

MAGNA1

Circolatori

50 Hz



be
think
innovate

GRUNDFOS 

1. Descrizione del prodotto	3
Applicazioni principali	3
Designazione modello	4
Gamma delle prestazioni, MAGNA1	5
Gamma delle prestazioni, funzionamento singolo MAGNA1 D	6
Gamma delle prestazioni, funzionamento gemellare MAGNA1 D	6
2. Gamma dei prodotti	7
Pompe singole	7
Pompe gemellari	8
Selezione della pompa	9
3. Funzioni	10
Applicazioni sistema	10
Selezione del modo di regolazione	11
Modalità di controllo	12
Pannello di controllo	13
Panoramica delle impostazioni	14
4. Condizioni di funzionamento	15
Liquidi pompati	15
Caratteristiche elettriche	16
5. Costruzione	17
Disegni in sezione	18
Caratteristiche dei materiali	18
6. Installazione	19
Installazione meccanica	19
Installazione elettrica	19
Cavi	19
Schema delle connessioni	20
7. Accessori	21
Flange cieche	21
Controflange	22
Adattatori per varie lunghezze da bocca a bocca	25
8. Guida alle curve di prestazione	29
9. Condizioni delle curve	30
Curve di prestazione	30
10. Curve di prestazione e caratteristiche tecniche	31
11. Codici prodotto	130
MAGNA1 per il mercato internazionale	130
Pompe singole	130
Pompe gemellari	131
MAGNA1 per il mercato tedesco	132
Pompe singole	132
Pompe gemellari	133
12. Ulteriore documentazione sui prodotti	134
WebCAPS	134
WinCAPS	135
GO CAPS	136

1. Descrizione del prodotto

I circolatori Grundfos MAGNA1 sono stati progettati per la circolazione dei liquidi nei seguenti impianti:

- impianti di riscaldamento
- impianti di condizionamento e di raffreddamento

La gamma di pompe può anche venire utilizzata nei seguenti impianti:

- impianti geotermici (GSHP)
- impianti solari.

Gamma di utilizzo

Dati	MAGNA1 (N) Pompe singole	MAGNA1 D Pompe gemellari
Max. portata, Q	71 m ³ /h	110 m ³ /h
Max. prevalenza, H	18 metri	
Max. pressione impianto	1,6 MPa (16 bar)	
Temperatura liquido	da -10 °C a +110 °C.	



TM05 5862 4112 - TM05 5863 4112

Fig. 1 Pompe singole MAGNA1

Caratteristiche dei prodotti

- Regolazione a pressione proporzionale.
- Regolazione a pressione costante.
- Funzionamento curva costante/velocità costante.
- Non è necessaria alcuna protezione esterna del motore.
- Gusci isolanti, per impianti di riscaldamento, forniti standard con le pompe singole.
- Ampio intervallo di temperature in cui la temperatura del liquido e quella ambientale sono indipendenti l'una dall'altra.

Vantaggi

- Installazione semplice.
- Consumo energetico ridotto. Tutte le pompe MAGNA1 soddisfano i requisiti EuP 2013 e 2015.
- Otto segmenti luminosi per l'indicazione del settaggio pompa.
- Basso livello di emissioni sonore.
- Lunga durata di vita utile e nessuna manutenzione.
- L'intera gamma è disponibile anche per max. pressione di sistema di 16 bar (PN 16).

Applicazioni principali

Impianti di riscaldamento

- Pompa principale
- circuiti di miscelazione
- superfici riscaldanti
- superfici di condizionamento.

Le pompe di circolazione MAGNA1 sono state progettate per circolare liquidi in impianti di riscaldamento a portata variabile, in tutti quei casi in cui si desidera ottimizzare la regolazione del punto di lavoro della pompa, riducendo così i costi energetici. Al fine di garantire un funzionamento corretto, è importante che la gamma di funzionamento dell'impianto rientri in quella di utilizzo della pompa.

Designazione modello

Cod.	Esempio	MAGNA1	D	80	-120	(F)	360
	Denominazione gamma MAGNA1						
D	Pompa gemellare						
	Diametro nominale (DN) bocche di aspirazione e mandata [mm]						
	Max. prevalenza [dm]						
	Attacco tubazione Filettato F Flangiato						
	Interasse - distanza da bocca a bocca [mm]						

Gamma delle prestazioni, MAGNA1

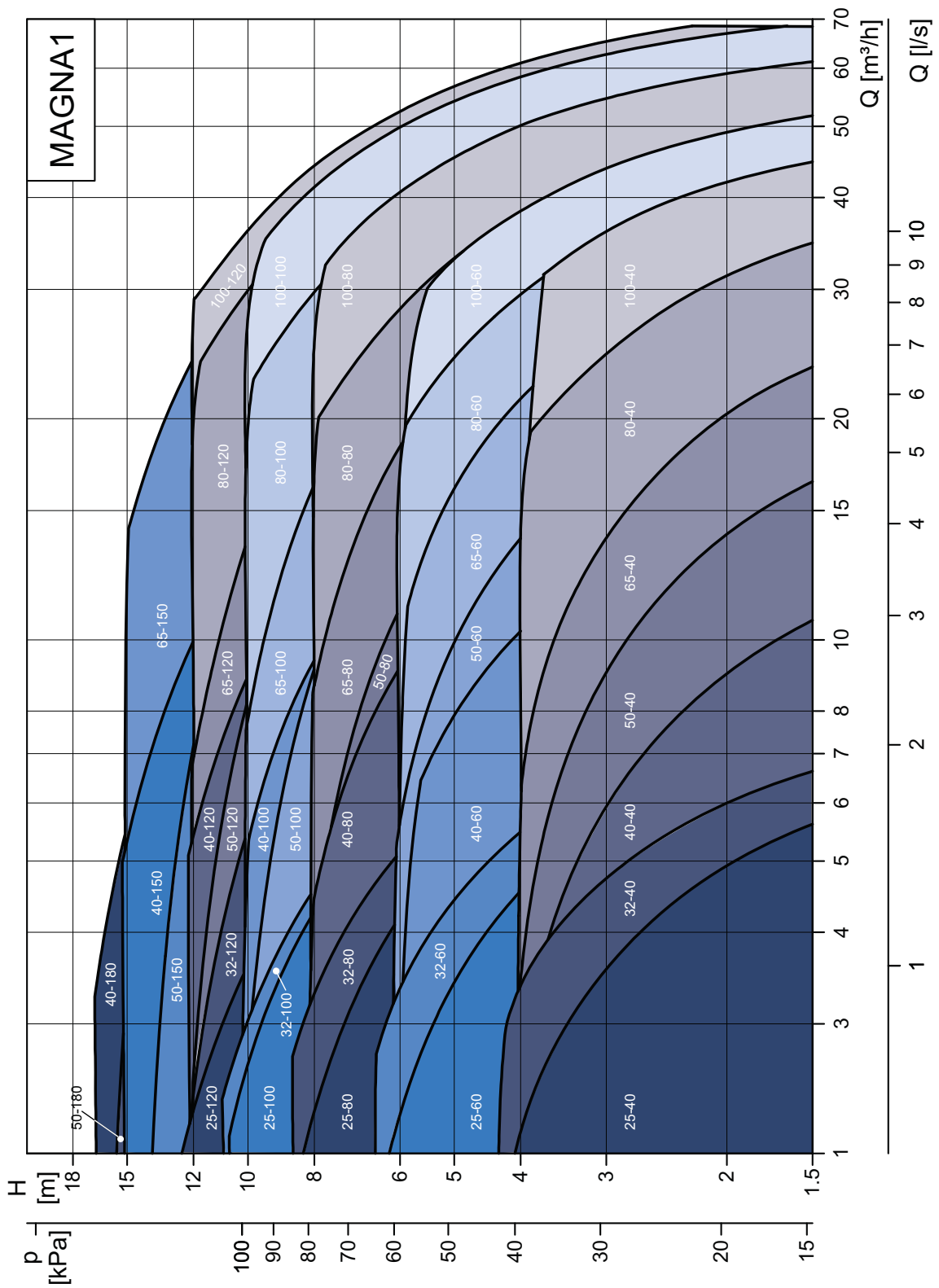

Fig. 2 Gamma delle prestazioni, MAGNA1

TM05 6372 4612

Gamma delle prestazioni, funzionamento singolo MAGNA1 D

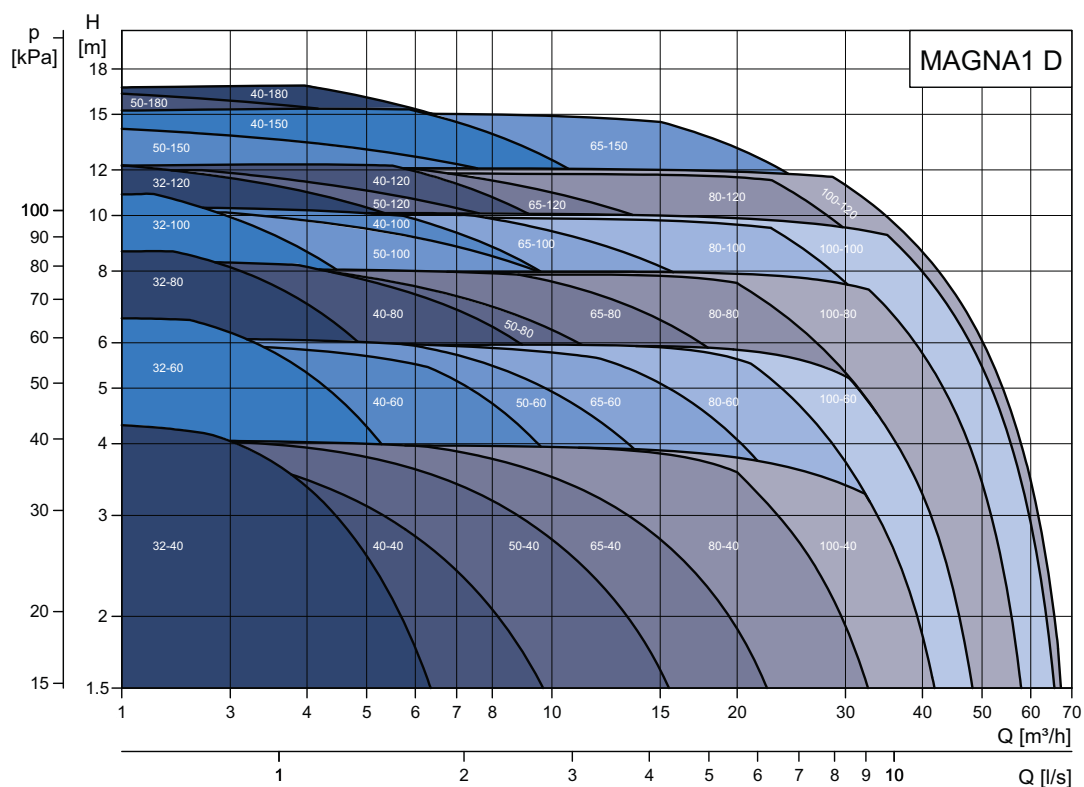

Fig. 3 Gamma delle prestazioni, funzionamento singolo MAGNA1 D

TM05 6373 4612

Gamma delle prestazioni, funzionamento gemellare MAGNA1 D

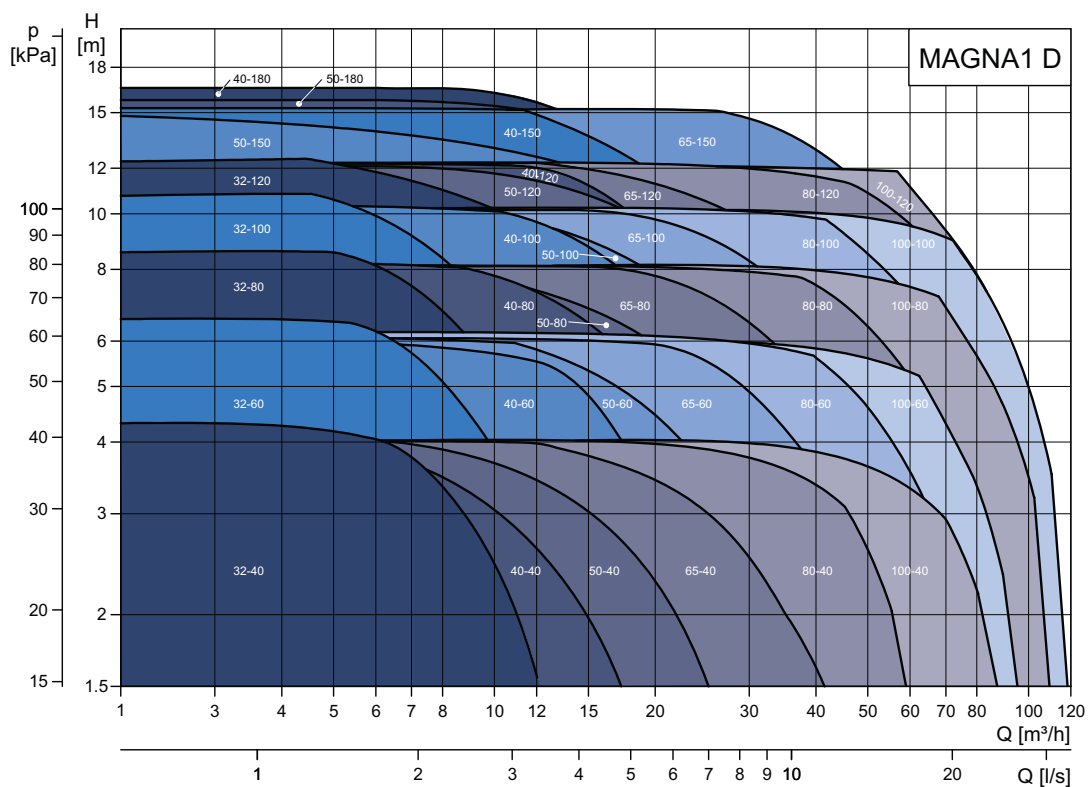

Fig. 4 Gamma delle prestazioni, funzionamento gemellare MAGNA1 D

TM05 6374 4612

2. Gamma dei prodotti

Pompe singole

Mod. pompa	Distanza da bocca a bocca [mm]	Attacco tubazione filettato		Schema tecnica Pagina
		Ghisa		
		PN 6/10	PN 16	
MAGNA1 25-40	180	•	•	31
MAGNA1 25-60	180	•	•	33
MAGNA1 25-80	180	•	•	35
MAGNA1 25-100	180	•	•	37
MAGNA1 25-120	180	•	•	39
MAGNA1 32-40	180	•	•	40
MAGNA1 32-60	180	•	•	44
MAGNA1 32-80	180	•	•	48
MAGNA1 32-100	180	•	•	52

Mod. pompa	Distanza da bocca a bocca [mm]	Attacco flangiato				Schema tecnica Pagina
		Ghisa				
		PN 6	PN 10	PN 6/10	PN 16	
MAGNA1 32-40 F	220			•	•	54
MAGNA1 32-60 F	220			•	•	58
MAGNA1 32-80 F	220			•	•	62
MAGNA1 32-100 F	220			•	•	66
MAGNA1 32-120 F	220			•	•	68
MAGNA1 40-40 F	220			•	•	70
MAGNA1 40-60 F	220			•	•	72
MAGNA1 40-80 F	220			•	•	74
MAGNA1 40-100 F	220			•	•	76
MAGNA1 40-120 F	250			•	•	78
MAGNA1 40-150 F	250			•	•	80
MAGNA1 40-180 F	250			•	•	82
MAGNA1 50-40 F	240			•	•	84
MAGNA1 50-60 F	240			•	•	86
MAGNA1 50-80 F	240			•	•	88
MAGNA1 50-100 F	280			•	•	90
MAGNA1 50-120 F	280			•	•	92
MAGNA1 50-150 F	280			•	•	94
MAGNA1 50-180 F	280			•	•	96
MAGNA1 65-40 F	340			•	•	98
MAGNA1 65-60 F	340			•	•	100
MAGNA1 65-80 F	340			•	•	102
MAGNA1 65-100 F	340			•	•	104
MAGNA1 65-120 F	340			•	•	106
MAGNA1 65-150 F	340			•	•	108
MAGNA1 80-40 F	360	•	•		•	110
MAGNA1 80-60 F	360	•	•		•	112
MAGNA1 80-80 F	360	•	•		•	114
MAGNA1 80-100 F	360	•	•		•	116
MAGNA1 80-120 F	360	•	•		•	118
MAGNA1 100-40 F	450	•	•		•	120
MAGNA1 100-60 F	450	•	•		•	122
MAGNA1 100-80 F	450	•	•		•	124
MAGNA1 100-100 F	450	•	•		•	126
MAGNA1 100-120 F	450	•	•		•	128

Nota: È possibile trovare i codici prodotto delle diverse varianti di pompa a pag. 130.

Pompe gemellari

Mod. pompa	Distanza da bocca a bocca [mm]	Attacco tubazione filettato				Scheda tecnica Pagina
		Ghisa				
		PN 6/10		PN 16		
MAGNA1 D 32-40	180	•		•		42
MAGNA1 D 32-60	180	•		•		46
MAGNA1 D 32-80	180	•		•		50
MAGNA1 D 32-100	180	•		•		53

Mod. pompa	Distanza da bocca a bocca [mm]	Attacco flangiato				Scheda tecnica Pagina
		Ghisa				
		PN 6	PN 10	PN 6/10	PN 16	
MAGNA1 D 32-40 F	220			•	•	56
MAGNA1 D 32-60 F	220			•	•	60
MAGNA1 D 32-80 F	220			•	•	64
MAGNA1 D 32-100 F	220			•	•	67
MAGNA1 D 32-120 F	220			•	•	69
MAGNA1 D 40-40 F	220			•	•	71
MAGNA1 D 40-60 F	220			•	•	73
MAGNA1 D 40-80 F	220			•	•	75
MAGNA1 D 40-100 F	220			•	•	77
MAGNA1 D 40-120 F	250			•	•	79
MAGNA1 D 40-150 F	250			•	•	81
MAGNA1 D 40-180 F	250			•	•	83
MAGNA1 D 50-40 F	240			•	•	85
MAGNA1 D 50-60 F	240			•	•	87
MAGNA1 D 50-80 F	240			•	•	89
MAGNA1 D 50-100 F	280			•	•	91
MAGNA1 D 50-120 F	280			•	•	93
MAGNA1 D 50-150 F	280			•	•	95
MAGNA1 D 50-180 F	280			•	•	97
MAGNA1 D 65-40 F	340			•	•	99
MAGNA1 D 65-60 F	340			•	•	101
MAGNA1 D 65-80 F	340			•	•	103
MAGNA1 D 65-100 F	340			•	•	105
MAGNA1 D 65-120 F	340			•	•	107
MAGNA1 D 65-150 F	340			•	•	109
MAGNA1 D 80-40 F	360	•	•		•	111
MAGNA1 D 80-60 F	360	•	•		•	113
MAGNA1 D 80-80 F	360	•	•		•	115
MAGNA1 D 80-100 F	360	•	•		•	117
MAGNA1 D 80-120 F	360	•	•		•	119
MAGNA1 D 100-40 F	450	•	•		•	121
MAGNA1 D 100-60 F	450	•	•		•	123
MAGNA1 D 100-80 F	450	•	•		•	125
MAGNA1 D 100-100 F	450	•	•		•	127
MAGNA1 D 100-120 F	450	•	•		•	129

Nota: È possibile trovare i codici prodotto delle diverse varianti di pompa a pag. 130.

Selezione della pompa

Mod. pompa

La selezione della pompa dovrebbe essere basata sui parametri seguenti:

- max. portata richiesta
- max. perdita di carico nell'impianto.

Per stabilire il punto di lavoro, utilizzare la curva caratteristica dell'impianto. Vedi fig. 5.

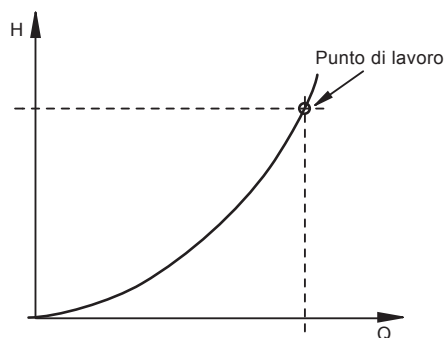

Fig. 5 Caratteristica dell'impianto

Condizioni di funzionamento

Controllare se le condizioni di esercizio sono soddisfatte, ovvero

- qualità e temperatura del liquido
- condizioni ambientali
- pressione minima in aspirazione
- pressione di esercizio massima.

Modalità di controllo

- Regolazione a pressione proporzionale, in impianti con forti perdite di carico, causate da estese variazioni di portata.
- Regolazione a pressione costante, in impianti con basse perdite di carico, anche con estese variazioni di portata.
- Con funzionamento a curva costante/velocità costante, la pompa funziona a velocità costante, indipendentemente dalla richiesta effettiva di portata nell'impianto.

3. Funzioni

Applicazioni sistema

Impianti di riscaldamento

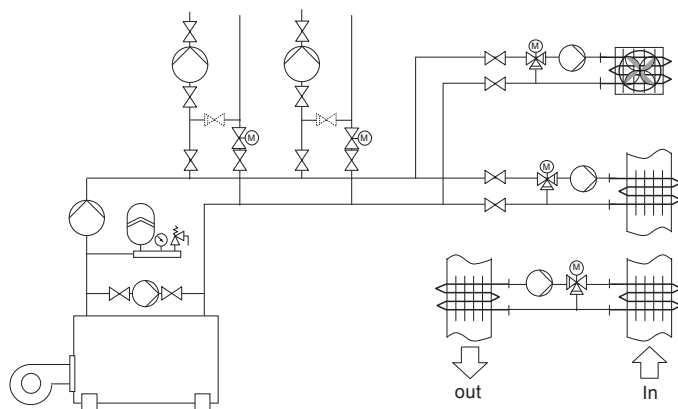

- Impianti di riscaldamento a singolo o doppio condotto
- Pompe principali
- Pompe di zona
- Circuiti di miscelazione
- Pompe di derivazione di caldaie
- Pompe per il riscaldamento di superfici
- Riscaldatori d'acqua a serpentino
- Impianti a pavimentazione radiante
- Impianti di riscaldamento ad energia solare.
- Impianti con pompe di calore geotermiche
- Impianti di recupero del calore.

TM01 0168 0697

Impianti di raffreddamento e condizionamento dell'aria

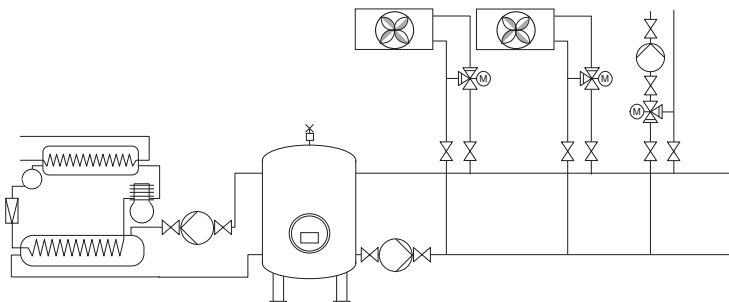

- Impianti di condizionamento a doppio condotto
- Pompe principali
- Pompe di zona
- Pompe per gruppi frigoriferi
- Impianti a pompa di calore
- Impianti con pompe di calore geotermiche
- Impianti di recupero calore
- Superfici di condizionamento.

TM01 0170 0697

Selezione del modo di regolazione

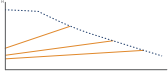
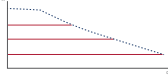
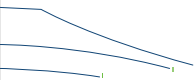
Applicazioni	Seleziona questa modalità di regolazione
<p>Negli impianti con perdite di carico relativamente grandi nei tubi di distribuzione e in impianti di aria condizionata e di raffreddamento.</p> <ul style="list-style-type: none"> • Impianti di riscaldamento a due tubi con valvole termostatiche e <ul style="list-style-type: none"> – tubazioni di distribuzione molto lunghe – valvole di bilanciamento del tubo fortemente strozzate – regolatori a pressione differenziale – grandi perdite di carico in quelle parti del sistema attraverso le quali fluisce la portata totale (ad esempio caldaia, scambiatore di calore e la conduttura di distribuzione fino alla prima diramazione). • Pompe di circuiti primari in impianti con grandi perdite di carico nel circuito primario. • Impianti di condizionamento con <ul style="list-style-type: none"> – scambiatori di calore (fan coil) – raffreddamento con pannelli a soffitto – superfici di raffreddamento. 	<p style="text-align: center;">Pressione proporzionale</p> 
<p>Nei sistemi con perdite di carico relativamente piccole nei tubi di distribuzione.</p> <ul style="list-style-type: none"> • Impianti di riscaldamento a due tubi con valvole termostatiche e <ul style="list-style-type: none"> – dimensionati per circolazione naturale, – piccole perdite di carico in quelle parti del sistema attraverso le quali fluisce la portata totale (ad esempio caldaia, scambiatore di calore e la conduttura di distribuzione fino alla prima diramazione) o – con una temperatura differenziale elevata tra il tubo di mandata e il tubo di ritorno (ad esempio, riscaldamento centralizzato). • Impianti di riscaldamento a pavimento con valvole termostatiche. • Impianti di riscaldamento monotubo con valvole termostatiche o valvole di bilanciamento del tubo. • Pompe di circuiti primari in impianti con basse perdite di pressione nel circuito primario. 	<p style="text-align: center;">Pressione costante</p> 
<p>La pompa può essere impostata in modo da funzionare su curva max. o min., come una pompa a velocità fissa.</p> <ul style="list-style-type: none"> • Il modo di funzionamento a curva max. può essere utilizzato nei periodi in cui è richiesta una portata massima. Questo modo di funzionamento, ad esempio, è adatto per gli impianti dove la priorità è data all'acqua calda sanitaria. • Il modo a curva min. può essere utilizzata nei periodi in cui è richiesta una portata minima. Questo modo è adatto, ad esempio, alla riduzione manuale della potenza notturna. 	<p style="text-align: center;">Curva costante</p> 

Modalità di controllo

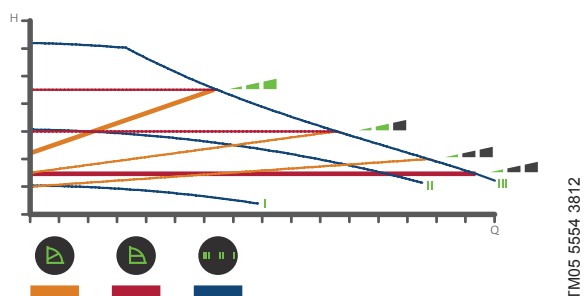

Fig. 6 Selezione impostazione pompa per tipo di impianto

Impostazione di fabbrica: Curva a pressione proporzionale intermedia, indicata come PP2.

Pressione proporzionale (PP1, PP2 or PP3)

La regolazione della pressione proporzionale modifica la prestazione della pompa a seconda della richiesta effettiva di calore dell'impianto, ma la prestazione della pompa segue la curva di prestazione selezionata PP1, PP2 o PP3. Vedi fig. 7 dove è stata selezionata la PP2. Vedi *Selezione del modo di regolazione*, pag. 11, per ulteriori informazioni.

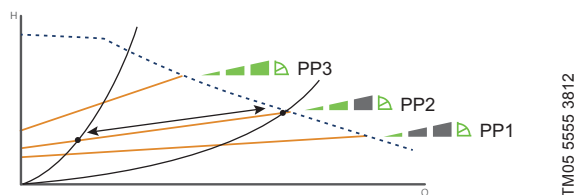

Fig. 7 Tre curve/impostazioni a pressione proporzionale

La selezione della giusta impostazione per la pressione proporzionale dipende dalle caratteristiche dell'impianto di riscaldamento in questione e dalla richiesta effettiva di calore.

Pressione costante (CP1, CP2 o CP3)

La regolazione della pressione costante modifica la prestazione della pompa a seconda della richiesta effettiva di calore dell'impianto, ma la prestazione della pompa segue la curva di prestazione selezionata CP1, CP2 o CP3. Vedi fig. 8 dove è stato selezionato CP1. Vedi *Selezione del modo di regolazione*, pag. 11, per ulteriori informazioni.

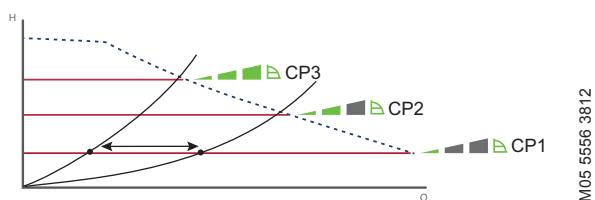

Fig. 8 Tre curve/impostazioni a pressione costante

La selezione della giusta impostazione per la pressione costante dipende dalle caratteristiche dell'impianto di riscaldamento in questione e dalla richiesta effettiva di calore.

Curva costante/velocità costante (I, II o III)

Con funzionamento a curva costante/velocità costante, la pompa funziona a velocità costante, indipendentemente dalla richiesta effettiva di portata nell'impianto. La prestazione della pompa segue la curva della prestazione selezionata I, II o III. Vedi fig. 9 dove è stato selezionato II.

Vedi *Selezione del modo di regolazione*, pag. 11, per ulteriori informazioni.

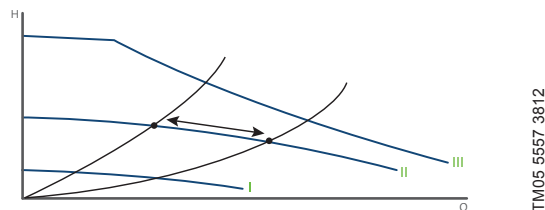

Fig. 9 Tre impostazioni di curva costante/velocità costante

La selezione della giusta impostazione a curva costante/velocità costante dipende dalle caratteristiche dell'impianto di riscaldamento in questione.

TM05 5554 3812

TM05 5557 3812

TM05 5555 3812

TM05 5556 3812

Pannello di controllo

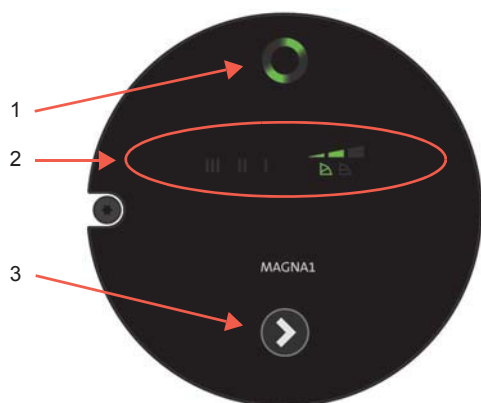

Fig. 10 Pannello di controllo al primo avvio

Nel pannello di controllo della pompa è compreso quanto segue:

Pos.	Descrizione
1	Indicazioni di funzionamento Grundfos Eye. Vedi sezione <i>Grundfos Eye</i> .
2	Otto segmenti luminosi indicanti l'impostazione della pompa. Vedi sezione <i>Segmenti luminosi indicanti l'impostazione della pompa</i> .
3	Pulsante per la selezione della modalità di regolazione.

Grundfos Eye

Il Grundfos Eye è acceso quando l'alimentazione elettrica è inserita. Vedi fig. 10, pos. 1.

Il Grundfos Eye è una spia luminosa di stato che fornisce informazioni sullo stato attuale della pompa.

La spia luminosa lampeggerà con sequenze diverse e fornirà informazioni su quanto segue:

- alimentazione on/off
- allarmi sulla pompa.

Segmenti luminosi indicanti l'impostazione della pompa

La pompa presenta nove opzioni di impostazione che possono essere selezionate con il pulsante.

Vedi fig. 10, pos. 3.

Le impostazioni della pompa sono indicate da otto segmenti luminosi sul display. Vedi fig. 10, pos. 2.



Fig. 11 Impostazione di fabbrica, PP2

Pressioni del pulsante	Segmenti luminosi attivi	Descrizione
0		Curva a pressione proporzionale intermedia, indicata come PP2
1		Curva a pressione proporzionale più alta, indicata come PP3
2		Curva a pressione costante più bassa, indicata come CP1
3		Curva a pressione costante intermedia, indicata come CP2
4		Curva a pressione costante più alta, indicata come CP3
5		Curva costante/velocità costante III
6		Curva costante/velocità costante II
7		Curva costante/velocità costante I
8		Curva a pressione proporzionale più bassa, indicata come PP1

TM05 5552 3812

TM05 5553 3812

Panoramica delle impostazioni

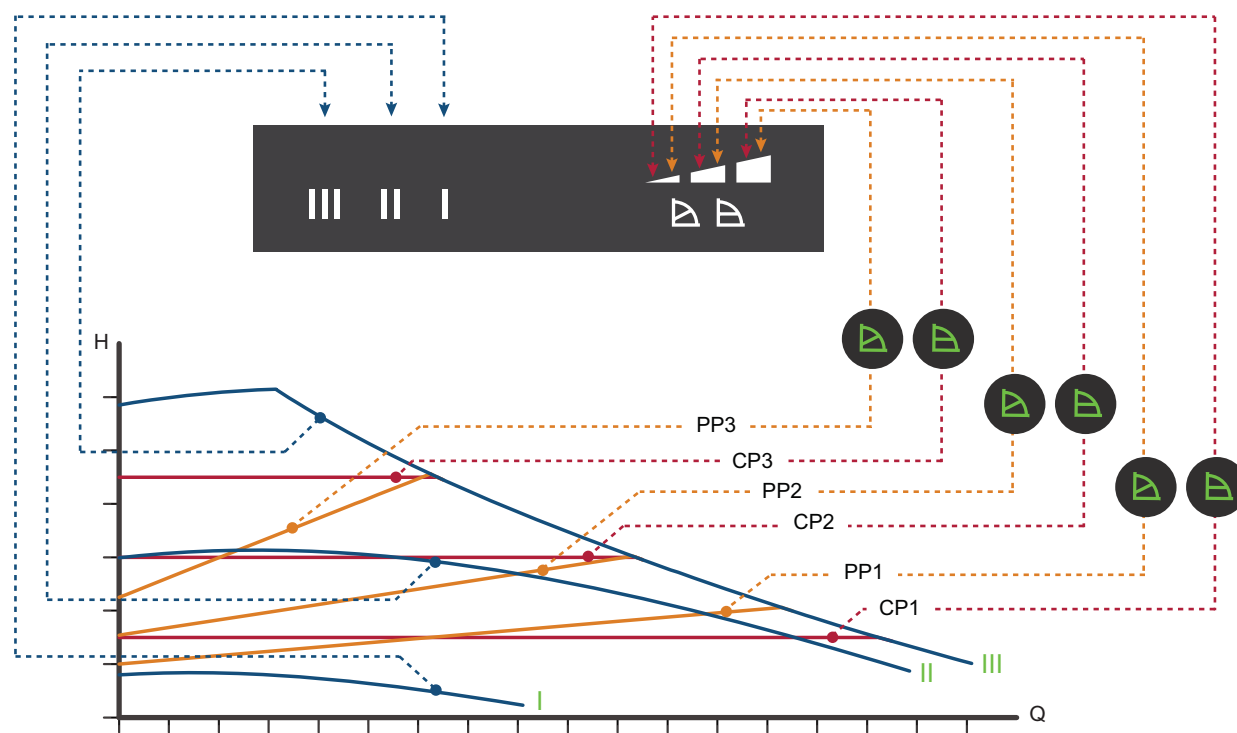

TM05 2777 0512

Fig. 12 Relaz. impostazione pompa/sue prestazioni

Impostazione	Curva di prestazione della pompa	Funzione
PP1	Curva più bassa a pressione proporzionale	Il punto di lavoro della pompa si sposterà in alto o in basso sulla curva a pressione proporzionale più bassa, a seconda della richiesta di calore. Vedi fig. 12. La prevalenza (pressione) si riduce con la diminuzione della richiesta di calore e aumenta con l'incremento della richiesta di calore.
PP2	Curva intermedia a pressione proporzionale	Il punto di lavoro della pompa si sposterà in alto o in basso sulla curva a pressione proporzionale intermedia, a seconda della richiesta di calore. Vedi fig. 12. La prevalenza (pressione) si riduce con la diminuzione della richiesta di calore e aumenta con l'incremento della richiesta di calore.
PP3	Curva più alta a pressione proporzionale	Il punto di lavoro della pompa si sposterà in alto o in basso sulla curva a pressione proporzionale più alta, a seconda della richiesta di calore. Vedi fig. 12. La prevalenza (pressione) si riduce con la diminuzione della richiesta di calore e aumenta con l'incremento della richiesta di calore.
CP1	Curva più bassa a pressione costante	Il punto di lavoro della pompa si sposterà all'esterno o all'interno sulla curva a pressione costante più bassa, a seconda della richiesta di calore nell'impianto. Vedi fig. 12. La prevalenza (pressione) viene mantenuta costante, indipendentemente dalla richiesta di calore.
CP2	Curva intermedia a pressione costante	Il punto di lavoro della pompa si sposterà all'esterno o all'interno sulla curva a pressione costante intermedia, a seconda della richiesta di calore nell'impianto. Vedi fig. 12. La prevalenza (pressione) viene mantenuta costante, indipendentemente dalla richiesta di calore.
CP3	Curva più alta a pressione costante	Il punto di lavoro della pompa si sposterà all'esterno o all'interno sulla curva a pressione costante più alta, a seconda della richiesta di calore nell'impianto. Vedi fig. 12. La prevalenza (pressione) viene mantenuta costante, indipendentemente dalla richiesta di calore.
III	Velocità III	La pompa opera su curva costante, cioè funziona a velocità costante. Alla velocità III, la pompa è impostata sul funzionamento a curva max., in tutte le condizioni operative. Vedi fig. 12. È possibile ottenere un rapido sfianto della pompa, selezionando la velocità III per un breve periodo.
II	Velocità II	La pompa opera su curva costante, cioè funziona a velocità costante. Alla velocità II la pompa è impostata sul funzionamento sulla curva intermedia, in tutte le condizioni operative. Vedi fig. 12.
I	Velocità I	La pompa opera su curva costante, cioè funziona a velocità costante. Alla velocità I la pompa è impostata sul funzionamento alla curva min., in tutte le condizioni operative. Vedi fig. 12.

4. Condizioni di funzionamento

Raccomandazioni generali

Acqua in impianti di riscaldamento	Qualità dell'acqua conforme alle normative locali, quali la norma tedesca VDI 2035
Acqua con glicole	Viscosità massima = 15 mm ² /s (~ 50 % glicole a +2 °C)

Temperatura liquido

da -10 a +110 °C.

Condizioni dell'ambiente

Temperatura ambiente durante il funzionamento	da 0 a +40 °C
Temperatura ambiente durante il trasporto e l'immagazzinaggio	da -30 a +55 °C
Umidità relativa dell'aria	Max. 95 %

Max. pressione di esercizio

PN 6: 6 bar / 0,6 MPa

PN 10: 10 bar / 1,0 MPa

PN 16: 16 bar / 1,6 MPa.

Min. pressione in aspirazione

Il seguente relativo alla pressione minima deve essere disponibile all'ingresso della pompa durante il funzionamento per evitare il rumore di cavitazione e danni ai cuscinetti della pompa.

Nota: I valori nella tabella di seguito sono valide per pompe a monotesta e pompe gemellari durante una singola operazione.

Pompe singole DN	Temperatura liquido		
	75 °C	95 °C	110 °C
	Pressione in ingresso [bar] / [MPa]		
25-40/60/80/100/120	0,10 / 0,01	0,35 / 0,035	1,0 / 0,10
32-40/60/80/100	0,10 / 0,01	0,35 / 0,035	1,0 / 0,10
32-120	0,90 / 0,09	1,30 / 0,13	1,9 / 0,19
40-40/60	0,10 / 0,01	0,35 / 0,035	1,0 / 0,10
40-80/100	0,10 / 0,01	0,50 / 0,05	1,0 / 0,10
40-120/150/180	0,10 / 0,01	0,50 / 0,05	1,0 / 0,10
50-40/60/80	0,10 / 0,01	0,40 / 0,04	1,0 / 0,10
50-100	0,10 / 0,01	0,50 / 0,05	1,0 / 0,10
50-120	0,10 / 0,01	0,50 / 0,05	1,0 / 0,10
50-150/180	0,70 / 0,07	1,20 / 0,12	1,7 / 0,17
65-40/60/80/100	0,70 / 0,07	1,20 / 0,12	1,7 / 0,17
65-120	0,70 / 0,07	1,20 / 0,12	1,7 / 0,17
65-150	0,70 / 0,07	1,20 / 0,12	1,7 / 0,17
80-40/60/80/100/120	0,50 / 0,05	1,00 / 0,10	1,5 / 0,15
100-40/60/80/100/120	0,70 / 0,07	1,20 / 0,12	1,7 / 0,17

Nel caso di due teste in funzionamento, la pressione relativa necessaria in aspirazione deve essere aumentata di 0,1 bar / 0,01 MPa rispetto ai valori indicati per pompe singole o pompe gemellari in funzionamento singolo.

Nota: Pressione pompa più pressione in ingresso contro valvola chiusa devono essere inferiori alla pressione massima consentita dell'impianto.

Le relative pressioni minime di ingresso si applicano alle pompe installate fino a 300 metri sul livello del mare. Per altitudini superiori a 300 metri, la pressione relativa necessaria in aspirazione deve essere aumentata di 0,01 bar / 0,001 MPa per ogni 100 metri di altitudine. La pompa MAGNA1 è approvata solo per una altitudine fino a 2000 metri sul livello del mare.

Liquidi pompati

La pompa è adatta a liquidi fluidi, puliti, non esplosivi, senza particelle solide o fibre che possano aggredire, meccanicamente o chimicamente, la pompa stessa.

Negli impianti di riscaldamento, l'acqua deve rispondere agli standard del settore relativi alla qualità dell'acqua, come ad es. la norma tedesca VDI 2035.

Non utilizzare la pompa con liquidi infiammabili, come gasolio o benzina.

Non utilizzare la pompa con liquidi aggressivi, come acidi o acqua marina.

Se la pompa non viene utilizzata in periodo di freddo intenso, è necessario prendere precauzioni per evitare eventuali danni dovuti al gelo.

Gli additivi con densità e/o viscosità cinematica maggiore di quella dell'acqua diminuiranno le prestazioni idrauliche.

Non utilizzare additivi che possano in qualche modo interferire con la funzionalità della pompa.

La scelta di una pompa destinata al pompaggio di un determinato liquido dipende da una serie di fattori, i più importanti dei quali sono il contenuto di carbonato di calcio, il valore del pH, la temperatura, il contenuto di solventi e oli.

La pompa può essere utilizzata per pompare miscele acqua/glicole etilenico fino al 50 %. Vedi sezione *Raccomandazioni generali*.

Il pompaggio di miscele a base di glicole diminuirà le prestazioni idrauliche.

Caratteristiche elettriche

Mod. pompa	MAGNA1 (D)
Classe di protezione	IPX4D (EN 60529).
Classe di isolamento	F.
Tensione di alimentazione	1 x 230 V \pm 10 % 50/60 Hz, PE.
Corrente di dispersione	$I_{leakage} < 3,5$ mA. La corrente di dispersione è misurata in conformità alla norma EN 60335-1.
EMC	EN 55014-1:2006, EN 55014-2:1998, EN 61800-3-3:2008 e EN 61000-3-2:2006.

Livello di pressione sonora

Mod. pompa	MAGNA1 (D)
Livello di pressione sonora	≤ 43 dB(A)

5. Costruzione

La MAGNA1 è del tipo a rotore bagnato, ovvero pompa e motore formano una unità unica, senza tenuta meccanica, con solo due guarnizioni di tenuta. I cuscinetti sono lubrificati dal liquido pompato.

Le caratteristiche salienti della pompa sono le seguenti:

- regolatore integrato
- pannello di controllo sulla scatola della morsettiera
- eventuali versioni gemellari
- protezione esterna del motore non necessaria
- gusci isolanti forniti con le pompe singole per i sistemi di riscaldamento.

Motore e regolatore elettronico

La MAGNA1 è dotata di un motore a 4 poli, sincrono e a magneti permanenti (motore PM). Questo motore è caratterizzato da un rendimento elettrico più elevato di un tradizionale motore asincrono a gabbia di scoiattolo.

La velocità di rotazione è controllata da un variatore di frequenza integrato.

Attacchi della pompa

Attacchi tubazione filettati in conformità a ISO 228-1.

Dimensioni della flangia in conformità alla norma EN 1092-2.

Trattamento superficiale

Corpo pompa e testa pompa con verniciatura elettrolitica (cataforesi) che migliora la resistenza alla corrosione.

La verniciatura elettrolitica (cataforesi) comprende:

- Pulizia alcalina
- Pretrattamento con rivestimento al fosfato di zinco
- Verniciatura elettrolitica catodica (epossidica)
- Essiccazione pellicola di vernice a 200-250 °C.

Disegni in sezione

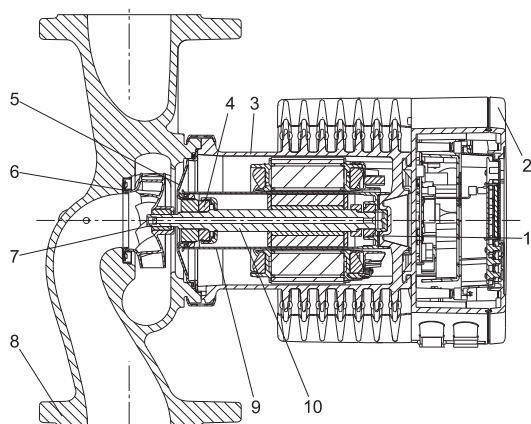

Fig. 13 Versione flangiata con canotto separatore in PPS-composito.

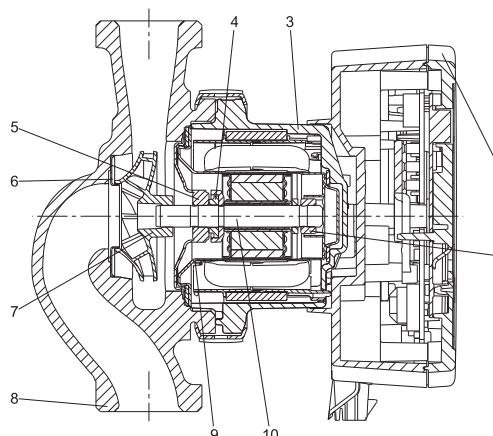

Fig. 14 Versione filettata con canotto separatore in acciaio inox

Caratteristiche dei materiali

Vedi fig. 13 e 14.

Pos.	Componente	Materiale	EN
1	Anello esterno del cuscinetto	Ossido di alluminio	
2	scatola di controllo	Policarbonato	
3	Cassa statore	Alluminio	
	O-ring/guarnizioni	EPDM	
4	Cuscinetto reggispinta	Ossido di alluminio/carbonio	
5	Piastra reggispinta	Acciaio inox	EN 1.4301
6	Anello di fondo	Acciaio inox	EN 1.4301
7	Girante	PES	
8	Corpo pompa	Ghisa	EN 1561 EN-GJL-250
9	Canotto separatore	PPS o acciaio inox	
10	Albero	Acciaio inox	EN 1.4404

Materiali canotto separatore

MAGNA1 25-40/60/80/100 (PN 6/10) e MAGNA1 32-40/60/80 (PN 6/10) hanno un canotto separatore in acciaio inox. Tutte le altre versioni hanno il canotto separatore in composito PPS. Vedi la tabella seguente.

Mod. pompa	Max. pressione impianto		
	PN 6 / 0,6 MPa	PN 10 / 1,0 MPa	PN 16 / 1,6 MPa
MAGNA1 25-40/60/80/100	Canotto separatore in acciaio inox		
MAGNA1 25-120	Canotto separatore in PPS-composito		
MAGNA1 32-40/60/80	Canotto separatore in acciaio inox		
MAGNA1 32-100/120	Canotto separatore in composito PPS		
MAGNA1 40-40/60/80/100/120/150/180			
MAGNA1 50-40/60/80/100/120/150/180			
MAGNA1 65-40/60/80/100/120/150			
MAGNA1 80-40/60/80/100/120			
MAGNA1 100-40/60/80/100/120	Canotto separatore in composito PPS		

6. Installazione

Installazione meccanica

La MAGNA1 è progettata per l'installazione in interni. La pompa deve essere installata con l'albero motore in posizione orizzontale.

La pompa può essere installata su tubi orizzontali o verticali.

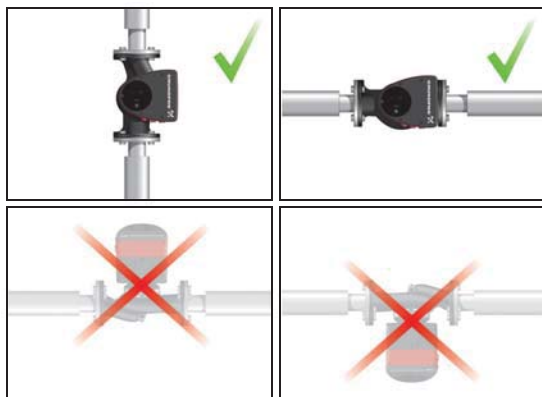

TM05 5518 3812

Fig. 15 Posizioni di installazione

Le frecce impresse sul corpo pompa indicano la direzione del flusso del liquido.

La scatola dei contatti deve essere in posizione orizzontale, con il logo Grundfos in posizione verticale. Vedi fig. 15.

Questo aspetto viene descritto nelle istruzioni di installazione e funzionamento.



<http://GRUNDFOS.COM/MAGNA1-MANUAL>

Le pompe devono essere installate in modo da evitare il peso delle tubature.

La pompa può essere sospesa direttamente sui tubi, a condizione che questi ultimi siano in grado di sostenerne il peso.

Le pompe gemellari sono predisposte per installazione su una staffa di sostegno o su una piastra di appoggio. Per assicurare adeguato raffreddamento al motore e all'elettronica, i seguenti punti devono essere rispettati:

- Installare la pompa in modo da garantire un raffreddamento sufficiente.
- La temperatura ambiente non deve superare i +40 °C.

Gusci isolanti

I gusci di isolamento in dotazione con le pompe singole MAGNA1 sono per impianti di riscaldamento e sono parte integrante dell'installazione.

I gusci di isolamento per pompe per impianti di condizionamento e di refrigerazione sono disponibili come accessori.

Vedi sezione *Kit d'isolamento per impianti di condizionamento e refrigerazione*, pag. 21.

Nota: I gusci isolanti non sono disponibili per le pompe gemellari.

Installazione elettrica

La protezione e il collegamento elettrico devono essere eseguiti nel rispetto delle normative in vigore localmente.

- La pompa va alimentata tramite un interruttore di rete esterno.
- La pompa deve essere sempre collegata a terra in modo corretto.
- La pompa non richiede alcuna protezione esterna del motore.
- La pompa incorpora una protezione termica contro il lento sovraccarico e blocco.
- Quando avviata tramite l'alimentazione, la pompa inizierà a pompare dopo ca. 5 secondi.

Nota: Il numero degli avvii e degli arresti tramite l'alimentazione di rete non deve superare le quattro volte all'ora.

La pompa deve essere collegata alla rete come mostrato in fig. 16 o 17, pag. 20.

Cavi



- Tutti i cavi devono essere installati in conformità con le normative locali.

Protezione supplementare

Se la pompa è collegata a un impianto elettrico dotato di interruttore differenziale come dispositivo di protezione aggiuntivo, questo interruttore deve intervenire in presenza di correnti di guasto con contenuto DC (corrente continua pulsante).

L'interruttore differenziale deve essere contrassegnato con il primo o entrambi i simboli riportati di seguito:



Simbolo	Descrizione
	ELCB ad alta sensibilità, tipo A, in conformità a IEC 60775
	ELCB ad alta sensibilità, tipo B, in conformità a IEC 60775

Schema delle connessioni

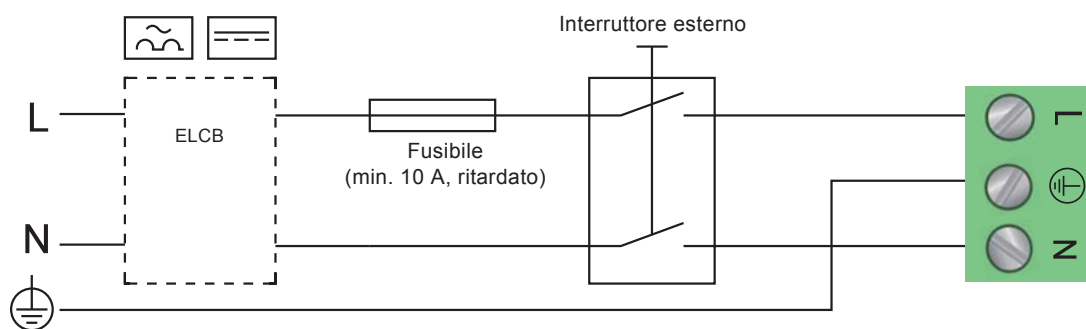

Fig. 16 Esempio di collegamento tipico, 1 x 230 V ± 10 %, 50/60 Hz, PE

TM03 2397 3712

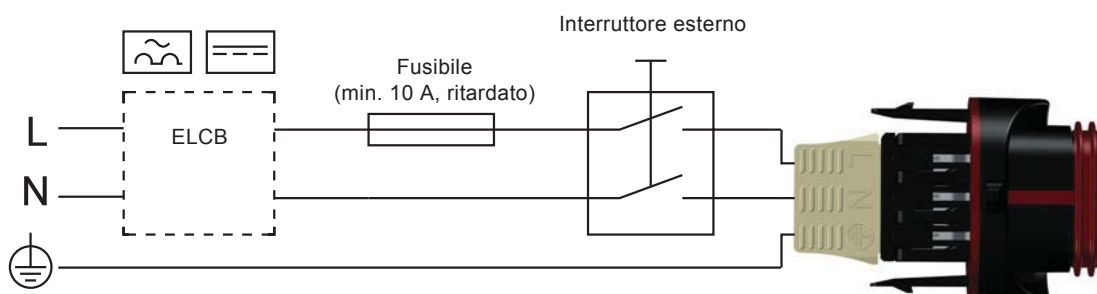

Fig. 17 Esempio di collegamento tipico, 1 x 230 V ± 10 %, 50/60 Hz, PE

TM05 6277 3712

7. Accessori

Kit d'isolamento per impianti di condizionamento e refrigerazione

Pompe singole per aria condizionata e sistemi di raffreddamento possono essere dotate di gusci isolanti. Un kit consiste di due gusci di poliuretano (PUR) e una guarnizione autoadesiva per garantire una perfetta tenuta.



Fig. 18 Montaggio gusci isolanti su pompa MAGNA1

Mod. pompa	Codice Prodotto
MAGNA1 25-40/60/80/100/120	98354534
MAGNA1 32-40/60/80/100/120	98354535
MAGNA1 32-40/60/80/100 F	98354536
MAGNA1 32-120 F	98063287
MAGNA1 40-40/60	98354537
MAGNA1 40-80/100 F	98063288
MAGNA1 40-120/150/180 F	98145675
MAGNA1 50-40/60/80 F	98063289
MAGNA1 50-100/120/150/180 F	98145676
MAGNA1 65-40/60/80/100/120/150 F	96913593
MAGNA1 80-40/60/80/100/120 F	98134265
MAGNA1 100-40/60/80/100/120 F	96913589

TM05 5529 3812

Flange cieche

La flangia cieca è utilizzata per chiudere un'apertura quando, in una pompa gemellare, una delle pompe viene rimossa al fine di permettere a quella rimasta un funzionamento senza interruzioni.

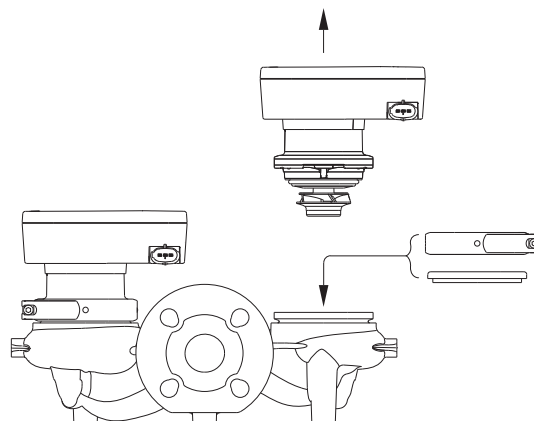

Fig. 19 Posizione della flangia

Mod. pompa	Codice Prodotto
MAGNA1 25-40/60/80/100/120	
MAGNA1 32-40/60/80/100 (F)	98159373
MAGNA1 40-40/60 F	
MAGNA1 32-120 F	
MAGNA1 40-/80/100/120/150/180 F	
MAGNA1 50-40/60/80/100/120/150/180 F	98159372
MAGNA1 65-40/60/80/100/120/150 F	
MAGNA1 80-40/60/80/100/120 F	
MAGNA1 100-40/60/80/100/120 F	

TM05 5525 3812

Controflange

Pompe in ghisa

Il kit di controflange comprende due flange in acciaio, due guarnizioni in IT 200 ed il numero corretto di bulloni.

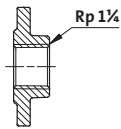
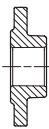
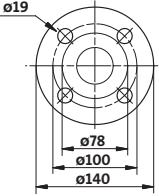
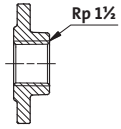
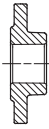
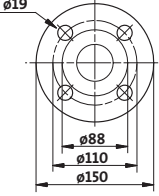
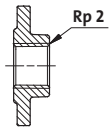
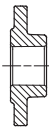
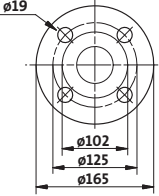
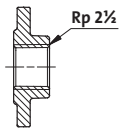
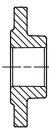
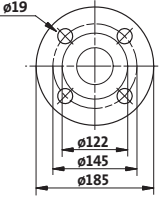
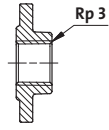
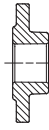
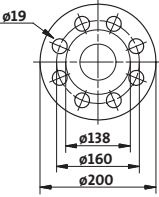
Controflange			Mod. pompa	Descrizione	Pressione nominale (EN 1092-2)	Collegamento alla tubazione	Codice Prodotto
 Filettata	 A saldare	 $\phi 19$ $\phi 78$ $\phi 100$ $\phi 140$	MAGNA1 DN 32	Filettata	10 bar	Rp 1 1/4	539703
				A saldare	10 bar	32 mm, nominale	539704
				Filettata	16 bar	Rp 1 1/4	539703
				A saldare	16 bar	32 mm, nominale	539704
			TM03 0478 5204				
 Filettata	 A saldare	 $\phi 19$ $\phi 88$ $\phi 110$ $\phi 150$	MAGNA1 DN 40	Filettata	10 bar	Rp 1 1/2	539701
				A saldare	10 bar	40 mm, nominale	539702
				Filettata	16 bar	Rp 1 1/2	539701
				A saldare	16 bar	40 mm, nominale	539702
			TM03 0479 5204				
 Filettata	 A saldare	 $\phi 19$ $\phi 102$ $\phi 125$ $\phi 165$	MAGNA1 DN 50	Filettata	10 bar	Rp 2	549801
				A saldare	10 bar	50 mm, nominale	549802
				Filettata	16 bar	Rp 2	549801
				A saldare	16 bar	50 mm, nominale	549802
			TM03 0480 5204				
 Filettata	 A saldare	 $\phi 19$ $\phi 122$ $\phi 145$ $\phi 185$	MAGNA1 DN 65	Filettata	10 bar	Rp 2 1/2	559801
				A saldare	10 bar	65 mm, nominale	559802
				Filettata	16 bar	Rp 2 1/2	559801
				A saldare	16 bar	65 mm, nominale	559802
			TM03 0481 5204				
 Filettata	 A saldare	 $\phi 19$ $\phi 138$ $\phi 160$ $\phi 200$	MAGNA1 DN 80	Filettata	6 bar	Rp 3	569902
				A saldare	6 bar	80 mm, nominale	569901
				Filettata	10 bar	Rp 3	569802
				A saldare	10 bar	80 mm, nominale	569801
				Filettata	16 bar	Rp 3	569802
				A saldare	16 bar	80 mm, nominale	569801
			TM03 0482 5204				

Controflange		Mod. pompa	Descrizione	Pressione nominale (EN 1092-2)	Collegamento alla tubazione	Codice Prodotto
			Filettata	6 bar	Rp 4	579901
			A saldare	6 bar	100 mm, nominale	579902
			Filettata	10 bar	Rp 4	579801
			A saldare	10 bar	100 mm, nominale	579802
			Filettata	16 bar	Rp 4	579801
			A saldare	16 bar	100 mm, nominale	579802

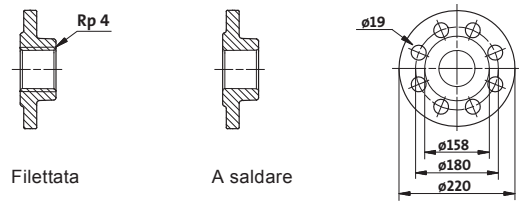

TIM03 0483 5204



**MAGNA1
DN 100**

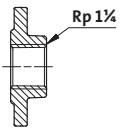
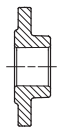
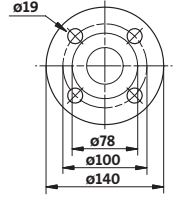
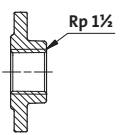
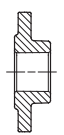
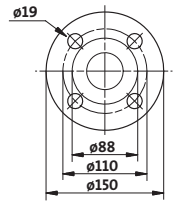
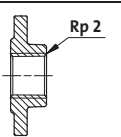
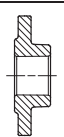
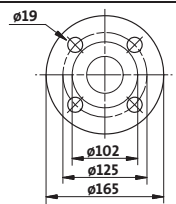
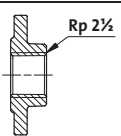
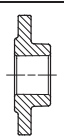
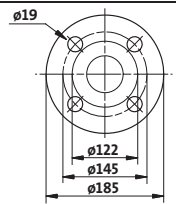
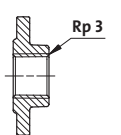
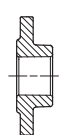
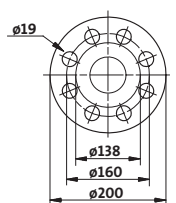
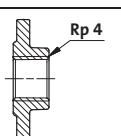
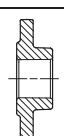
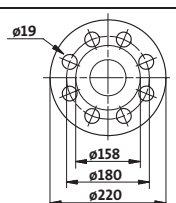

Pompe in acciaio inox

Il kit di controflange comprende due flange in bronzo, due guarnizioni in IT 200 ed il numero corretto di bulloni.

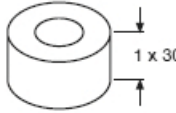
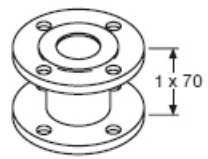
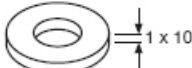
Controflange		Mod. pompa	Descrizione	Pressione nominale (EN 1092-2)	Collegamento alla tubazione	Codice Prodotto	
 Filettata	 A saldare	 TM03 0478 5204	MAGNA1 DN 32	Filettata	10 bar	Rp 1 1/4	96427029
			A saldare	10 bar	32 mm, nominale	96427030	
			Filettata	16 bar	Rp 1 1/4	96427029	
			A saldare	16 bar	32 mm, nominale	96427030	
 Filettata	 A saldare	 TM03 0479 5204	MAGNA1 DN 40	Filettata	10 bar	Rp 1 1/2	539711
			A saldare	10 bar	40 mm, nominale	539712	
			Filettata	16 bar	Rp 1 1/2	539711	
			A saldare	16 bar	40 mm, nominale	539712	
 Filettata	 A saldare	 TM03 0480 5204	MAGNA1 DN 50	Filettata	10 bar	Rp 2	549811
			A saldare	10 bar	50 mm, nominale	549812	
 Filettata	 A saldare	 TM03 0481 5204	MAGNA1 DN 65	Filettata	10 bar	Rp 2 1/2	559811
			A saldare	10 bar	65 mm, nominale	559812	
 Filettata	 A saldare	 TM03 0482 5204	MAGNA1 DN 80	Filettata	6 bar	Rp 3	96405735
			A saldare	6 bar	80 mm, nominale	569911	
			Filettata	10 bar	Rp 3	569812	
			A saldare	10 bar	80 mm, nominale	569811	
 Filettata	 A saldare	 TM03 0485 5204	MAGNA1 DN 100	Filettata	6 bar	Rp 4	96405737
			Filettata	10 bar	Rp 4	96405738	

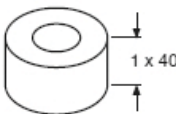
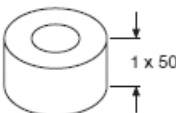
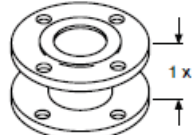
Adattatori per varie lunghezze da bocca a bocca

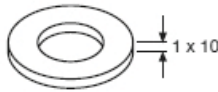
DN	Mod.	Alt. [mm]	Diam. [mm]		Diametro [mm]		Adattatore	Codice Prodotto			
			PN 6	PN 10	PN 6	PN 10		PN 6	PN 10		
40	A40-30	1 x 30	-	-	-	-		TM05 4372 2212	96281076	96608515	
	A40-70	1 x 70	-	-	100	110			TM05 4373 2212	539921	539721
50	A50-10	1 x 10	90	102	-	125		TM05 4374 2212	549921	549821	
	A50-20	1 x 20	90	102	-	-			TM05 4375 2212	549922	549822
	A50-40	1 x 40	-	-	-	-			TM05 4376 2212	96281077	96608516
	A50-50	1 x 50	90	102	-	-			TM05 4377 2212	549923	549823
	A50-60	1 x 60	-	-	110	125		TM05 4378 2212	549924	549824	

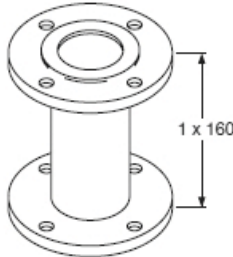
DN	Mod.	Alt. [mm]	Diam. [mm]		Diametro [mm]		Adattatore	Codice Prodotto	
			PN 6	PN 10	PN 6	PN 10		PN 6	PN 10
	A65-10	1 x 10	110	122	-	-		559921	559821
							TM05 4379 2212		
65	A65-25	1 x 25	110	122	-	-		559922	559822
							TM05 4380 2212		
	A65-160	1 x 160	-	-	130	145		559923	559823
							TM05 4381 2212		

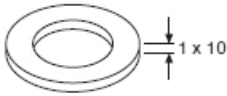
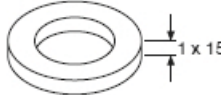
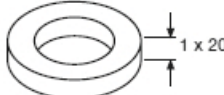
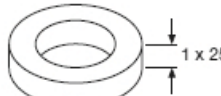
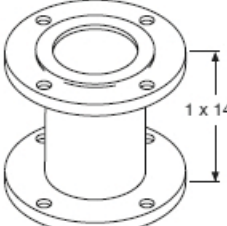
DN	Mod.	Alt. [mm]	Diam. [mm]		Diametro [mm]		Adattatore	Codice Prodotto		
			PN 6	PN 10	PN 6	PN 10		PN 6	PN 10	
80	A80-10	1 x 10	127	138	150	160		TM05 4382 2212	569921	569821
	A80-15	1 x 15	127	138	-	-		TM05 4383 2212	569922	569822
	A80-20	1 x 20	127	138	-	-		TM05 4384 2212	569923	569823
	A80-25	1 x 25	127	138	-	-		TM05 4385 2212	569924	569824
	A80-40	1 x 40	127	138	-	-		TM05 4386 2212	569925	569825
	A80-50	1 x 50	127	138	-	-		TM05 4387 2212	569926	569826
	A80-140	1 x 140	-	-	150	160		TM05 4388 2212	569927	569827

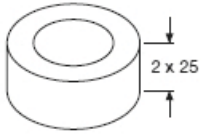
DN	Mod.	Alt. [mm]	Diam. [mm]		Diametro [mm]		Adattatore	Codice Prodotto	
			PN 6	PN 10	PN 6	PN 10		PN 6	PN 10
100	A100-50	2 x 25	-	-	-	-		96545610	96545610

TM05 4389 2212

8. Guida alle curve di prestazione

Ogni impostazione della pompa presenta una propria curva delle prestazioni (curva Q/H). Ad ogni curva Q/H appartiene una curva di potenza (curva P1). La curva di potenza indica l'assorbimento di potenza della pompa (P1) in Watt, in corrispondenza di una determinata curva Q/H.

Il valore di P1 corrisponde al valore che può essere letto sul display della pompa. Vedi fig. 20.

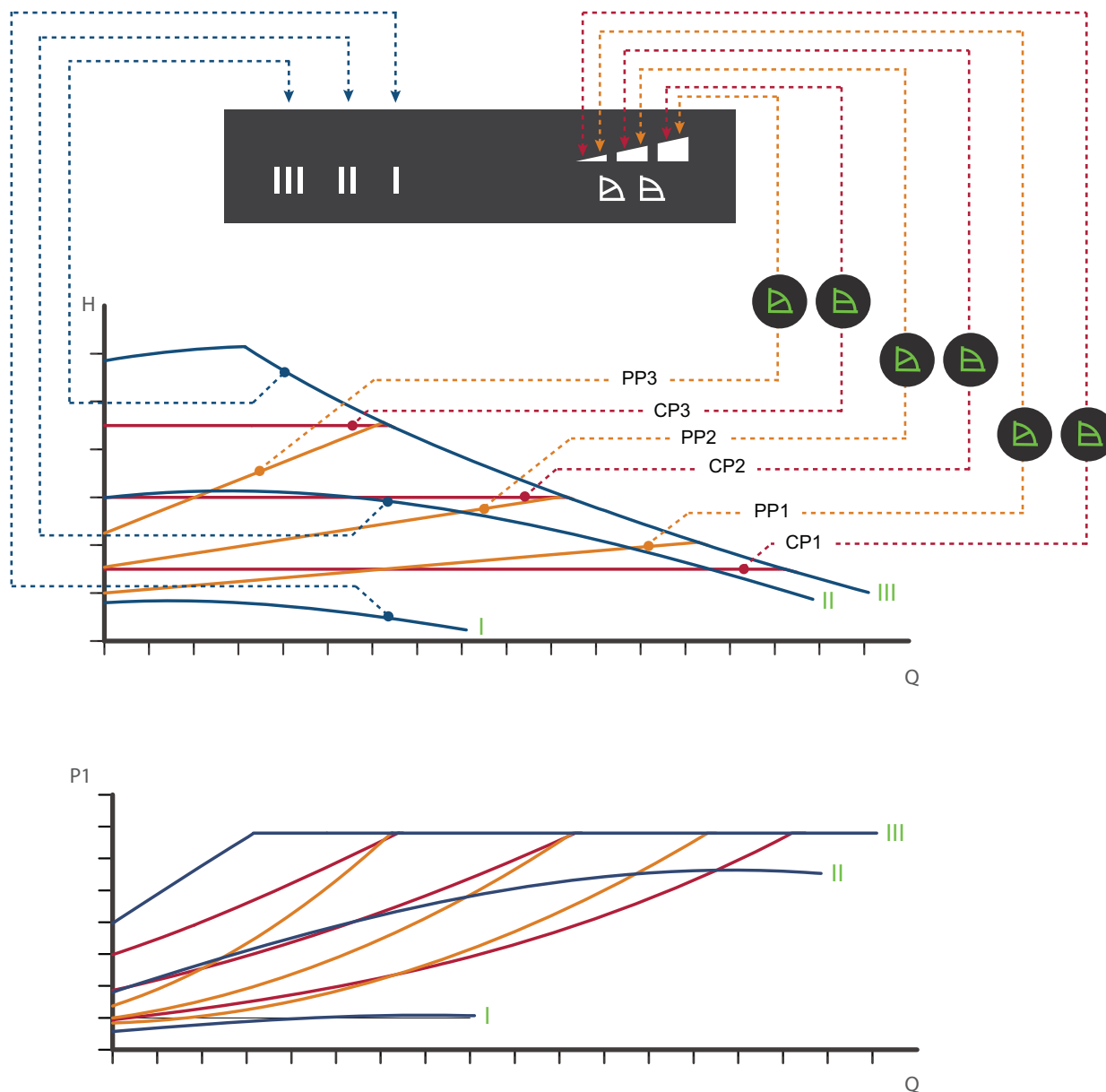

Fig. 20 Curve delle prestazioni rispetto all'impostazione della pompa

Impostazione	Curva di prestazione della pompa
PP1	Curva più bassa a pressione proporzionale
PP2	Curva intermedia a pressione proporzionale
PP3	Curva più alta a pressione proporzionale
CP1	Curva più bassa a pressione costante
CP2	Curva intermedia a pressione costante
CP3	Curva più alta a pressione costante
III	Utilizzo curva costante, velocità fissa III
II	Utilizzo curva costante, velocità costante II
I	Utilizzo curva costante, velocità fissa I

TM05 2778 4112

9. Condizioni delle curve

Curve di prestazione

Le linee guida qui sotto si applicano alle curve delle prestazioni, vedi pag. 31 a 56:

- Liquido di prova: acqua disaerata.
- Le curve si riferiscono ad un liquido di densità $\rho = 998,2 \text{ kg/m}^3$ e temperatura di $+20 \text{ }^\circ\text{C}$.
- Tutte le curve indicano valori medi e non devono essere utilizzate come curve garantite. Se è richiesta una prestazione minima specifica, sarà necessario effettuare misurazioni individuali.
- Le curve si riferiscono ad una viscosità cinematica di $\nu = 1,004 \text{ mm}^2/\text{s}$ (1,004 cSt).
- Tensione di alimentazione di riferimento: 1 x 230 V, 50 Hz.
- Curve ottenute secondo la norma EN 16297.

Simboli utilizzati nelle pagine seguenti



Fig. 21 Indice di Efficienza Energetica (EEI)

MAGNA1 è ottimizzata dal punto di vista energetico e soddisfa la direttiva EuP (Regolamento CE 641/2009) che entrerà in vigore dal 1° gennaio 2013.

Per pompe MAGNA1, l'indice di efficienza energetica (EEI) è $\leq 0,23$.

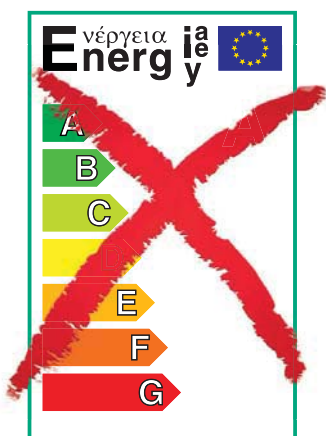

Fig. 22 Vecchia etichetta energetica

Dal 1° gennaio 2013, la vecchia etichetta energetica dalla A alla G sarà sostituita dal nuovo indice di efficienza energetica (EEI).

Solo i migliori circolatori dell'attuale classe A soddisferanno i nuovi requisiti.

La figura 23 mostra il consumo energetico di un circolatore tipico, paragonato ai vari limiti EEI.

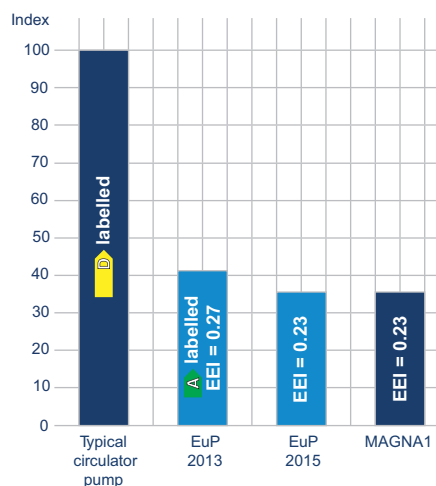

Fig. 23 Indice di consumo energetico

Con un indice di efficienza energetica (EEI) pari a quello EuP 2015, è possibile raggiungere un importanti risparmi energetici rispetto ad un normale circolatore e ottenere quindi un veloce ritorno dell'investimento. Ciò significa che MAGNA1 soddisfa ampiamente gli standard della legislazione EuP.

Per maggiori informazioni sulla direttiva energetica, visitare:



<http://energy.grundfos.com>

TM05 2682 0412

TM05 5860 4112

TM05 2683 0412

TM05 3936 1712

10. Curve di prestazione e caratteristiche tecniche

MAGNA1 25-40

1 x 230 V, 50/60 Hz

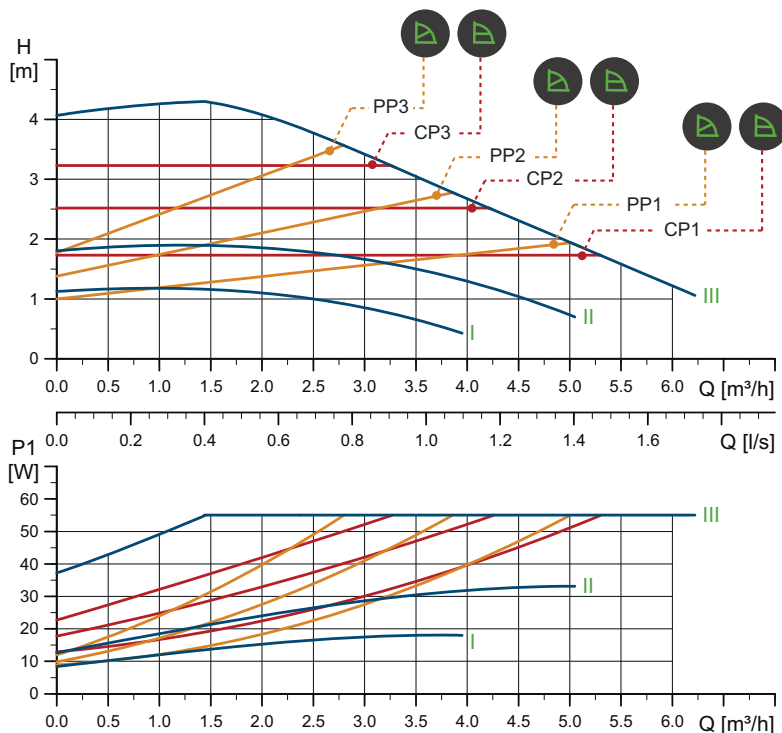

Velocità	P1 [W]	I _{1/1} [A]
Min.	9	0,09
Max.	56	0,45

La pompa è dotata di una protezione contro il sovraccarico.

Peso netto [kg]	Peso lordo [kg]	Vol. sped. [m³]
4,4	5,4	0,012

Attacchi: Vedi *Controflange*, pag. 22.
 Pressione di sistema: Max. 1,0 MPa (10 bar).
 Disponibile anche max. 1,6 MPa (16 bar).
 Temperatura del liquido: da -10 a +110 °C (TF 110).
 EEI specifico: 0,22.

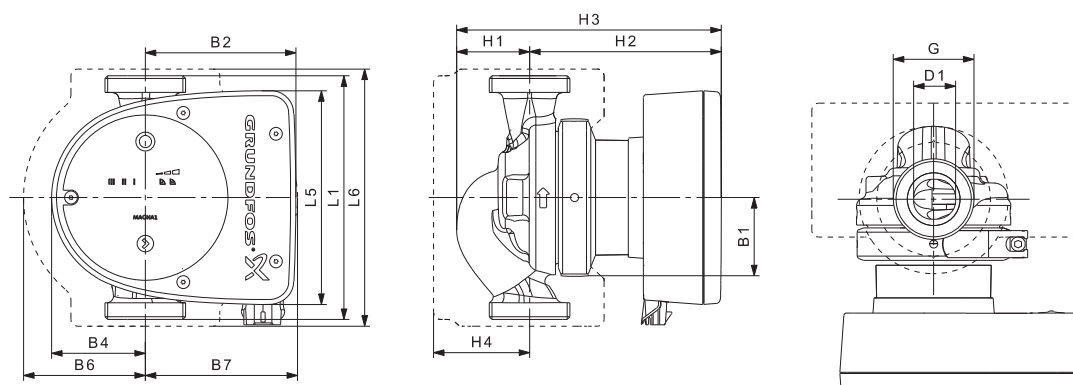

Mod. pompa	Dimensioni [mm]												(pollici)	
	L1	L5	L6	B1	B2	B4	B6	B7	H1	H2	H3	H4	D1	G
MAGNA1 25-40	180	158	190	58	111	69	90	113	54	142	196	71	25	1 1/2

Per i codici prodotto, vedi pag. 130.

TM05 6316 4711

TM05 5142 3312

MAGNA1 25-40

1 x 230 V, 50/60 Hz

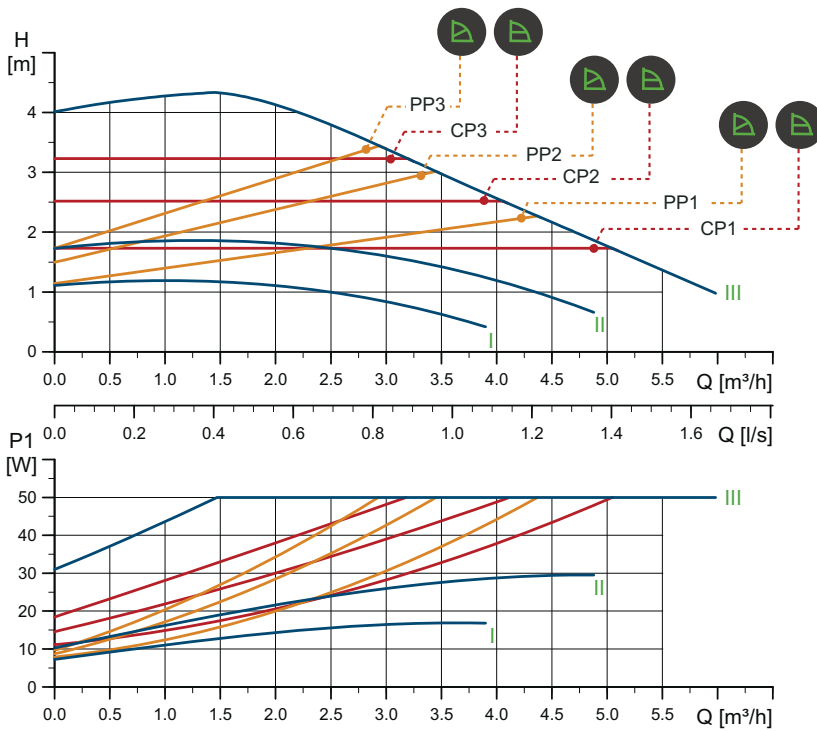

TM05 6317 4711

Velocità	P1 [W]	I _{1/1} [A]
Min.	8	0,08
Max.	51	0,41

La pompa è dotata di una protezione contro il sovraccarico.

Peso netto [kg]	Peso lordo [kg]	Vol. sped. [m ³]
4,4	5,4	0,012

Attacchi: Vedi *Controflange*, pag. 22.
 Pressione di sistema: Max. 1,6 MPa (16 bar).
 Disponibile anche max. 1,0 MPa (10 bar).
 Temperatura del liquido: da -10 a +110 °C (TF 110).
 EEI specifico: 0,21.

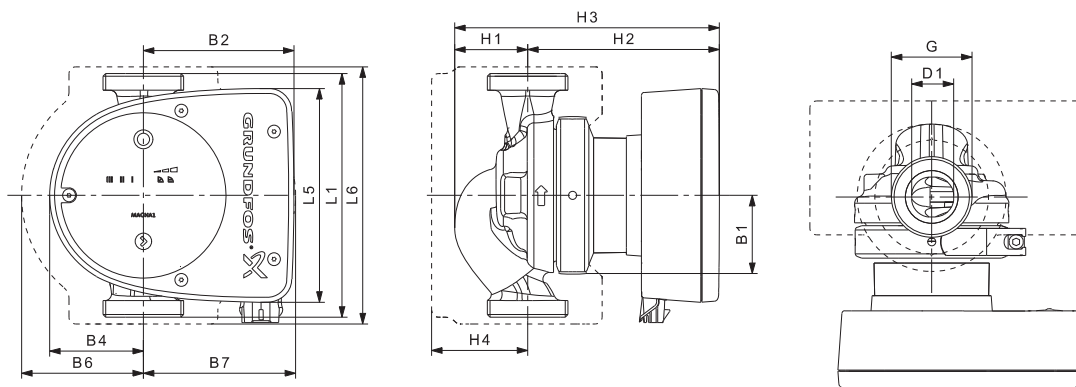

TM05 5142 3312

Mod. pompa	Dimensioni [mm]											(pollici)		
	L1	L5	L6	B1	B2	B4	B6	B7	H1	H2	H3	H4	D1	G
MAGNA1 25-40	180	158	190	58	111	69	90	113	54	142	196	71	25	1 1/2

Per i codici prodotto, vedi pag. 130.

MAGNA1 25-60

1 x 230 V, 50/60 Hz

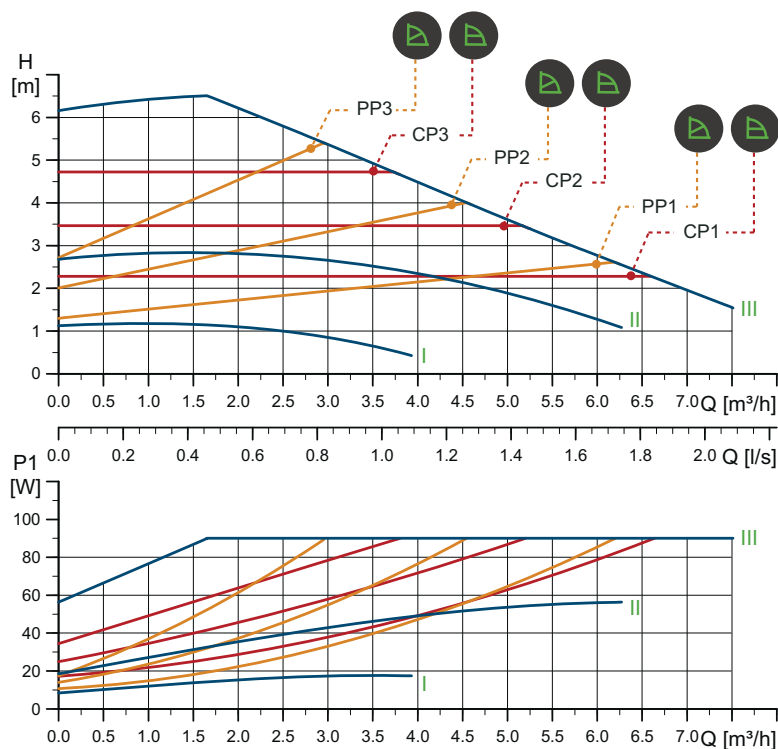

Velocità	P1 [W]	I _{1/1} [A]
Min.	9	0,09
Max.	92	0,74

La pompa è dotata di una protezione contro il sovraccarico.

Peso netto [kg]	Peso lordo [kg]	Vol. sped. [m ³]
4,4	5,4	0,012

Attacchi: Vedi *Controflange*, pag. 22.
 Pressione di sistema: Max. 1,0 MPa (10 bar).
 Disponibile anche max. 1,6 MPa (16 bar).
 Temperatura del liquido: da -10 a +110 °C (TF 110).
 EEI specifico: 0,22.

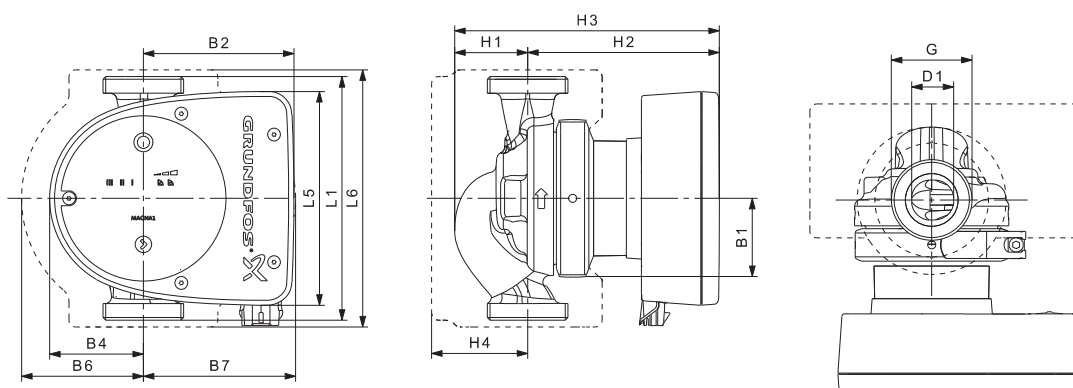

Mod. pompa	Dimensioni [mm]												(pollici)	
	L1	L5	L6	B1	B2	B4	B6	B7	H1	H2	H3	H4	D1	G
MAGNA1 25-60	180	158	190	58	111	69	90	113	54	142	196	71	25	1 1/2

Per i codici prodotto, vedi pag. 130.

TM05 6318 4712

TM05 5142 3312

MAGNA1 25-60

1 x 230 V, 50/60 Hz

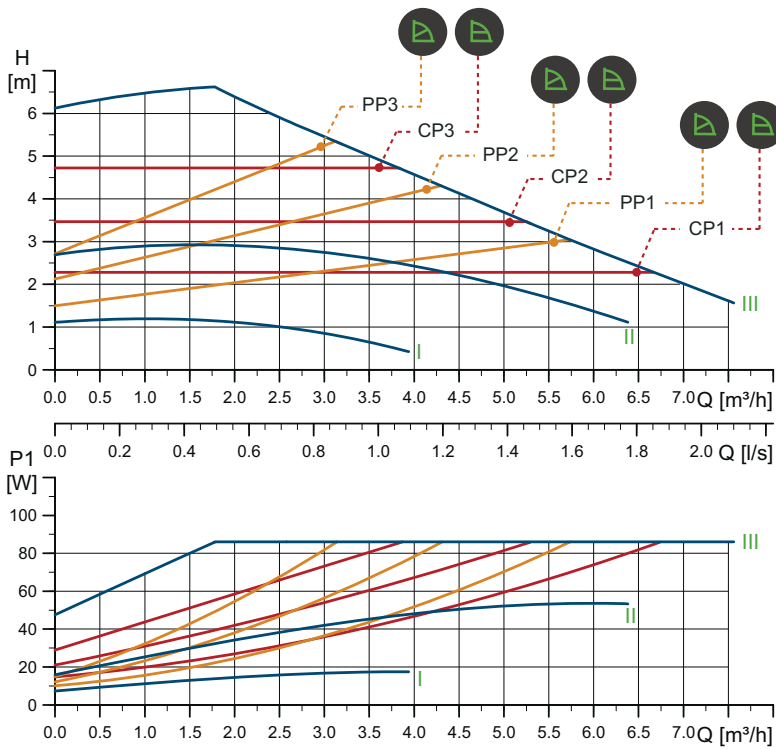

Velocità	P1 [W]	I _{1/1} [A]
Min.	8	0,08
Max.	87	0,7

La pompa è dotata di una protezione contro il sovraccarico.

Peso netto [kg]	Peso lordo [kg]	Vol. sped. [m ³]
4,4	5,4	0,012

Attacchi: Vedi *Controflange*, pag. 22.
 Pressione di sistema: Max. 1,6 MPa (16 bar).
 Disponibile anche max. 1,0 MPa (10 bar).
 Temperatura del liquido: da -10 a +110 °C (TF 110).
 EEI specifico: 0,21.

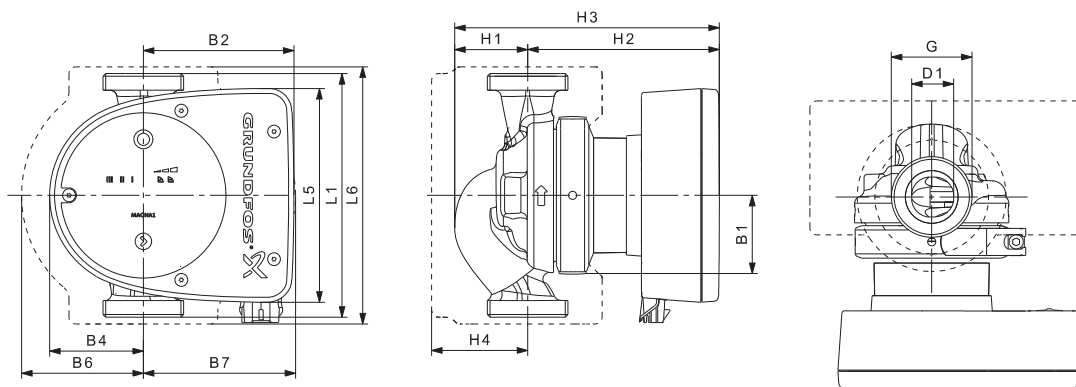

Mod. pompa	Dimensioni [mm]											(pollici)		
	L1	L5	L6	B1	B2	B4	B6	B7	H1	H2	H3	H4	D1	G
MAGNA1 25-60	180	158	190	58	111	69	90	113	54	142	196	71	25	1 1/2

Per i codici prodotto, vedi pag. 130.

TM05 6319 4712

TM05 5142 3312

MAGNA1 25-80

1 x 230 V, 50/60 Hz

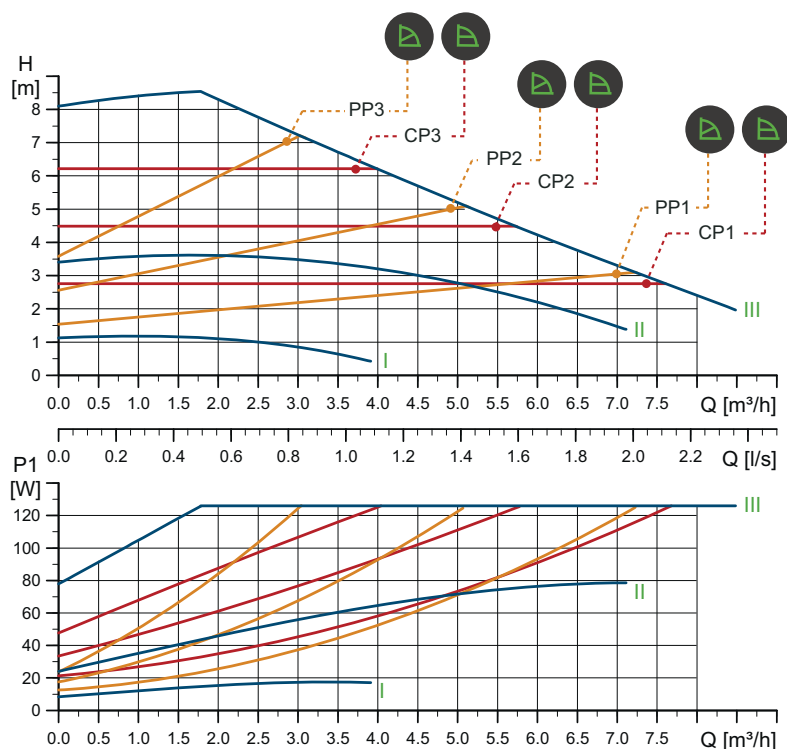

Velocità	P1 [W]	I _{1/1} [A]
Min.	9	0,09
Max.	128	1,03

La pompa è dotata di una protezione contro il sovraccarico.

Peso netto [kg]	Peso lordo [kg]	Vol. sped. [m ³]
4,4	5,4	0,012

Attacchi: Vedi *Controflange*, pag. 22.
 Pressione di sistema: Max. 1,0 MPa (10 bar).
 Disponibile anche max. 1,6 MPa (16 bar).
 Temperatura del liquido: da -10 a +110 °C (TF 110).
 EEI specifico: 0,22.

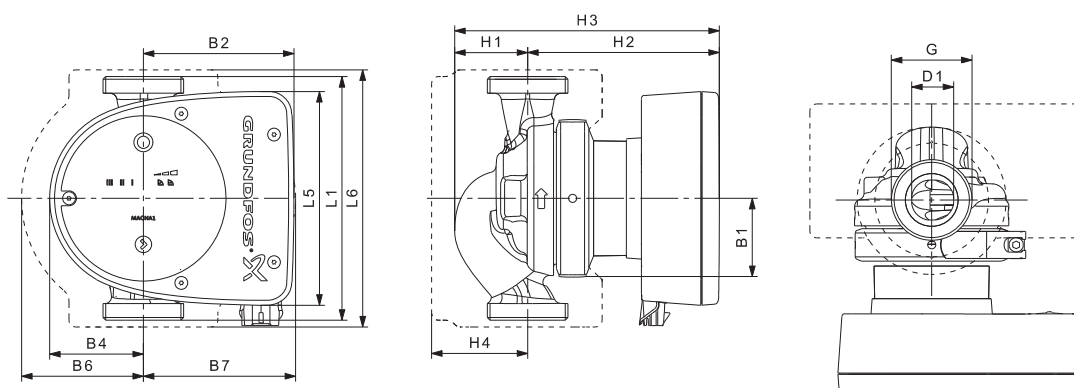

Mod. pompa	Dimensioni [mm]												(pollici)	
	L1	L5	L6	B1	B2	B4	B6	B7	H1	H2	H3	H4	D1	G
MAGNA1 25-80	180	158	190	58	111	69	90	113	54	142	196	71	25	1 1/2

Per i codici prodotto, vedi pag. 130.

TM05 6320 4712

TM05 5142 3312

MAGNA1 25-80

1 x 230 V, 50/60 Hz

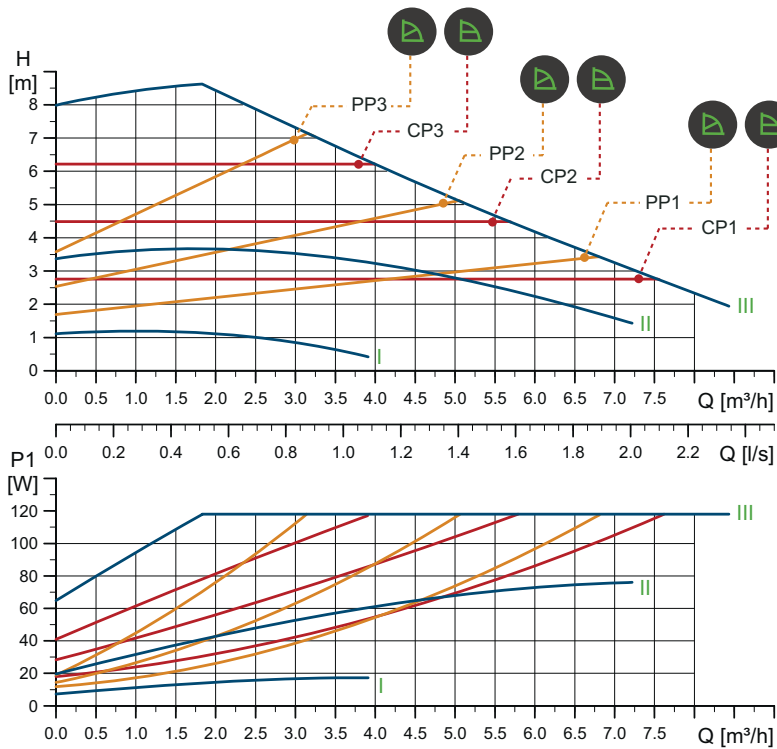

TM05 6321 4712

Velocità	P1 [W]	I _{1/1} [A]
Min.	8	0,08
Max.	119	0,96

La pompa è dotata di una protezione contro il sovraccarico.

Peso netto [kg]	Peso lordo [kg]	Vol. sped. [m ³]
4,4	5,4	0,012

Attacchi: Vedi *Controflange*, pag. 22.
 Pressione di sistema: Max. 1,6 MPa (16 bar).
 Disponibile anche max. 1,0 MPa (10 bar).
 Temperatura del liquido: da -10 a +110 °C (TF 110).
 EEI specifico: 0,21.

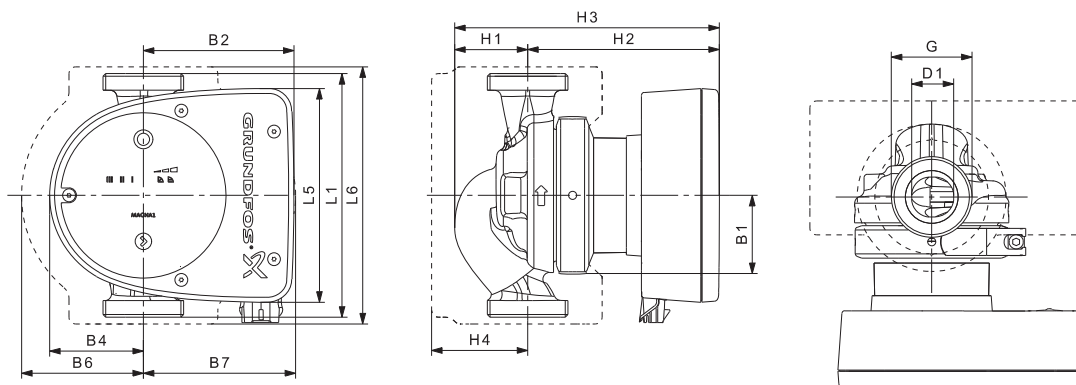

TM05 5142 3312

Mod. pompa	Dimensioni [mm]											(pollici)		
	L1	L5	L6	B1	B2	B4	B6	B7	H1	H2	H3	H4	D1	G
MAGNA1 25-80	180	158	190	58	111	69	90	113	54	142	196	71	25	1 1/2

Per i codici prodotto, vedi pag. 130.

MAGNA1 25-100

1 x 230 V, 50/60 Hz

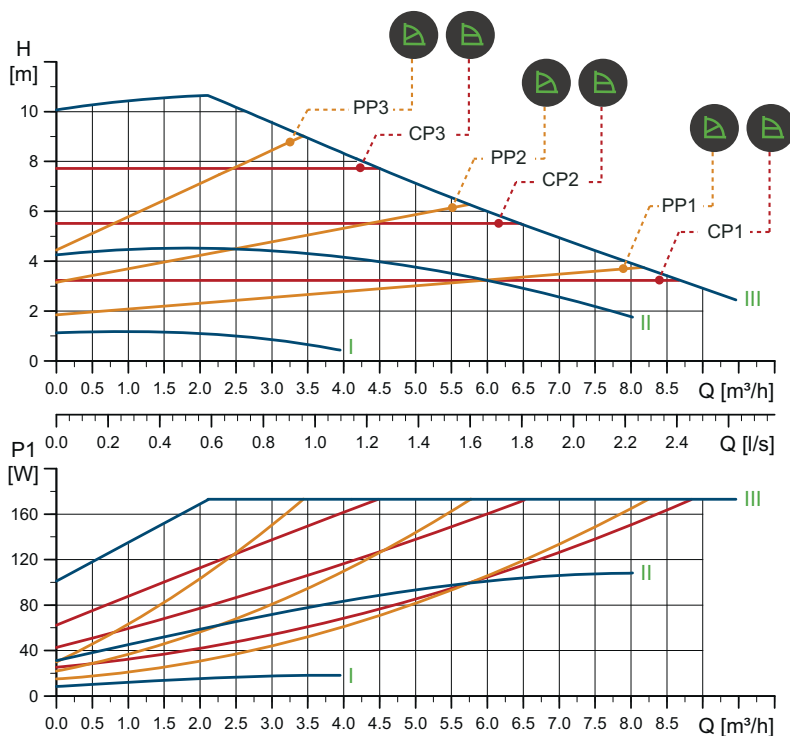

Velocità	P1 [W]	I _{1/1} [A]
Min.	9	0,09
Max.	176	1,42

La pompa è dotata di una protezione contro il sovraccarico.

Peso netto [kg]	Peso lordo [kg]	Vol. sped. [m ³]
4,4	5,4	0,012

Attacchi: Vedi *Controflange*, pag. 22.
 Pressione di sistema: Max. 1,0 MPa (10 bar).
 Disponibile anche max. 1,6 MPa (16 bar).
 Temperatura del liquido: da -10 a +110 °C (TF 110).
 EEI specifico: 0,22.

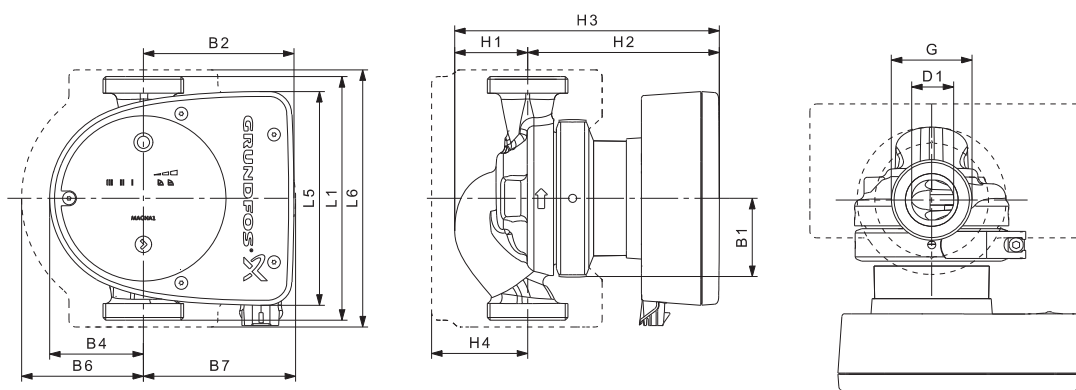

Mod. pompa	Dimensioni [mm]												(pollici)	
	L1	L5	L6	B1	B2	B4	B6	B7	H1	H2	H3	H4	D1	G
MAGNA1 25-100	180	158	190	58	111	69	90	113	54	142	196	71	25	1 1/2

Per i codici prodotto, vedi pag. 130.

TM05 6322 4712

TM05 5142 3312

MAGNA1 25-100

1 x 230 V, 50/60 Hz

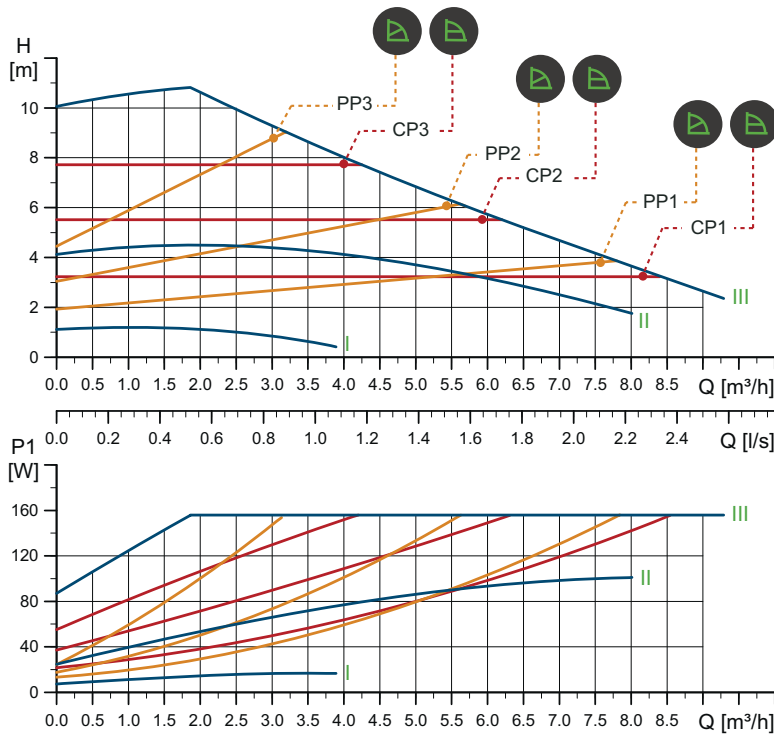

TM05 6323 4712

Velocità	P1 [W]	I _{1/1} [A]
Min.	8	0,08
Max.	158	1,28

La pompa è dotata di una protezione contro il sovraccarico.

Peso netto [kg]	Peso lordo [kg]	Vol. sped. [m ³]
4,4	5,4	0,012

Attacchi: Vedi *Controflange*, pag. 22.
 Pressione di sistema: Max. 1,6 MPa (16 bar).
 Disponibile anche max. 1,0 MPa (10 bar).
 Temperatura del liquido: da -10 a +110 °C (TF 110).
 EEI specifico: 0,21.

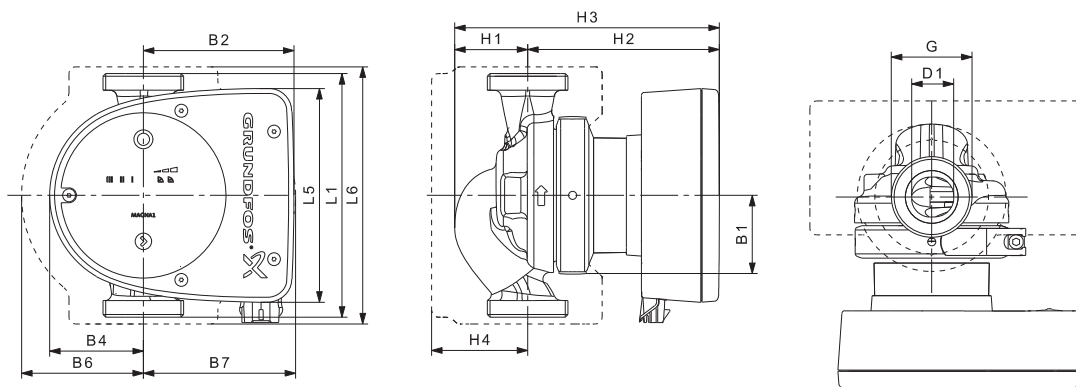

TM05 5142 3312

Mod. pompa	Dimensioni [mm]											(pollici)		
	L1	L5	L6	B1	B2	B4	B6	B7	H1	H2	H3	H4	D1	G
MAGNA1 25-100	180	158	190	58	111	69	90	113	54	142	196	71	25	1 1/2

Per i codici prodotto, vedi pag. 130.

MAGNA1 25-120

1 x 230 V, 50/60 Hz

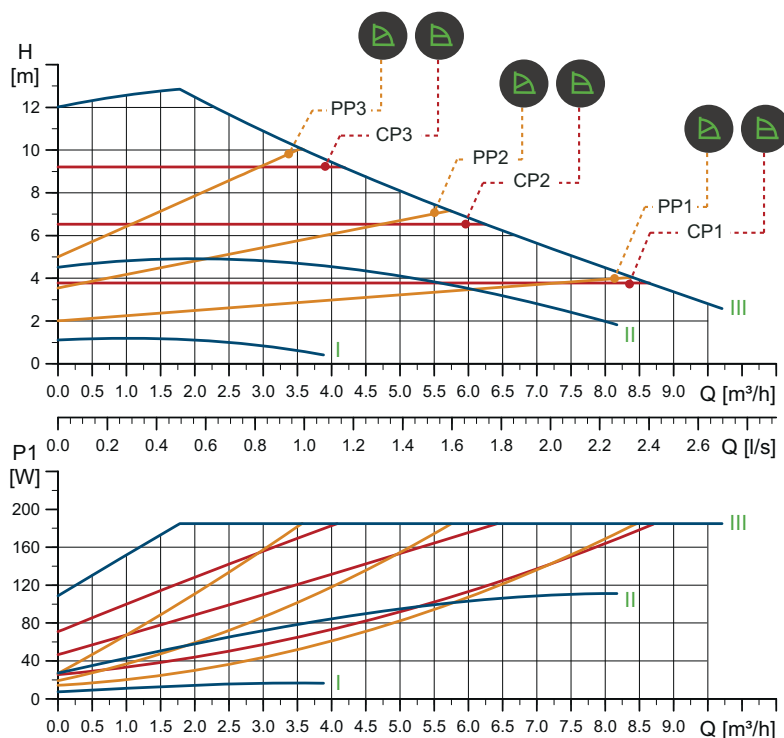

TM05 6324 4712

Velocità	P1 [W]	I _{1/1} [A]
Min.	8	0,08
Max.	188	1,51

La pompa è dotata di una protezione contro il sovraccarico.

Peso netto [kg]	Peso lordo [kg]	Vol. sped. [m ³]
4,4	5,4	0,012

Attacchi: Vedi *Controflange*, pag. 22.
 Pressione di sistema: Max. 1,0 MPa (10 bar).
 Disponibile anche max. 1,6 MPa (16 bar).
 Temperatura del liquido: da -10 a +110 °C (TF 110).
 EEI specifico: 0,21.

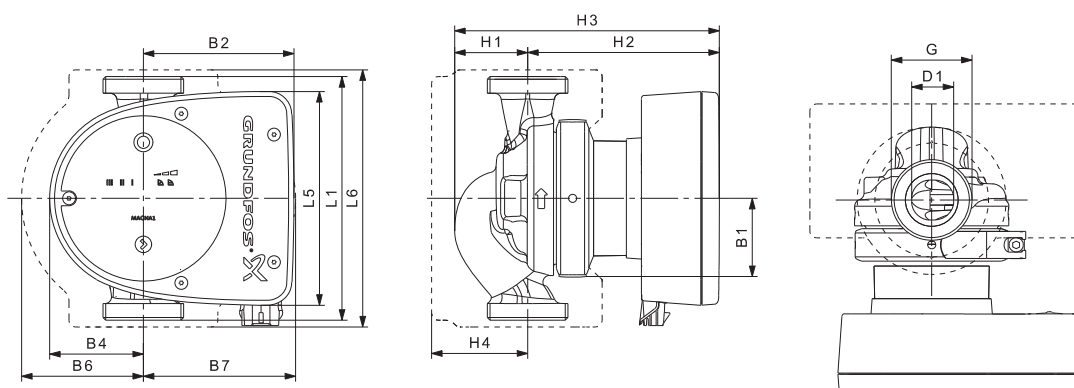

TM05 5142 3312

Mod. pompa	Dimensioni [mm]												(pollici)	
	L1	L5	L6	B1	B2	B4	B6	B7	H1	H2	H3	H4	D1	G
MAGNA1 25-120	180	158	190	58	111	69	90	113	54	142	196	71	25	1 1/2

Per i codici prodotto, vedi pag. 130.

MAGNA1 32-40

1 x 230 V, 50/60 Hz

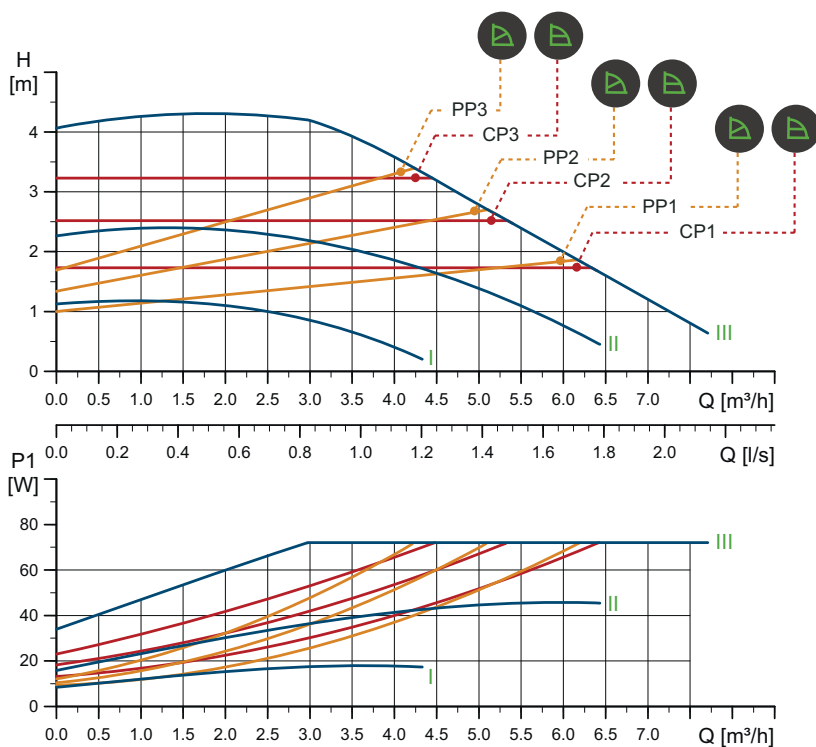

Velocità	P1 [W]	I _{1/1} [A]
Min.	9	0,09
Max.	73	0,59

La pompa è dotata di una protezione contro il sovraccarico.

Peso netto [kg]	Peso lordo [kg]	Vol. sped. [m³]
4,4	5,4	0,012

Attacchi: Vedi *Controflange*, pag. 22.
 Pressione di sistema: Max. 1,0 MPa (10 bar).
 Disponibile anche max. 1,6 MPa (16 bar).
 Temperatura del liquido: da -10 a +110 °C (TF 110).
 EEI specifico: 0,22.

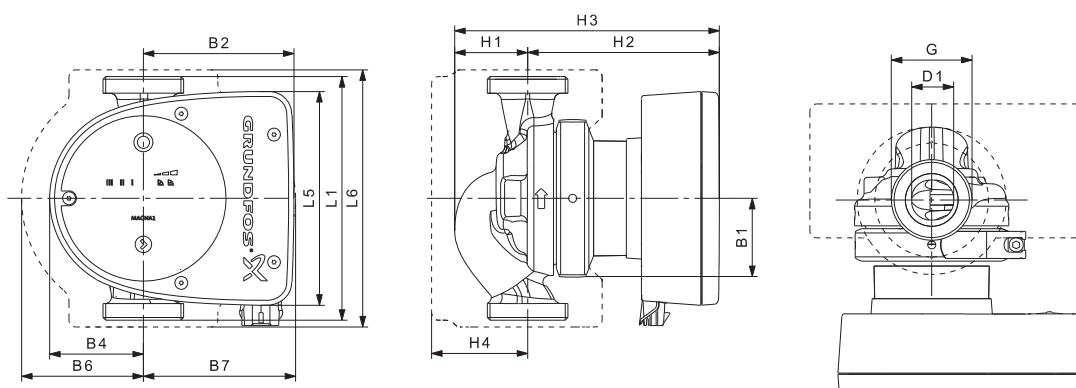

Mod. pompa	Dimensioni [mm]												(pollici)	
	L1	L5	L6	B1	B2	B4	B6	B7	H1	H2	H3	H4	D1	G
MAGNA1 32-40	180	158	190	58	111	69	90	113	54	142	196	71	32	2

Per i codici prodotto, vedi pag. 130.

TM05 6325 4712

TM05 5142 3312

MAGNA1 32-40

1 x 230 V, 50/60 Hz

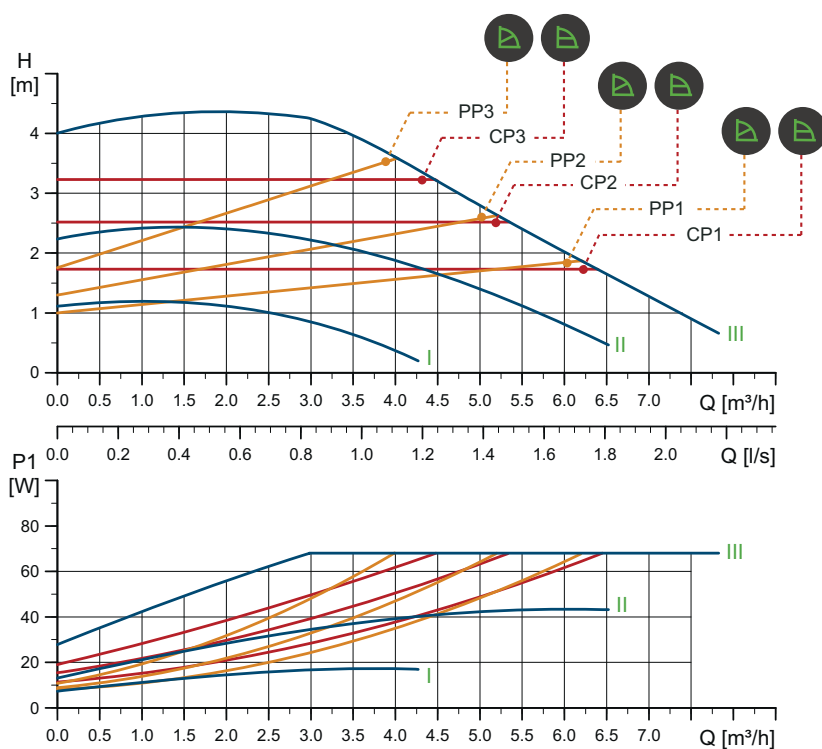

TM05 6326 4712

Velocità	P1 [W]	I _{1/1} [A]
Min.	8	0,08
Max.	69	0,56

La pompa è dotata di una protezione contro il sovraccarico.

Peso netto [kg]	Peso lordo [kg]	Vol. sped. [m ³]
4,4	5,4	0,012

Attacchi: Vedi *Controflange*, pag. 22.
 Pressione di sistema: Max. 1,6 MPa (16 bar).
 Disponibile anche max. 1,0 MPa (10 bar).
 Temperatura del liquido: da -10 a +110 °C (TF 110).
 EEI specifico: 0,21.

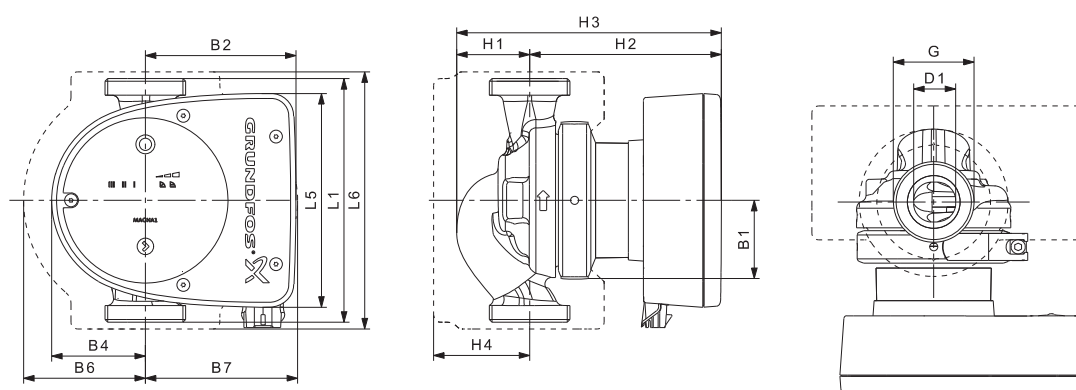

TM05 5142 3312

Mod. pompa	Dimensioni [mm]												(pollici)	
	L1	L5	L6	B1	B2	B4	B6	B7	H1	H2	H3	H4	D1	G
MAGNA1 32-40	180	158	190	58	111	69	90	113	54	142	196	71	32	2

Per i codici prodotto, vedi pag. 130.

MAGNA1 D 32-40

1 x 230 V, 50/60 Hz

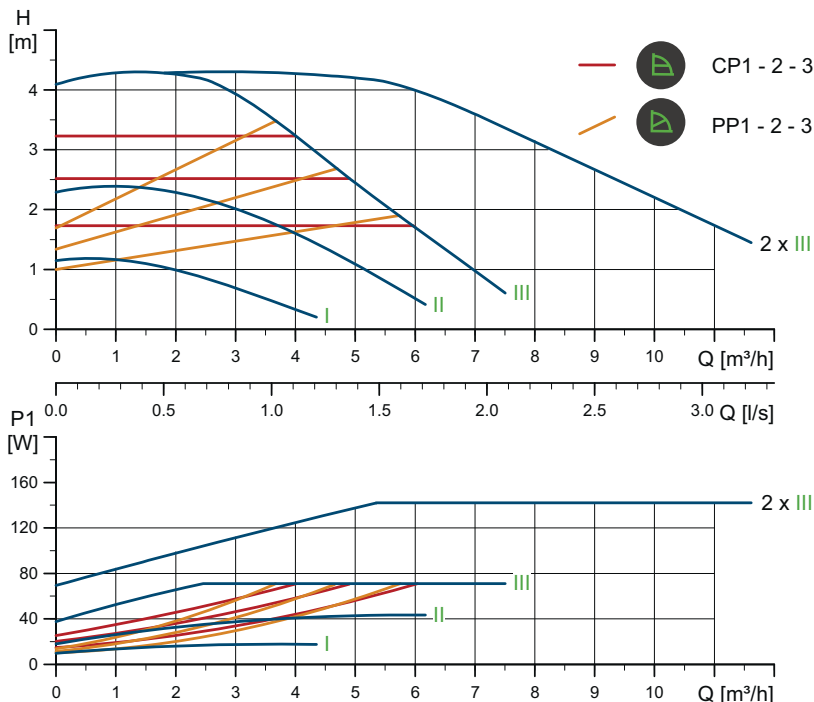

Velocità	P1 [W]	I _{1/1} [A]
Min.	9	0,09
Max.	73	0,59

La pompa è dotata di una protezione contro il sovraccarico.

Peso netto [kg]	Peso lordo [kg]	Vol. sped. [m ³]
12,4	13,4	0,045

Attacchi: Vedi *Controflange*, pag. 22.
 Pressione di sistema: Max. 1,0 MPa (10 bar).
 Disponibile anche max. 1,6 MPa (16 bar).
 Temperatura del liquido: da -10 a +110 °C (TF 110).
 EEI specifico: 0,23.

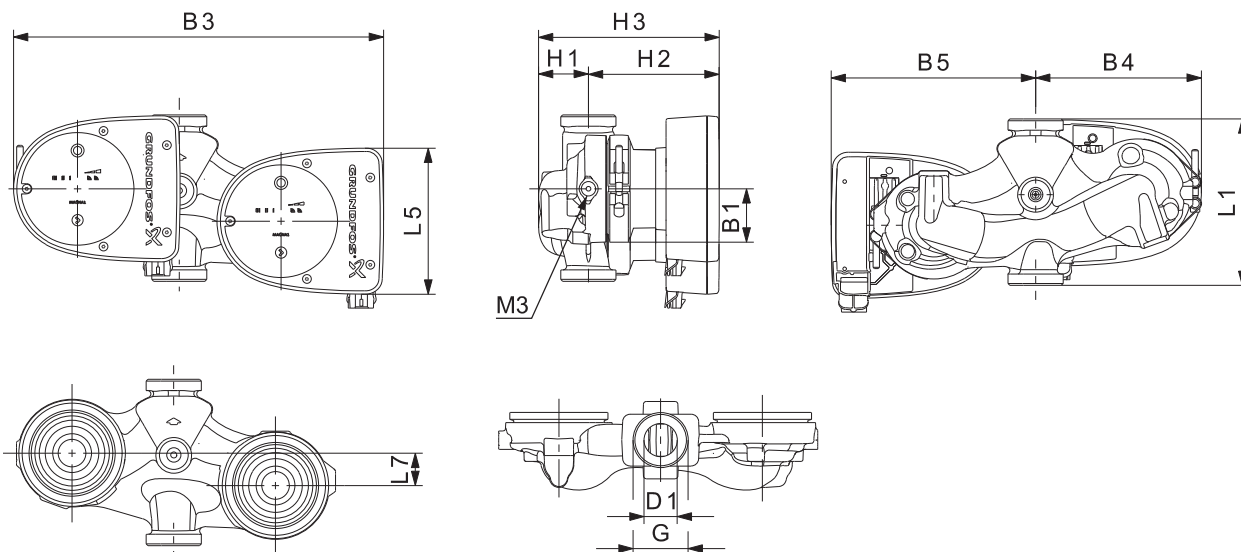

Mod. pompa	Dimensioni [mm]											(pollici)		
	L1	L5	L7	B1	B3	B4	B5	H1	H2	H3	D1	G	M3	
MAGNA1 D 32-40	180	158	35	58	400	179	221	54	142	196	32	2	1/4	

Per i codici prodotto, vedi pag. 130.

TM05 6363 4712

TM05 6201 3412

MAGNA1 D 32-40

1 x 230 V, 50/60 Hz

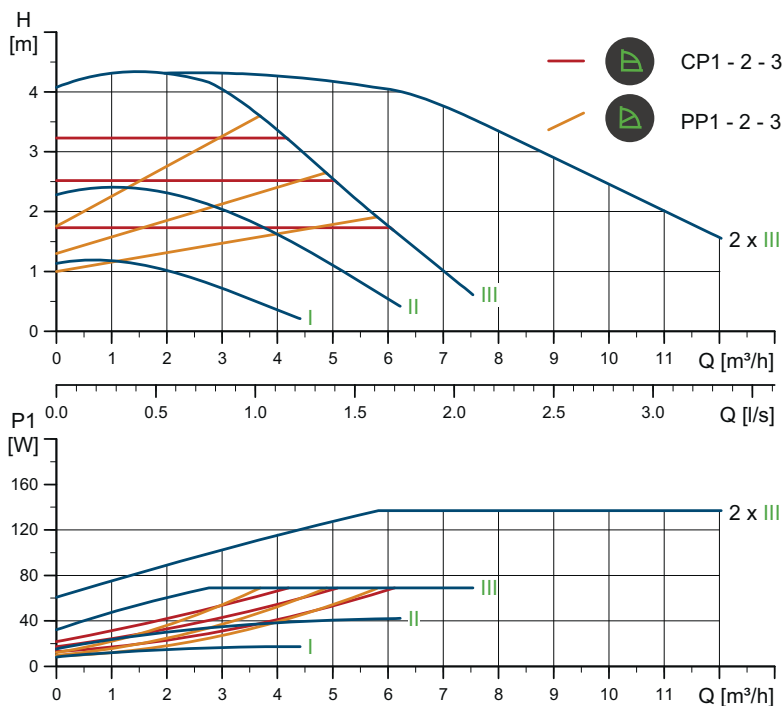

Velocità	P1 [W]	I _{1/1} [A]
Min.	8	0,08
Max.	69	0,56

La pompa è dotata di una protezione contro il sovraccarico.

Peso netto [kg]	Peso lordo [kg]	Vol. sped. [m ³]
12,4	13,4	0,045

Attacchi: Vedi *Controflange*, pag. 22.
 Pressione di sistema: Max. 1,6 MPa (16 bar).
 Disponibile anche max. 1,0 MPa (10 bar).
 Temperatura del liquido: da -10 a +110 °C (TF 110).
 EEI specifico: 0,22.

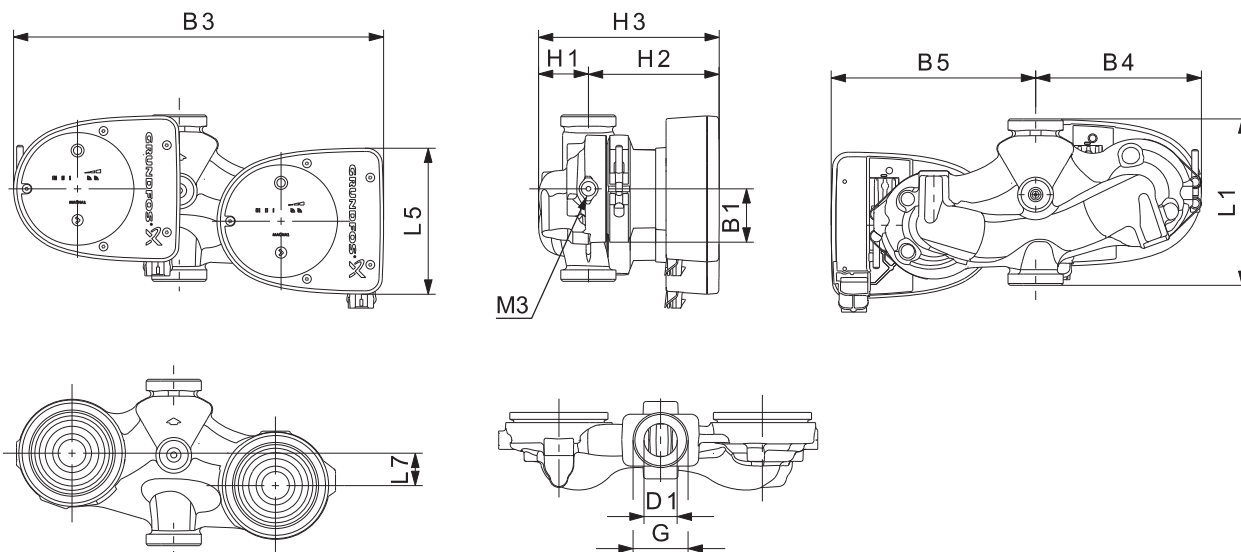

Mod. pompa	Dimensioni [mm]											(pollici)		
	L1	L5	L7	B1	B3	B4	B5	H1	H2	H3	D1	G	M3	
MAGNA1 D 32-40	180	158	35	58	400	179	221	54	142	196	32	2	1/4	

Per i codici prodotto, vedi pag. 130.

TM05 6364 4712

TM05 6201 3412

MAGNA1 32-60

1 x 230 V, 50/60 Hz

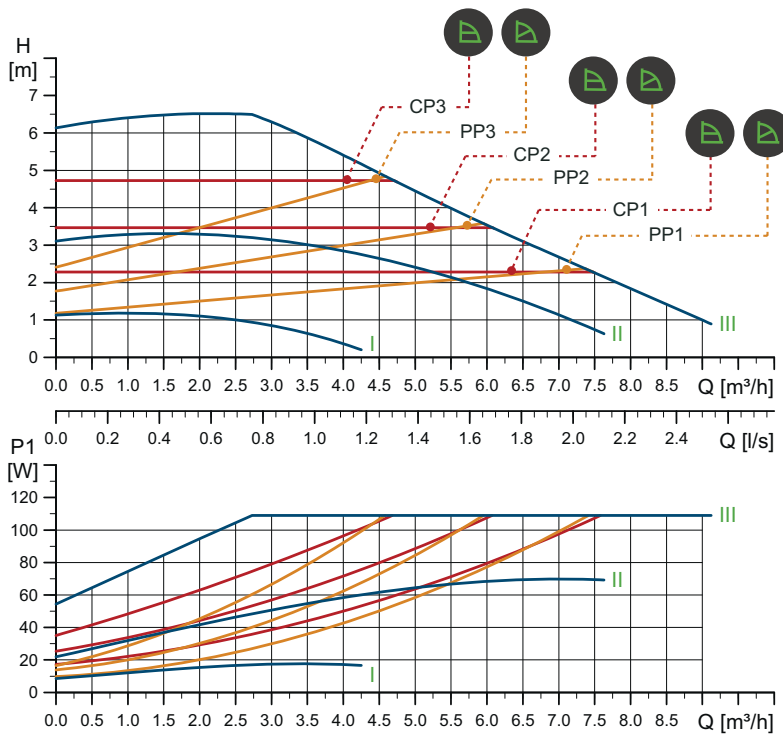

TM05 6327 4712

Velocità	P1 [W]	I _{1/1} [A]
Min.	9	0,09
Max.	111	0,9

La pompa è dotata di una protezione contro il sovraccarico.

Attacchi: Vedi *Controflange*, pag. 22.
 Pressione di sistema: Max. 1,0 MPa (10 bar).
 Disponibile anche max. 1,6 MPa (16 bar).
 Temperatura del liquido: da -10 a +110 °C (TF 110).
 EEI specifico: 0,22.

Peso netto [kg]	Peso lordo [kg]	Vol. sped. [m³]
4,4	5,4	0,012

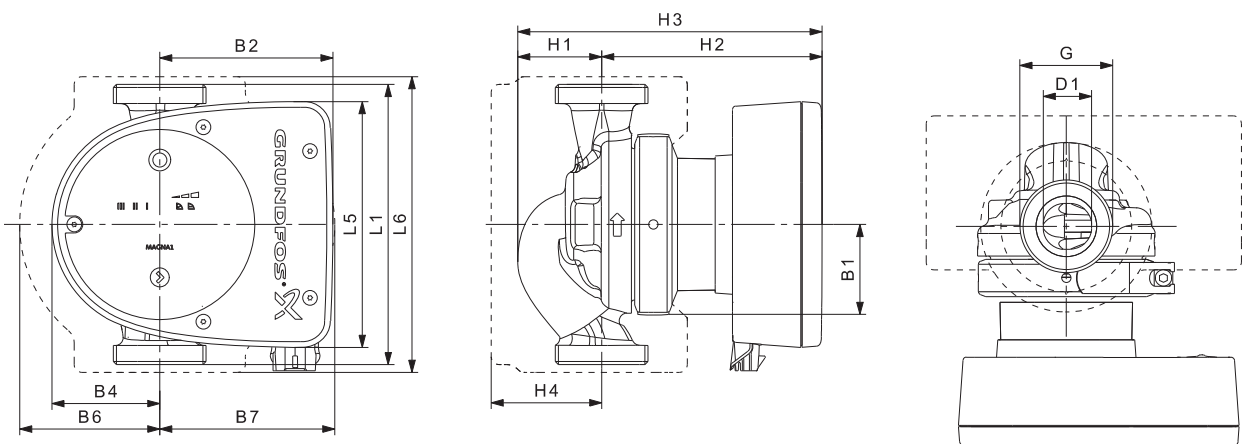

TM05 5142 3312

Mod. pompa	Dimensioni [mm]												(pollici)	
	L1	L5	L6	B1	B2	B4	B6	B7	H1	H2	H3	H4	D1	G
MAGNA1 32-60	180	158	190	58	111	69	90	113	54	142	196	71	32	2

Per i codici prodotto, vedi pag. 130.

MAGNA1 32-60

1 x 230 V, 50/60 Hz

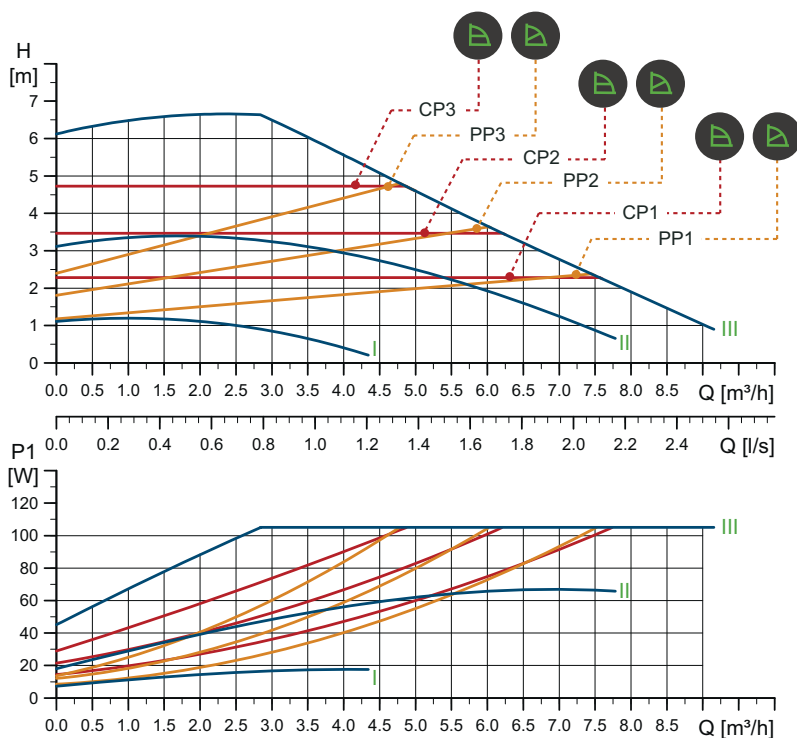

Velocità	P1 [W]	I _{1/1} [A]
Min.	8	0,08
Max.	106	0,86

La pompa è dotata di una protezione contro il sovraccarico.

Peso netto [kg]	Peso lordo [kg]	Vol. sped. [m ³]
4,4	5,4	0,012

Attacchi: Vedi *Controflange*, pag. 22.
 Pressione di sistema: Max. 1,6 MPa (16 bar).
 Disponibile anche max. 1,0 MPa (10 bar).
 Temperatura del liquido: da -10 a +110 °C (TF 110).
 EEI specifico: 0,21.

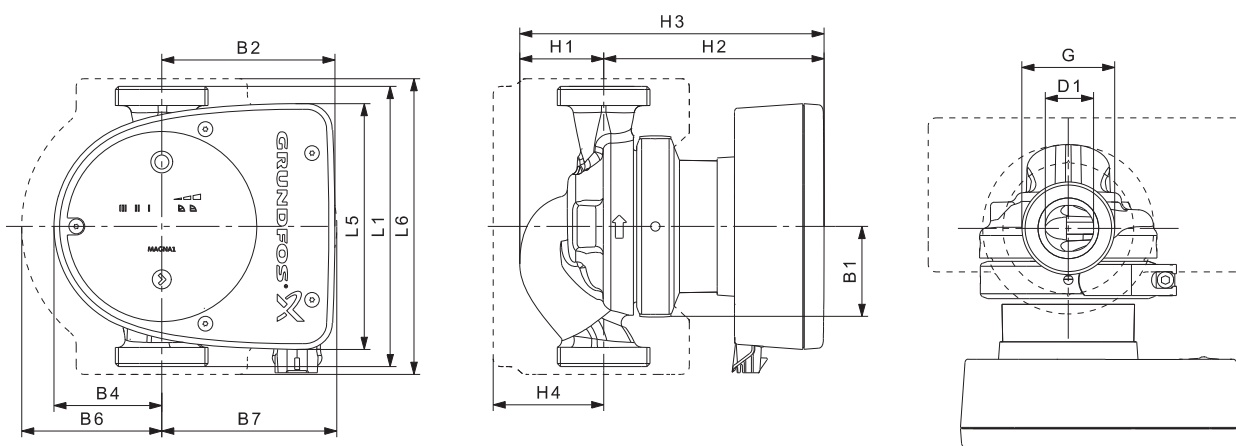

Mod. pompa	Dimensioni [mm]													(pollici)	
	L1	L5	L6	B1	B2	B4	B6	B7	H1	H2	H3	H4	D1	G	
MAGNA1 32-60	180	158	190	58	111	69	90	113	54	142	196	71	32	2	

Per i codici prodotto, vedi pag. 130.

TM05 6328 4712

TM05 5142 3312

MAGNA1 D 32-60

1 x 230 V, 50/60 Hz

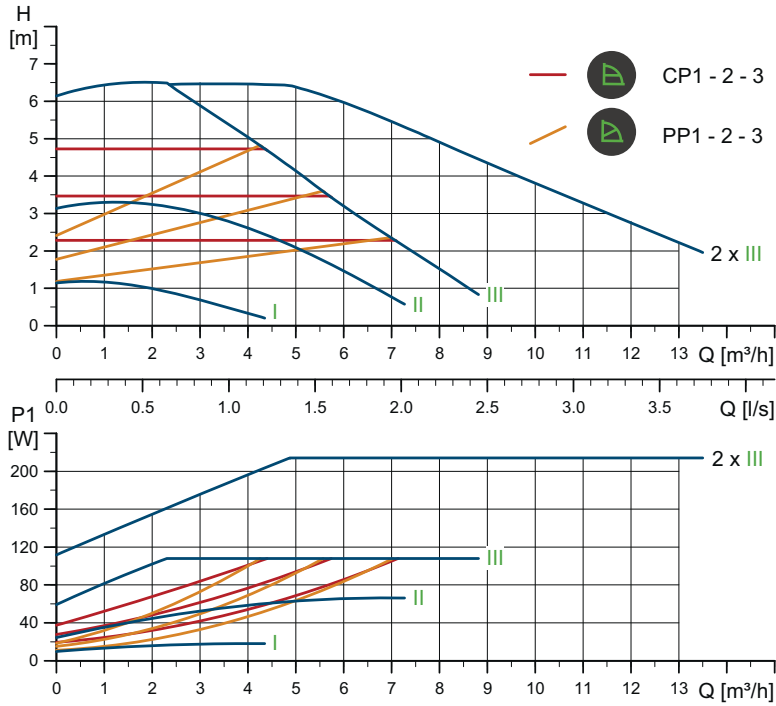

TM05 6365 4712

Velocità	P1 [W]	I _{1/1} [A]
Min.	9	0,09
Max.	111	0,9

La pompa è dotata di una protezione contro il sovraccarico.

Peso netto [kg]	Peso lordo [kg]	Vol. sped. [m ³]
12,4	13,4	0,045

Attacchi: Vedi *Controflange*, pag. 22.
 Pressione di sistema: Max. 1,0 MPa (10 bar).
 Disponibile anche max. 1,6 MPa (16 bar).
 Temperatura del liquido: da -10 a +110 °C (TF 110).
 EEI specifico: 0,23.

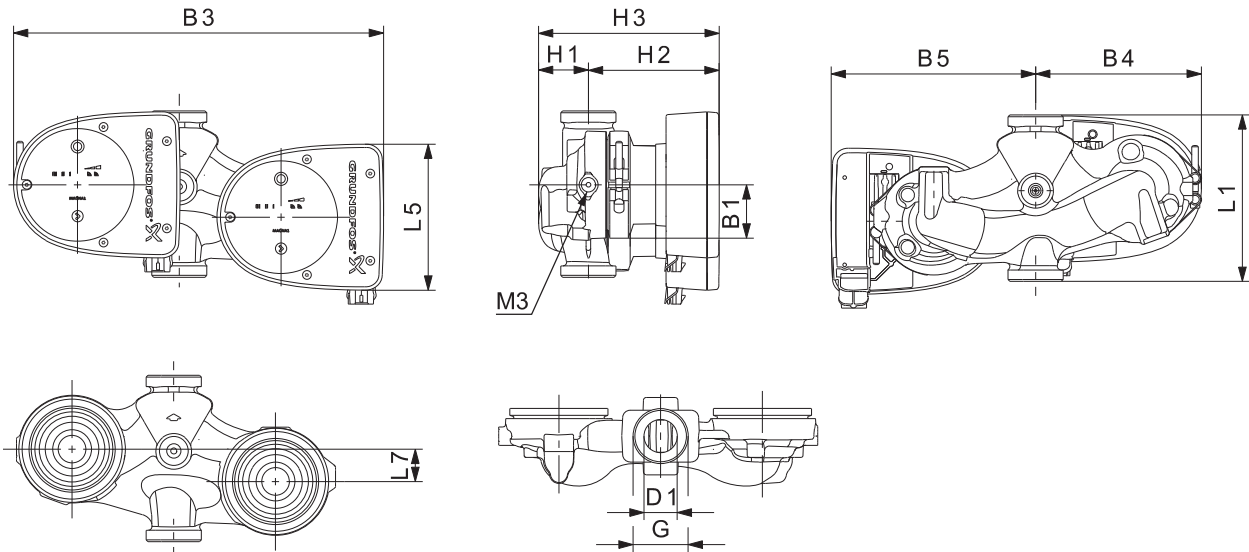

TM05 6201 3412

Mod. pompa	Dimensioni [mm]											(pollici)		
	L1	L5	L7	B1	B3	B4	B5	H1	H2	H3	D1	G	M3	
MAGNA1 D 32-60	180	158	35	58	400	179	221	54	142	196	32	2	1/4	

Per i codici prodotto, vedi pag. 130.

MAGNA1 D 32-60

1 x 230 V, 50/60 Hz

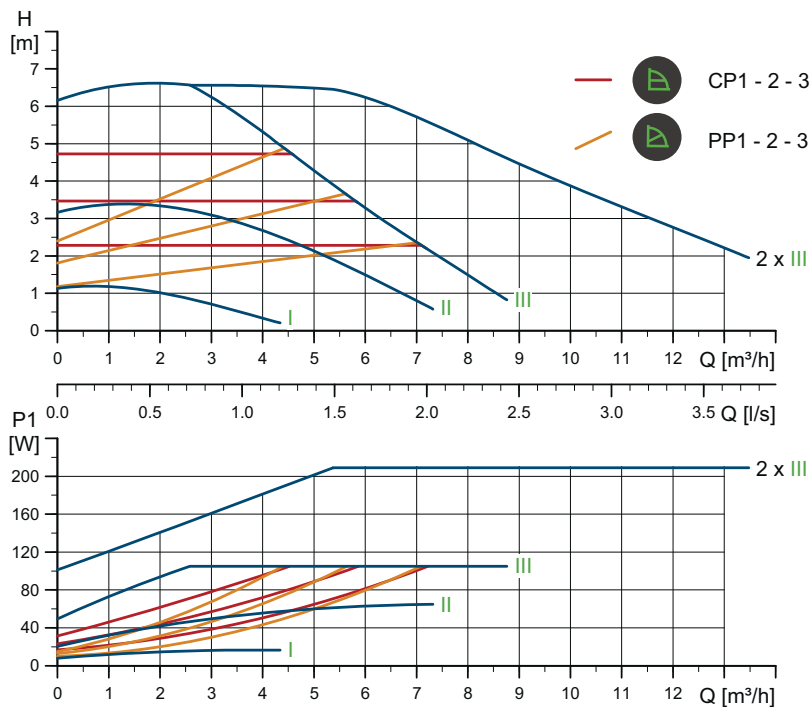

TM05 6366 4712

Velocità	P1 [W]	I _{1/1} [A]
Min.	8	0,08
Max.	106	0,86

La pompa è dotata di una protezione contro il sovraccarico.

Peso netto [kg]	Peso lordo [kg]	Vol. sped. [m³]
12,4	13,4	0,045

Attacchi: Vedi *Controflange*, pag. 22.
 Pressione di sistema: Max. 1,6 MPa (16 bar).
 Disponibile anche max. 1,0 MPa (10 bar).
 Temperatura del liquido: da -10 a +110 °C (TF 110).
 EEI specifico: 0,22.

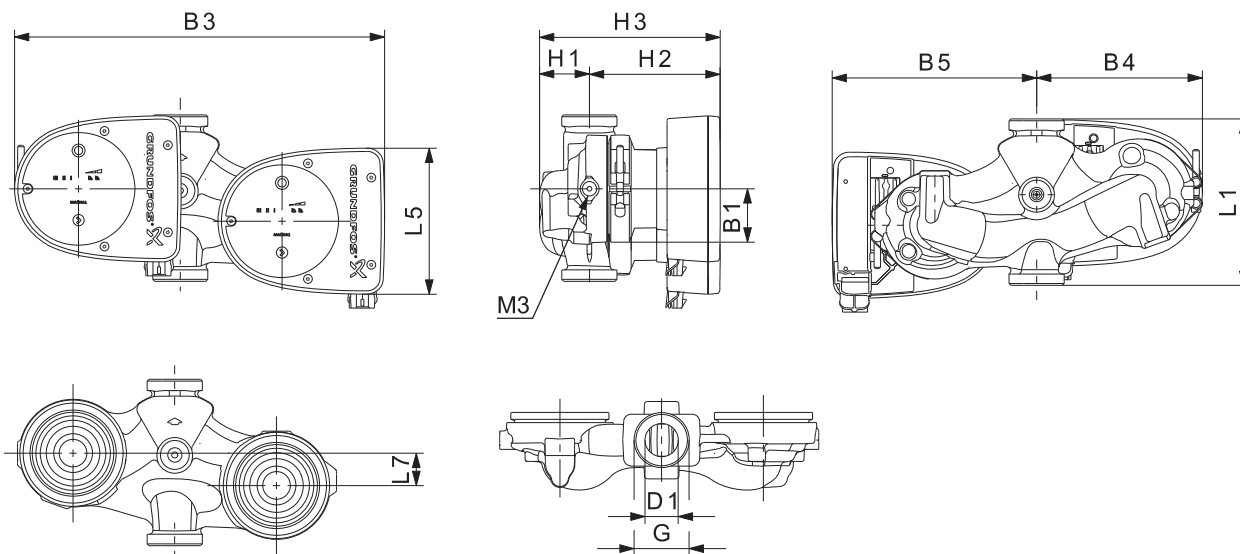

TM05 6201 3412

Mod. pompa	Dimensioni [mm]											(pollici)		
	L1	L5	L7	B1	B3	B4	B5	H1	H2	H3	D1	G	M3	
MAGNA1 D 32-60	180	158	35	58	400	179	221	54	142	196	32	2	1/4	

Per i codici prodotto, vedi pag. 130.

MAGNA1 32-80

1 x 230 V, 50/60 Hz

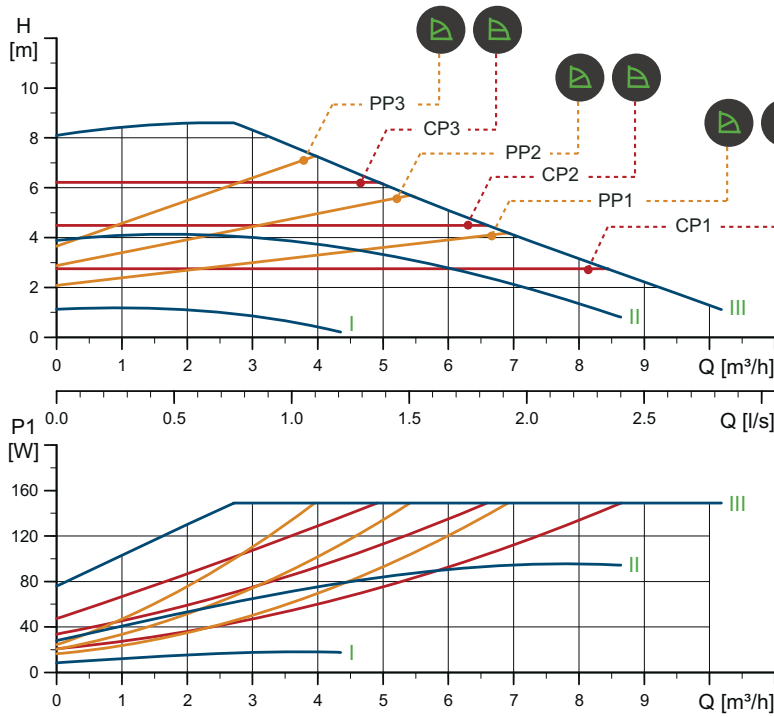

TM05 6329 4712

Velocità	P1 [W]	I _{1/1} [A]
Min.	9	0,09
Max.	151	1,22

La pompa è dotata di una protezione contro il sovraccarico.

Peso netto [kg]	Peso lordo [kg]	Vol. sped. [m ³]
4,4	5,4	0,012

Attacchi: Vedi *Controflange*, pag. 22.
 Pressione di sistema: Max. 1,0 MPa (10 bar).
 Disponibile anche max. 1,6 MPa (16 bar).
 Temperatura del liquido: da -10 a +110 °C (TF 110).
 EEI specifico: 0,22.

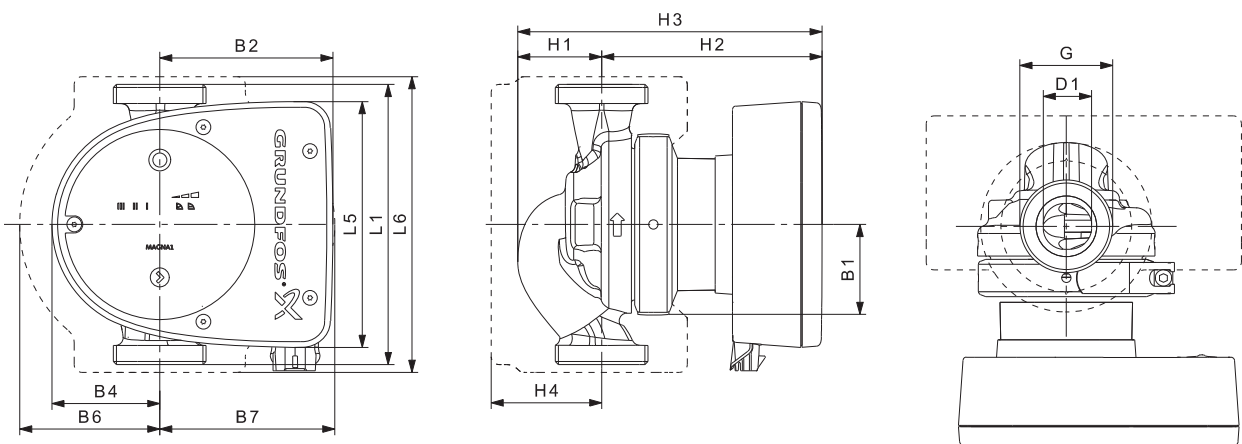

TM05 5142 3312

Mod. pompa	Dimensioni [mm]												(pollici)	
	L1	L5	L6	B1	B2	B4	B6	B7	H1	H2	H3	H4	D1	G
MAGNA1 32-80	180	158	190	58	111	69	90	113	54	142	196	71	32	2

Per i codici prodotto, vedi pag. 130.

MAGNA1 32-80

1 x 230 V, 50/60 Hz

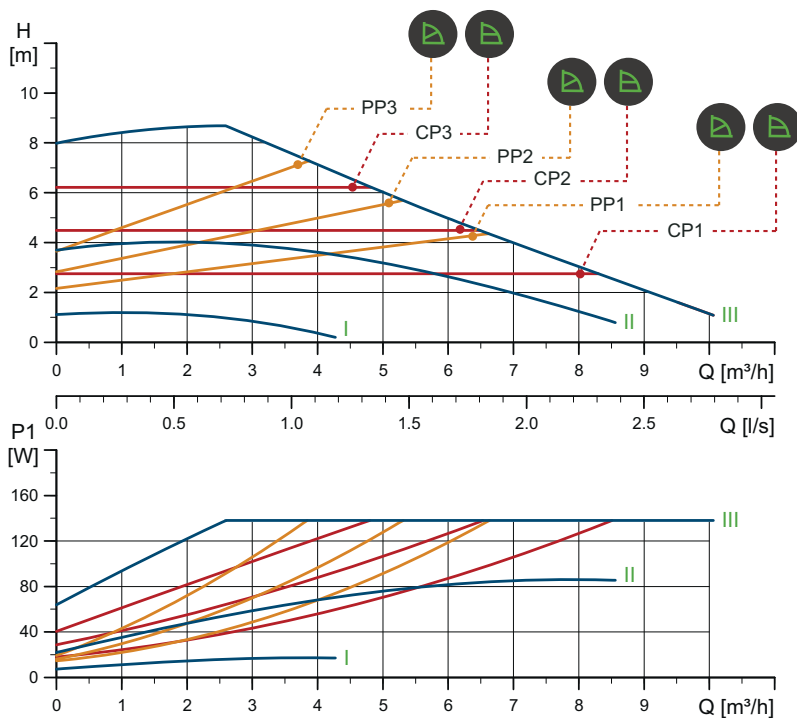

TM05 6330 4712

Velocità	P1 [W]	I _{1/1} [A]
Min.	8	0,08
Max.	140	1,13

La pompa è dotata di una protezione contro il sovraccarico.

Peso netto [kg]	Peso lordo [kg]	Vol. sped. [m³]
4,4	5,4	0,012

Attacchi: Vedi *Controflange*, pag. 22.
 Pressione di sistema: Max. 1,6 MPa (16 bar).
 Disponibile anche max. 1,0 MPa (10 bar).
 Temperatura del liquido: da -10 a +110 °C (TF 110).
 EEI specifico: 0,21.

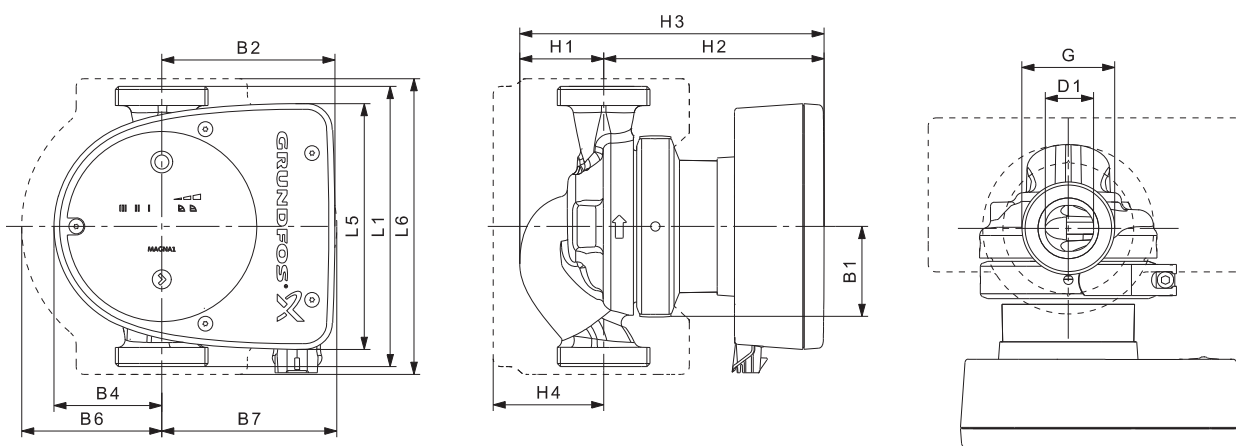

TM05 5142 3312

Mod. pompa	Dimensioni [mm]												(pollici)	
	L1	L5	L6	B1	B2	B4	B6	B7	H1	H2	H3	H4	D1	G
MAGNA1 32-80	180	158	190	58	111	69	90	113	54	142	196	71	32	2

Per i codici prodotto, vedi pag. 130.

MAGNA1 D 32-80

1 x 230 V, 50/60 Hz

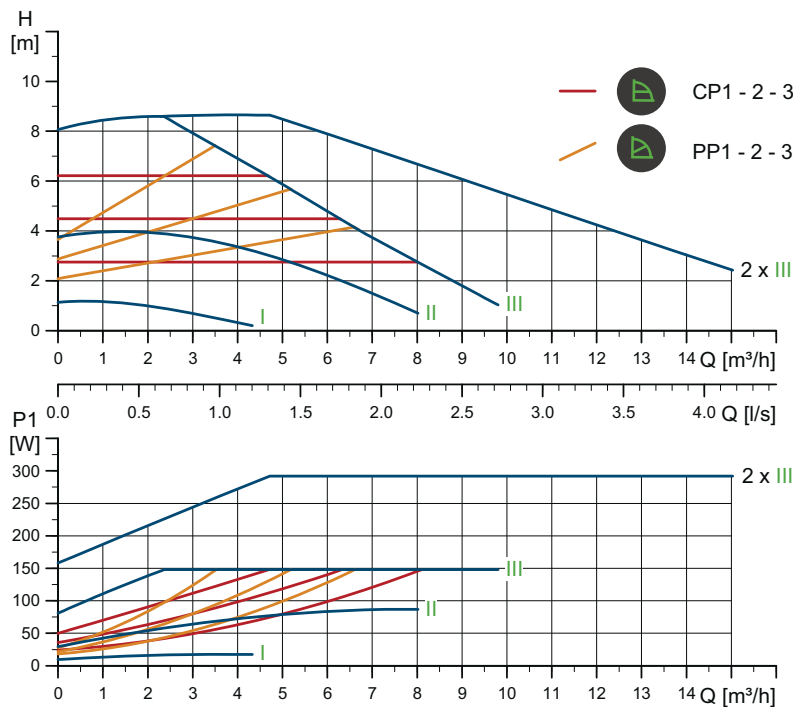

Velocità	P1 [W]	I _{1/1} [A]
Min.	9	0,09
Max.	151	1,22

La pompa è dotata di una protezione contro il sovraccarico.

Peso netto [kg]	Peso lordo [kg]	Vol. sped. [m ³]
12,4	13,4	0,045

Attacchi: Vedi *Controflange*, pag. 22.
 Pressione di sistema: Max. 1,0 MPa (10 bar).
 Disponibile anche max. 1,6 MPa (16 bar).
 Temperatura del liquido: da -10 a +110 °C (TF 110).
 Disponibile anche con: Corpo pompa in acciaio inox, tipo N.
 EEI specifico: 0,23.

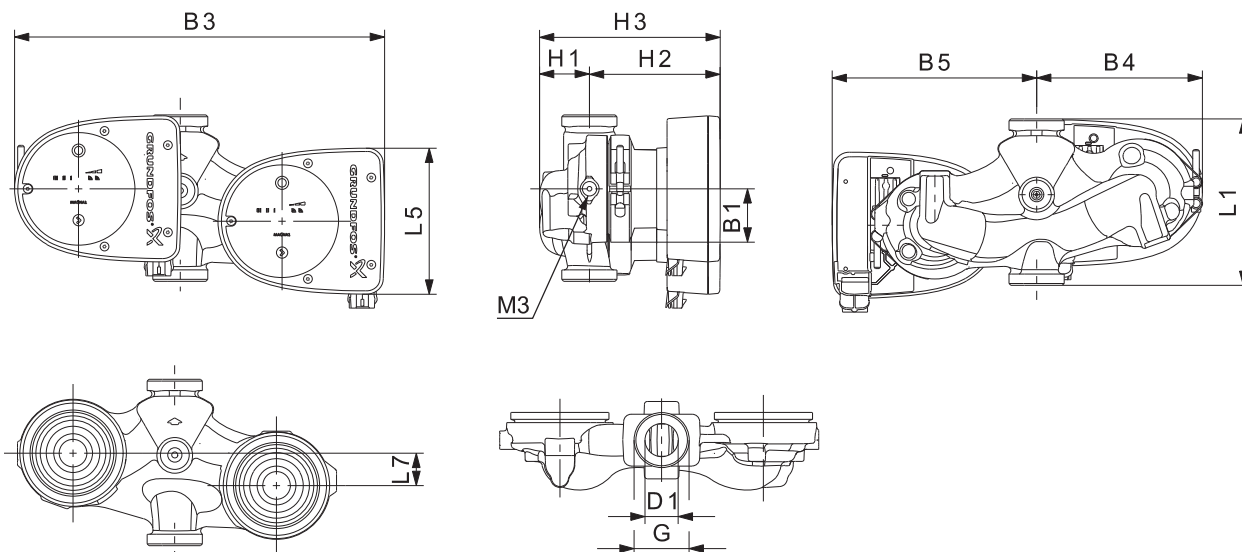

Mod. pompa	Dimensioni [mm]											(pollici)		
	L1	L5	L7	B1	B3	B4	B5	H1	H2	H3	D1	G	M3	
MAGNA1 D 32-80	180	158	35	58	400	179	221	54	142	196	32	2	1/4	

Per i codici prodotto, vedi pag. 130.

TM05 6367 4712

TM05 6201 3412

MAGNA1 D 32-80

1 x 230 V, 50/60 Hz

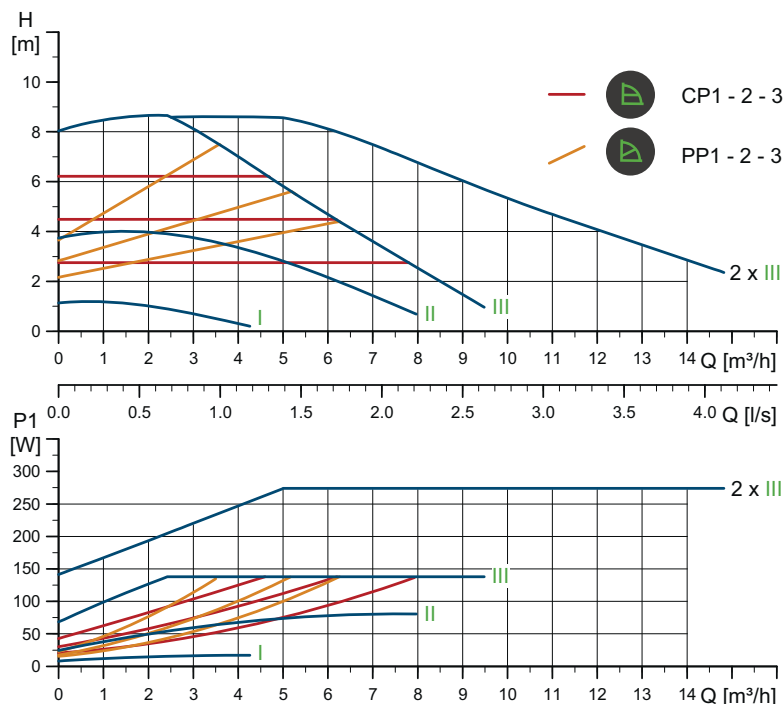

Velocità	P1 [W]	I _{1/1} [A]
Min.	8	0,08
Max.	140	1,13

La pompa è dotata di una protezione contro il sovraccarico.

Peso netto [kg]	Peso lordo [kg]	Vol. sped. [m ³]
12,4	13,4	0,045

Attacchi: Vedi *Controflange*, pag. 22.
 Pressione di sistema: Max. 1,6 MPa (16 bar).
 Disponibile anche max. 1,0 MPa (10 bar).
 Temperatura del liquido: da -10 a +110 °C (TF 110).
 Disponibile anche con: Corpo pompa in acciaio inox, tipo N.
 EEI specifico: 0,22.

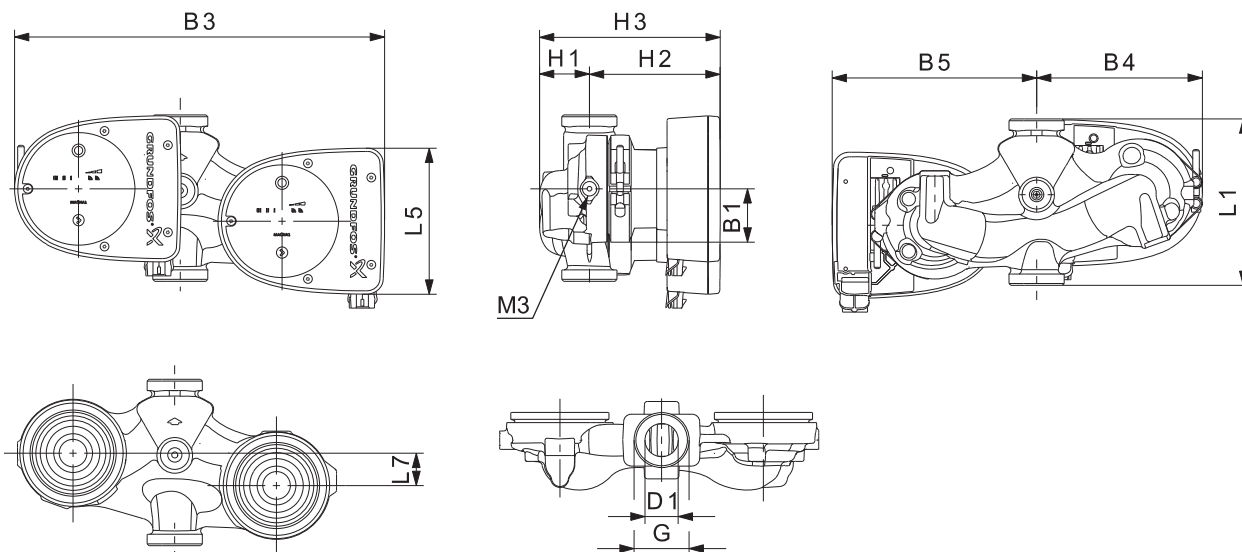

Mod. pompa	Dimensioni [mm]											(pollici)		
	L1	L5	L7	B1	B3	B4	B5	H1	H2	H3	D1	G	M3	
MAGNA1 D 32-80	180	158	35	58	400	179	221	54	142	196	32	2	1/4	

Per i codici prodotto, vedi pag. 130.

TM05 6368 4712

TM05 6201 3412

MAGNA1 32-100

1 x 230 V, 50/60 Hz

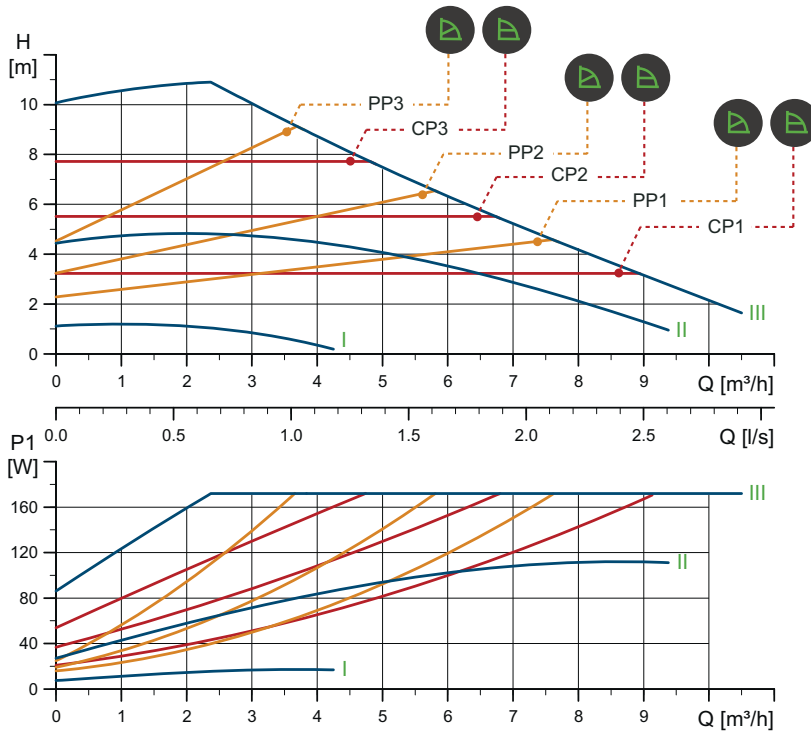

TM05 6331 4712

Velocità	P1 [W]	I _{1/1} [A]
Min.	8	0,08
Max.	175	1,41

La pompa è dotata di una protezione contro il sovraccarico.

Peso netto [kg]	Peso lordo [kg]	Vol. sped. [m ³]
4,4	5,4	0,012

Attacchi: Vedi *Controflange*, pag. 22.
 Pressione di sistema: Max. 1,0 MPa (10 bar).
 Disponibile anche max. 1,6 MPa (16 bar).
 Temperatura del liquido: da -10 a +110 °C (TF 110).
 EEI specifico: 0,21.

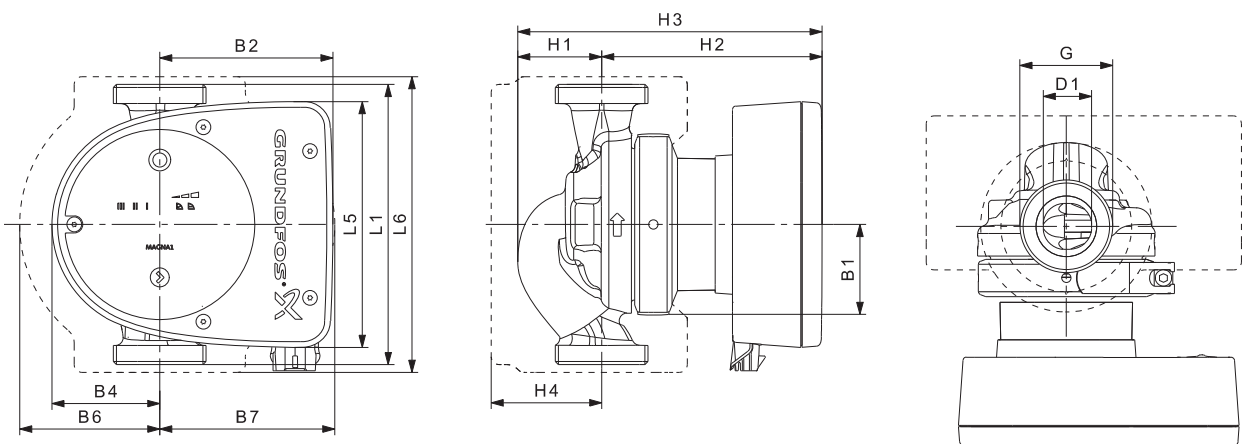

TM05 5142 3312

Mod. pompa	Dimensioni [mm]												(pollici)	
	L1	L5	L6	B1	B2	B4	B6	B7	H1	H2	H3	H4	D1	G
MAGNA1 32-100	180	158	190	58	111	69	90	113	54	142	196	71	32	2

Per i codici prodotto, vedi pag. 130.

MAGNA1 D 32-100

1 x 230 V, 50/60 Hz

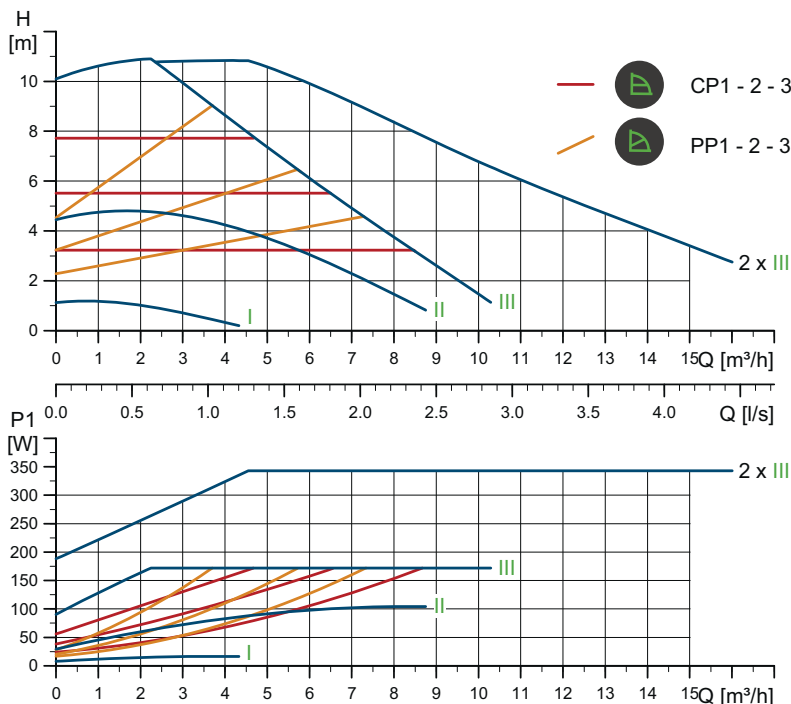

Velocità	P1 [W]	I _{1/1} [A]
Min.	8	0,08
Max.	175	1,41

La pompa è dotata di una protezione contro il sovraccarico.

Peso netto [kg]	Peso lordo [kg]	Vol. sped. [m ³]
12,4	13,4	0,045

Attacchi: Vedi *Controflange*, pag. 22.
 Pressione di sistema: Max. 1,0 MPa (10 bar).
 Disponibile anche max. 1,6 MPa (16 bar).
 Temperatura del liquido: da -10 a +110 °C (TF 110).
 EEI specifico: 0,22.

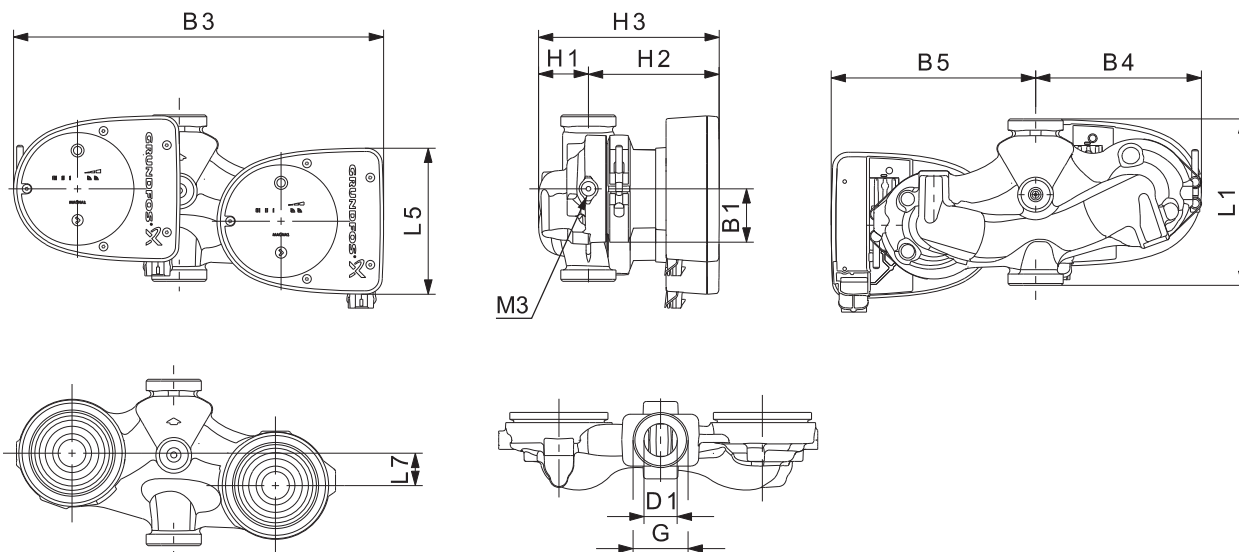

Mod. pompa	Dimensioni [mm]											(pollici)		
	L1	L5	L7	B1	B3	B4	B5	H1	H2	H3	D1	G	M3	
MAGNA1 D 32-100	180	158	35	58	400	179	221	54	142	196	32	2	1/4	

Per i codici prodotto, vedi pag. 130.

TM05 6369 4712

TM05 6201 3412

MAGNA1 32-40 F

1 x 230 V, 50/60 Hz

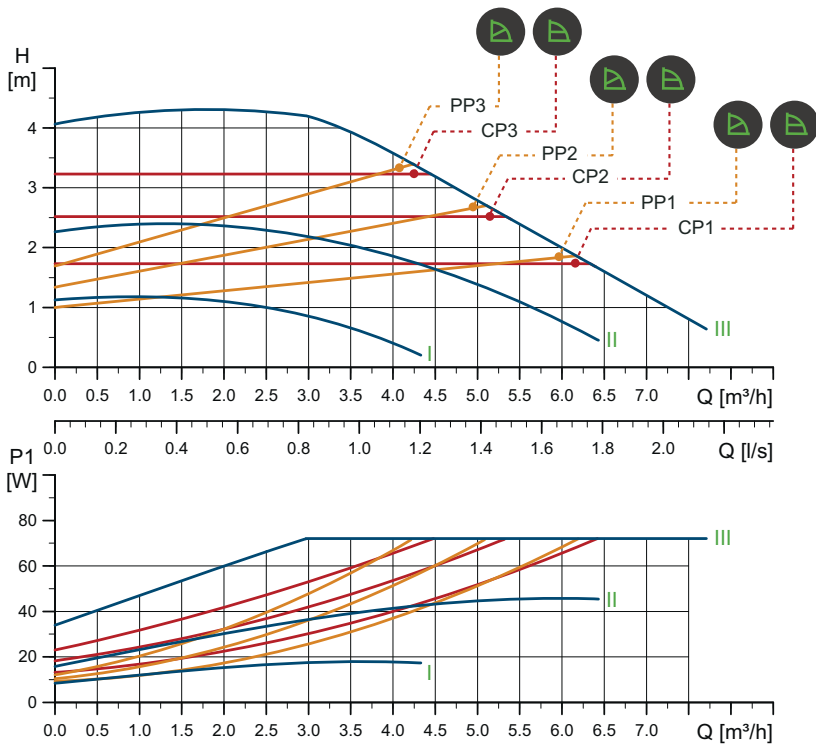

TM05 6325 4712

Velocità	P1 [W]	I _{1/1} [A]
Min.	9	0,09
Max.	73	0,59

La pompa è dotata di una protezione contro il sovraccarico.

Attacchi: Vedi *Controflange*, pag. 22.
 Pressione di sistema: Max. 1,0 MPa (10 bar).
 Disponibile anche max. 1,6 MPa (16 bar).
 Temperatura del liquido: da -10 a +110 °C (TF 110).
 EEI specifico: 0,22.

Peso netto [kg]	Peso lordo [kg]	Vol. sped. [m ³]
7,4	8,4	0,016

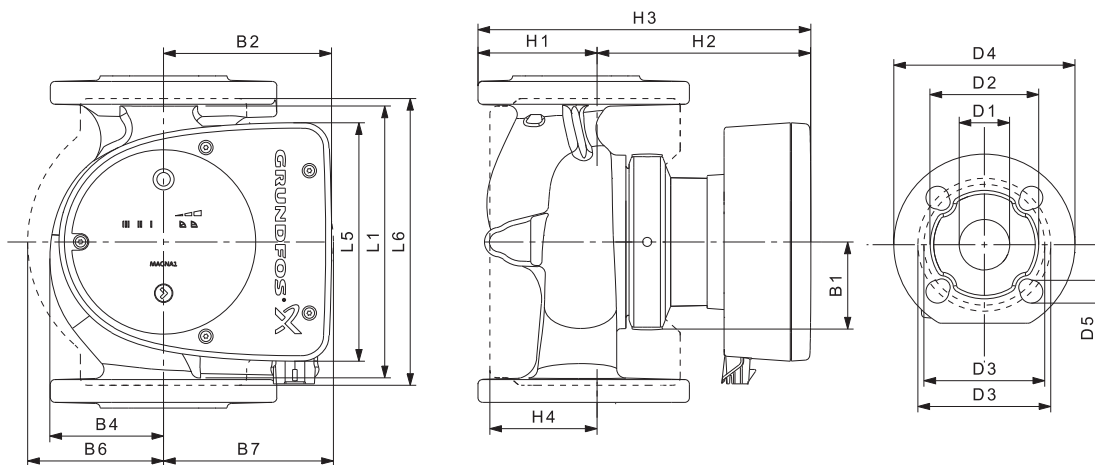

TM05 5200 3412

Mod. pompa	Dimensioni [mm]																
	L1	L5	L6	B1	B2	B4	B6	B7	H1	H2	H3	H4	D1	D2	D3	D4	D5
MAGNA1 32-40 F	220	158	220	58	111	69	100	110	65	142	207	82	32	76	90/100	140	14/19

Per i codici prodotto, vedi pag. 130.

MAGNA1 32-40 F

1 x 230 V, 50/60 Hz

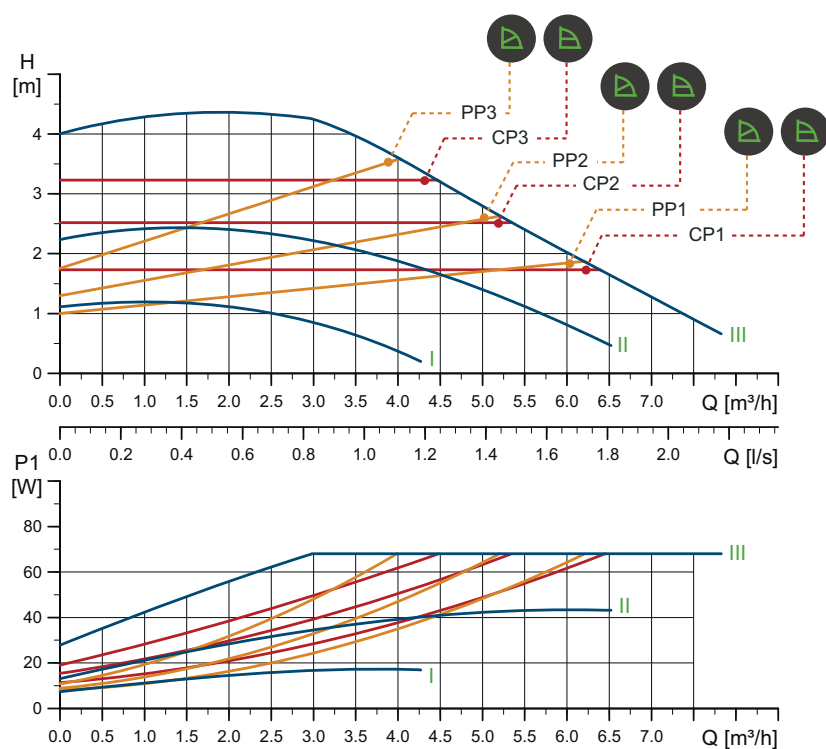

TM05 6326 4712

Velocità	P1 [W]	I _{1/1} [A]
Min.	8	0,08
Max.	69	0,56

La pompa è dotata di una protezione contro il sovraccarico.

Peso netto [kg]	Peso lordo [kg]	Vol. sped. [m ³]
7,4	8,4	0,016

Attacchi: Vedi *Controflange*, pag. 22.
 Pressione di sistema: Max. 1,6 MPa (16 bar).
 Disponibile anche max. 1,0 MPa (10 bar).
 Temperatura del liquido: da -10 a +110 °C (TF 110).
 EEI specifico: 0,21.

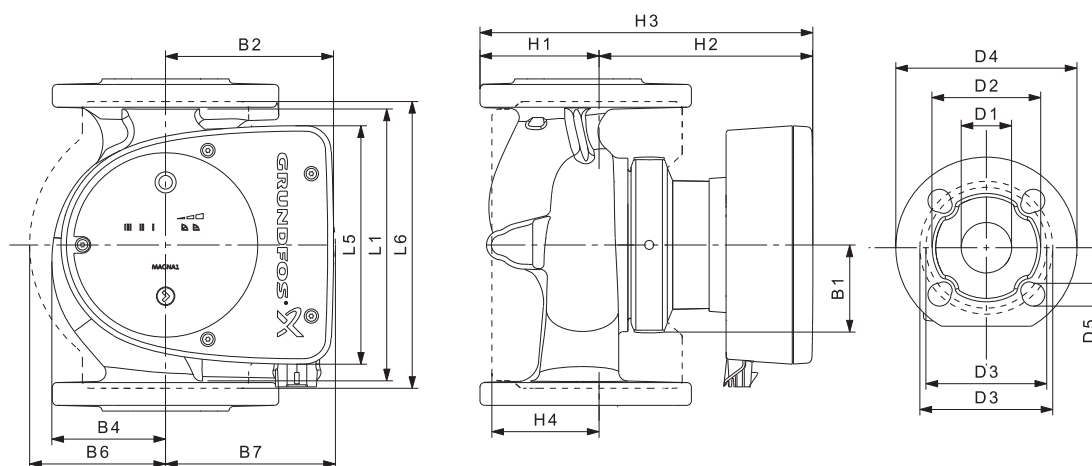

TM05 5200 3412

Mod. pompa	Dimensioni [mm]																
	L1	L5	L6	B1	B2	B4	B6	B7	H1	H2	H3	H4	D1	D2	D3	D4	D5
MAGNA1 32-40 F	220	158	220	58	111	69	100	110	65	142	207	82	32	76	90/100	140	14/19

Per i codici prodotto, vedi pag. 130.

MAGNA1 D 32-40 F

1 x 230 V, 50/60 Hz

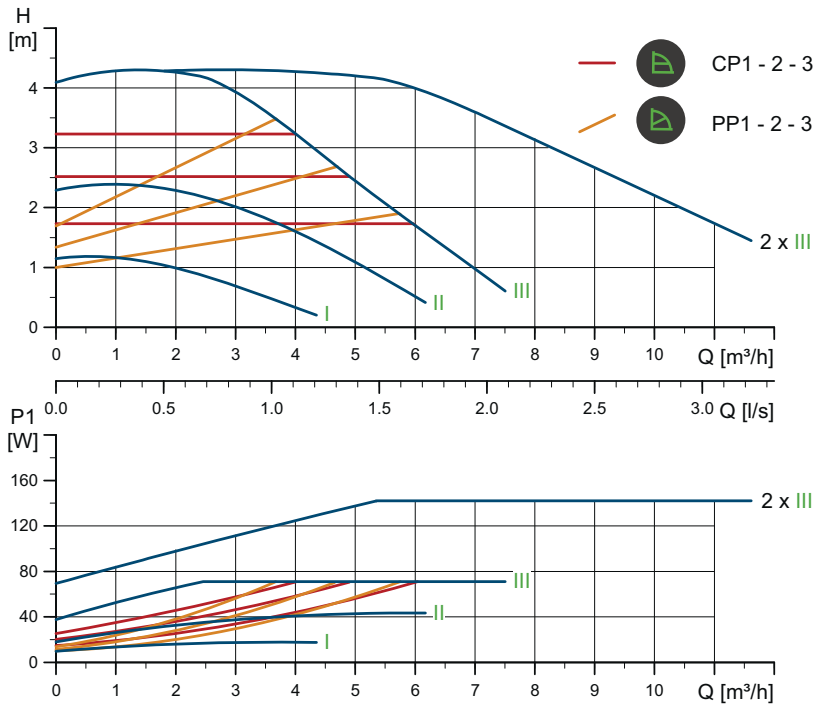

TM05 6363 4712

Velocità	P1 [W]	I _{1/1} [A]
Min.	9	0,09
Max.	73	0,59

La pompa è dotata di una protezione contro il sovraccarico.

Peso netto [kg]	Peso lordo [kg]	Vol. sped. [m³]
14,7	15,7	0,045

Attacchi: Vedi *Controflange*, pag. 22.
 Pressione di sistema: Max. 1,0 MPa (10 bar).
 Disponibile anche max. 1,6 MPa (16 bar).
 Temperatura del liquido: da -10 a +110 °C (TF 110).
 EEI specifico: 0,23.

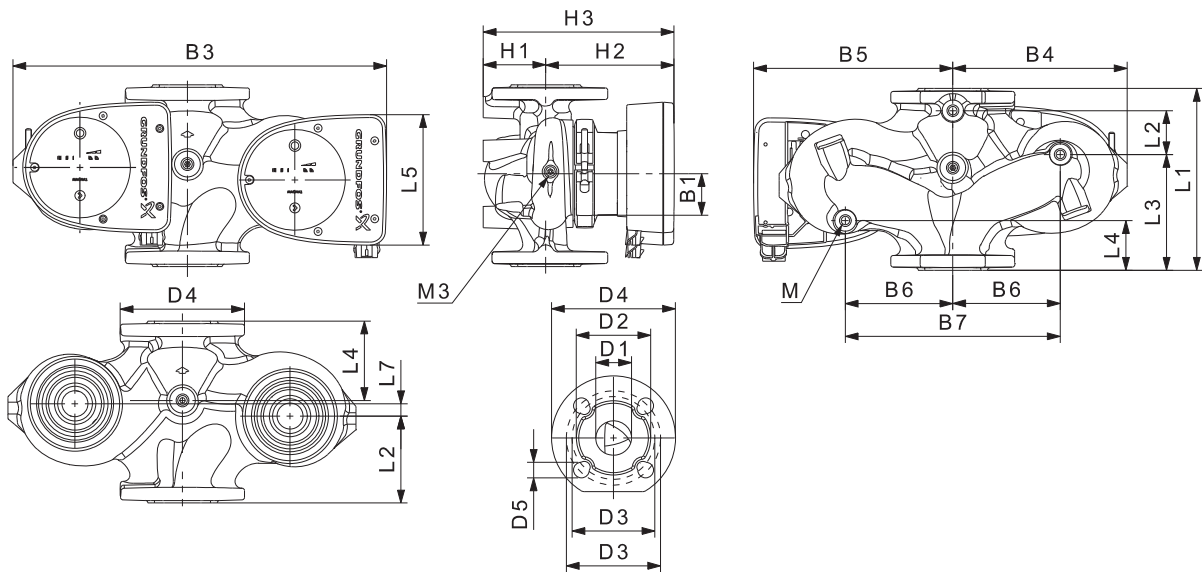

TM05 4960 3012

Mod. pompa	Dimensioni [mm]																				Rp	
	L1	L2	L3	L4	L5	L7	B1	B3	B4	B5	B6	B7	H1	H2	H3	D1	D2	D3	D4	D5	M	M3
MAGNA1 D 32-40 F	220	73	120	85	158	35	58	400	179	221	130	260	69	142	211	32	76	90/100	140	14/19	12	1/4

Per i codici prodotto, vedi pag. 130.

MAGNA1 D 32-40 F

1 x 230 V, 50/60 Hz

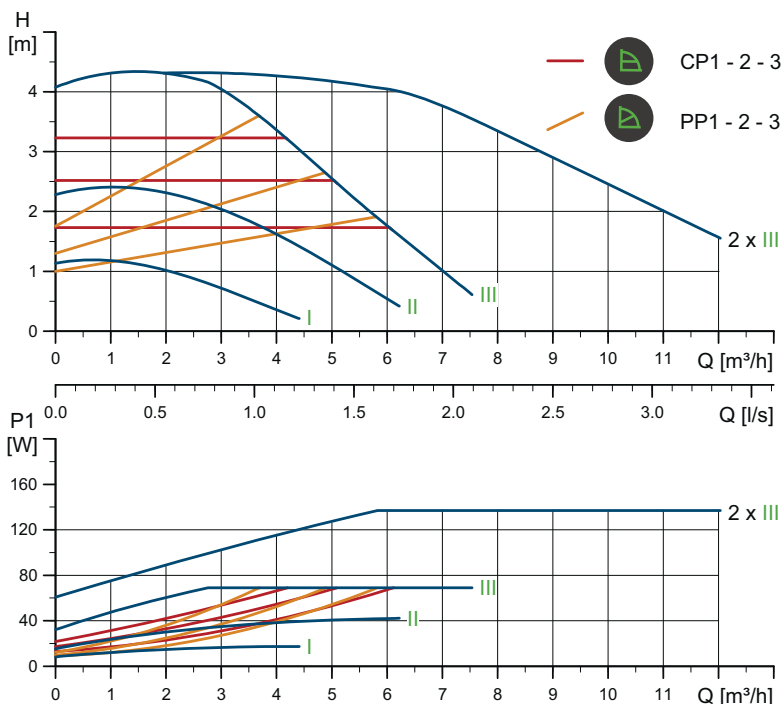

Velocità	P1 [W]	I _{1/1} [A]
Min.	8	0,08
Max.	69	0,56

La pompa è dotata di una protezione contro il sovraccarico.

Peso netto [kg]	Peso lordo [kg]	Vol. sped. [m ³]
14,7	15,7	0,045

Attacchi: Vedi *Controflange*, pag. 22.
 Pressione di sistema: Max. 1,6 MPa (16 bar).
 Disponibile anche max. 1,0 MPa (10 bar).
 Temperatura del liquido: da -10 a +110 °C (TF 110).
 EEI specifico: 0,22.

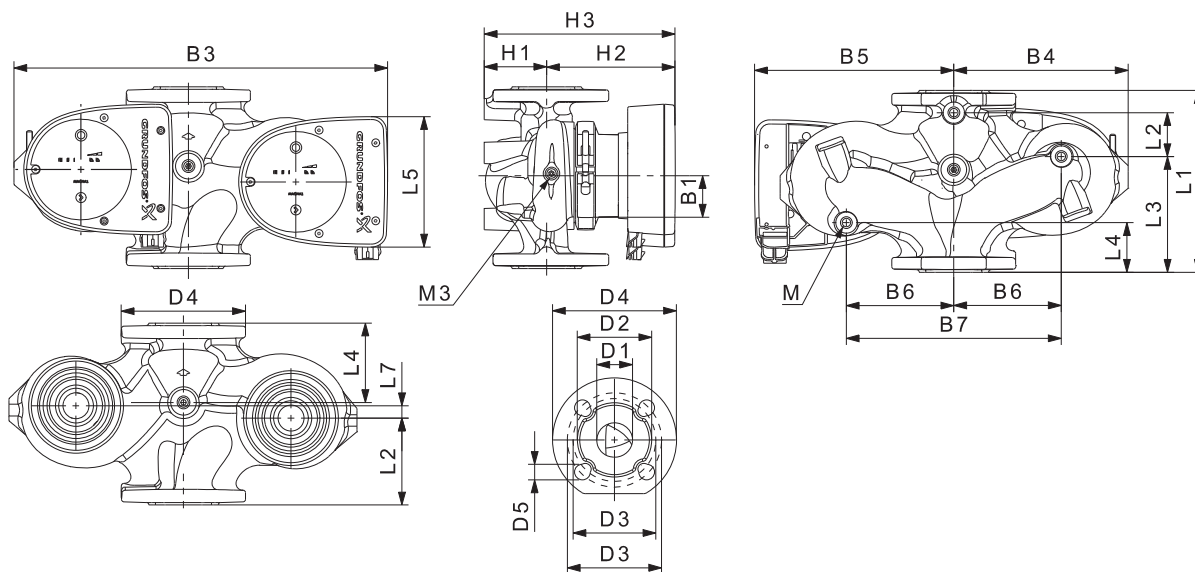

Mod. pompa	Dimensioni [mm]																	Rp				
	L1	L2	L3	L4	L5	L7	B1	B3	B4	B5	B6	B7	H1	H2	H3	D1	D2	D3	D4	D5	M	M3
MAGNA1 D 32-40 F	220	73	120	85	158	35	58	400	179	221	130	260	69	142	211	32	76	90/100	140	14/19	12	1/4

Per i codici prodotto, vedi pag. 130.

TM05 6364 4712

TM05 4960 3012

MAGNA1 32-60 F

1 x 230 V, 50/60 Hz

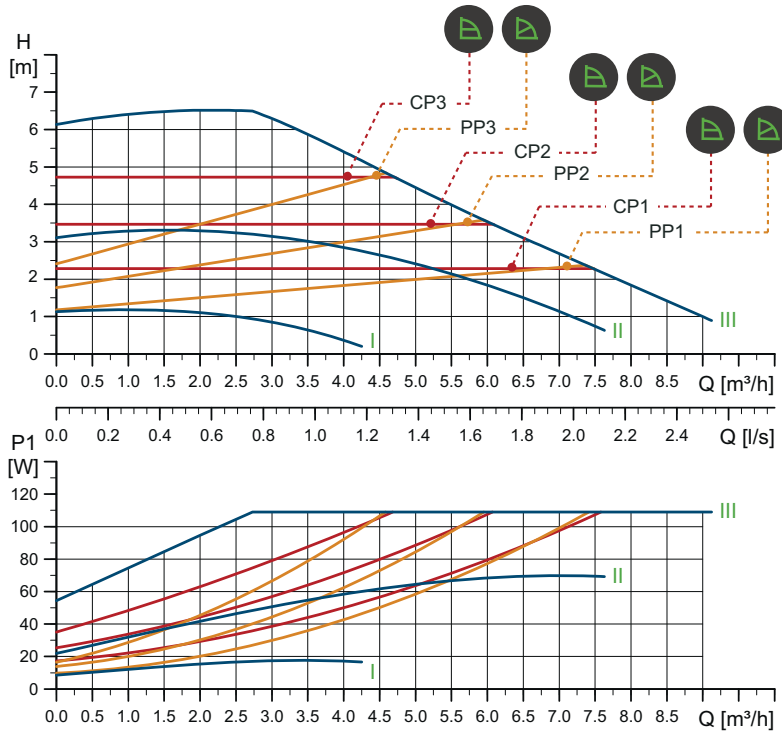

TM05 6327 4712

Velocità	P1 [W]	I _{1/1} [A]
Min.	9	0,09
Max.	111	0,90

La pompa è dotata di una protezione contro il sovraccarico.

Peso netto [kg]	Peso lordo [kg]	Vol. sped. [m³]
7,4	8,4	0,016

Attacchi: Vedi *Controflange*, pag. 22.
 Pressione di sistema: Max. 1,0 MPa (10 bar).
 Disponibile anche max. 1,6 MPa (16 bar).
 Temperatura del liquido: da -10 a +110 °C (TF 110).
 EEI specifico: 0,22.

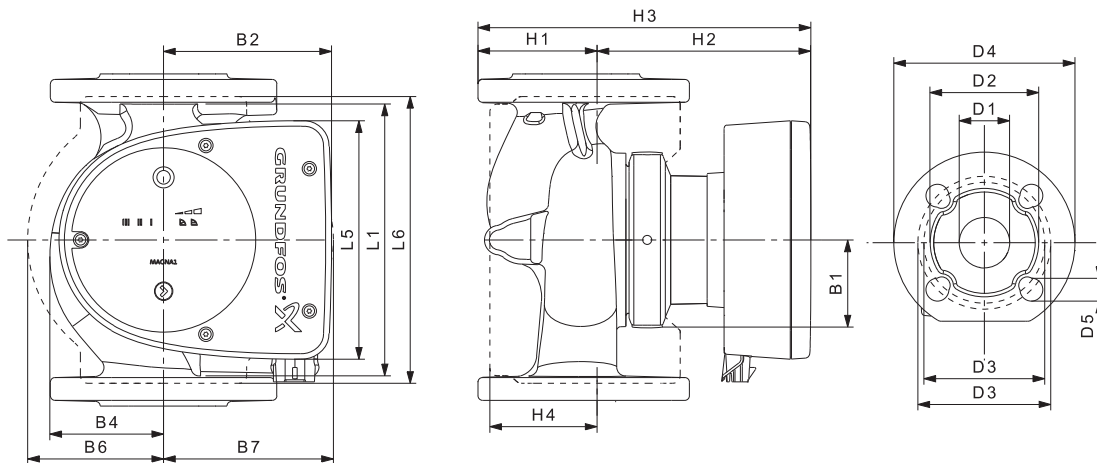

TM05 5200 3412

Mod. pompa	Dimensioni [mm]																
	L1	L5	L6	B1	B2	B4	B6	B7	H1	H2	H3	H4	D1	D2	D3	D4	D5
MAGNA1 32-60 F	220	158	220	58	111	69	100	110	65	142	207	82	32	76	90/100	140	14/19

Per i codici prodotto, vedi pag. 130.

MAGNA1 32-60 F

1 x 230 V, 50/60 Hz

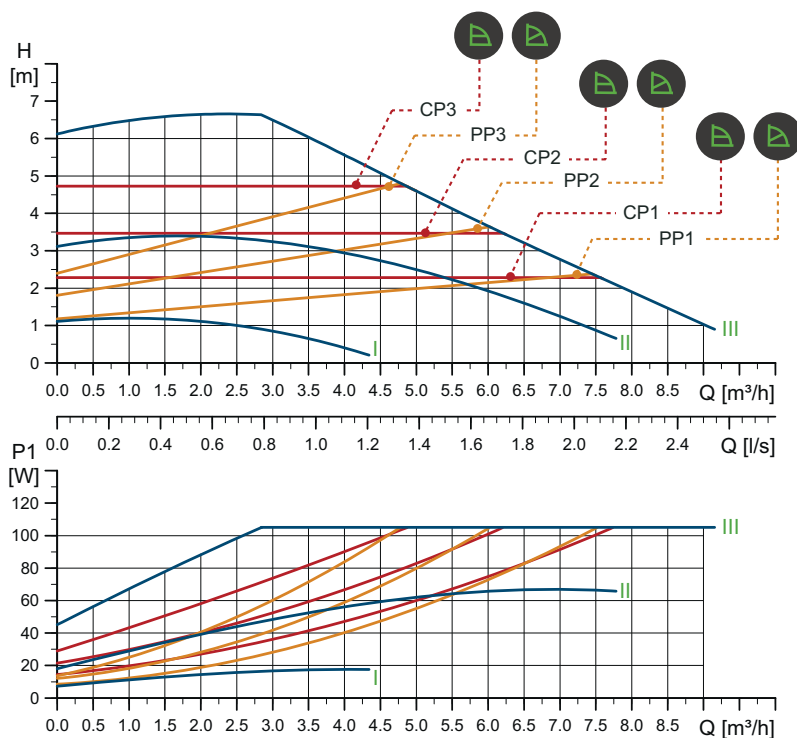

TM05 6328 4712

Velocità	P1 [W]	I _{1/1} [A]
Min.	8	0,08
Max.	106	0,86

La pompa è dotata di una protezione contro il sovraccarico.

Peso netto [kg]	Peso lordo [kg]	Vol. sped. [m³]
7,4	8,4	0,016

Attacchi: Vedi *Controflange*, pag. 22.
 Pressione di sistema: Max. 1,6 MPa (16 bar).
 Disponibile anche max. 1,0 MPa (10 bar).
 Temperatura del liquido: da -10 a +110 °C (TF 110).
 EEI specifico: 0,21.

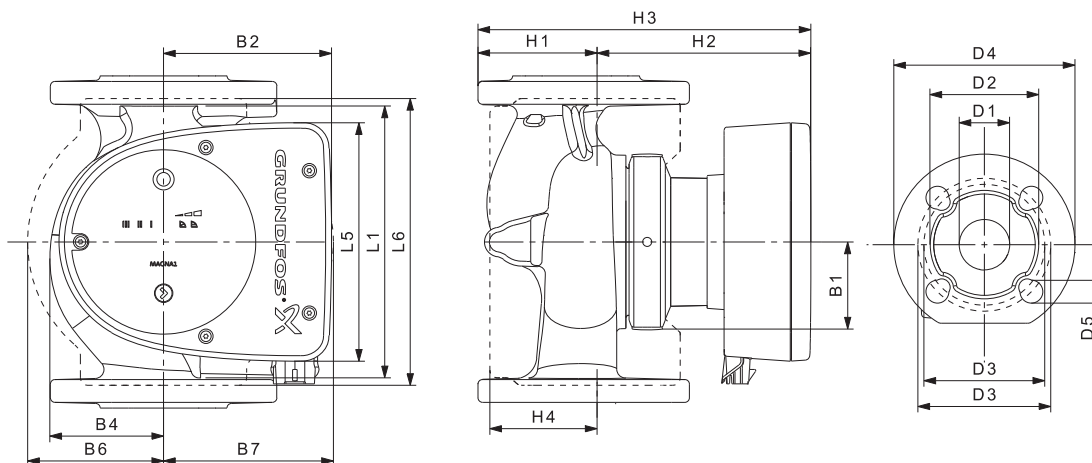

TM05 5200 3412

Mod. pompa	Dimensioni [mm]																
	L1	L5	L6	B1	B2	B4	B6	B7	H1	H2	H3	H4	D1	D2	D3	D4	D5
MAGNA1 32-60 F	220	158	220	58	111	69	100	110	65	142	207	82	32	76	90/100	140	14/19

Per i codici prodotto, vedi pag. 130.

MAGNA1 D 32-60 F

1 x 230 V, 50/60 Hz

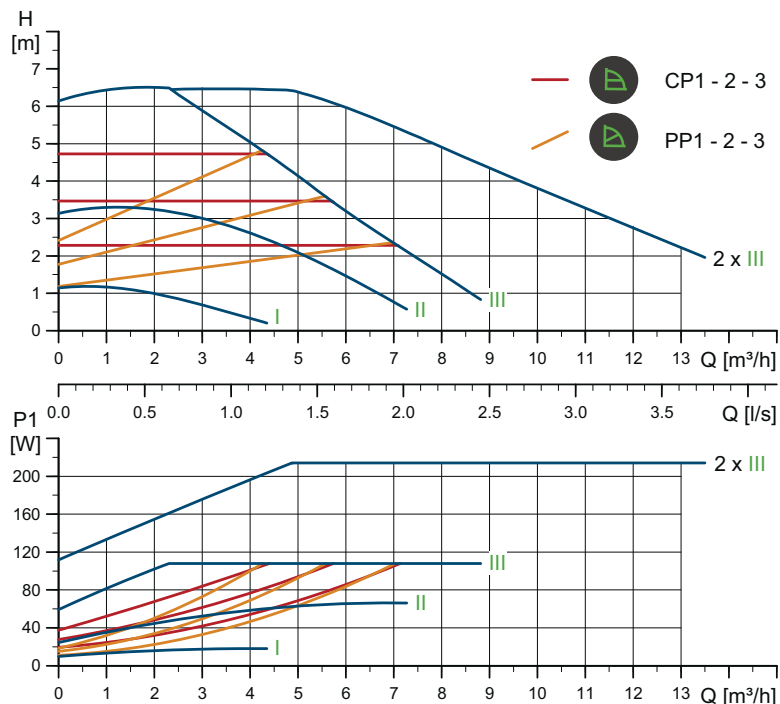

TM05 6365 4712

Velocità	P1 [W]	I _{1/1} [A]
Min.	9	0,09
Max.	111	0,90

La pompa è dotata di una protezione contro il sovraccarico.

Peso netto [kg]	Peso lordo [kg]	Vol. sped. [m ³]
14,7	15,7	0,045

Attacchi: Vedi *Controflange*, pag. 22.
 Pressione di sistema: Max. 1,0 MPa (10 bar).
 Disponibile anche max. 1,6 MPa (16 bar).
 Temperatura del liquido: da -10 a +110 °C (TF 110).
 EEI specifico: 0,23.

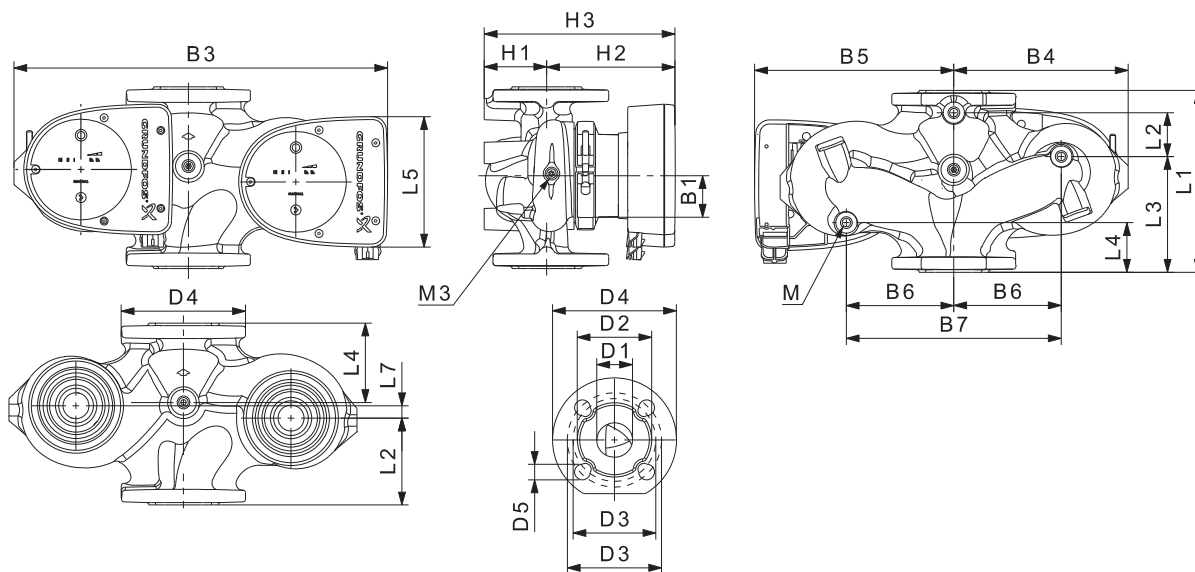

TM05 4960 3012

Mod. pompa	Dimensioni [mm]																				Rp	
	L1	L2	L3	L4	L5	L7	B1	B3	B4	B5	B6	B7	H1	H2	H3	D1	D2	D3	D4	D5	M	M3
MAGNA1 D 32-60 F	220	73	120	85	158	35	58	400	179	221	130	260	69	142	211	32	76	90/100	140	14/19	12	1/4

Per i codici prodotto, vedi pag. 130.

MAGNA1 D 32-60 F

1 x 230 V, 50/60 Hz

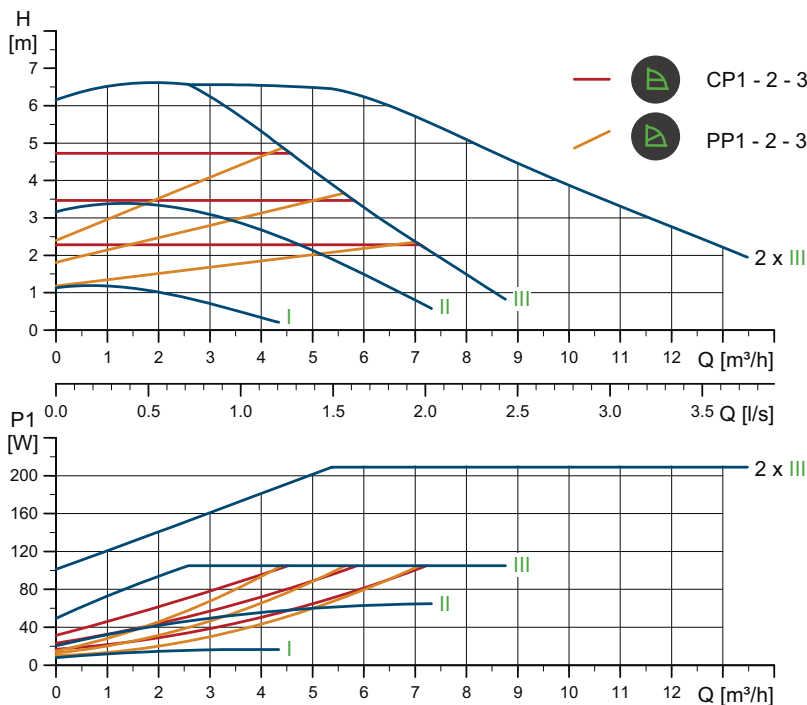

Velocità	P1 [W]	I _{1/1} [A]
Min.	8	0,08
Max.	106	0,86

La pompa è dotata di una protezione contro il sovraccarico.

Peso netto [kg]	Peso lordo [kg]	Vol. sped. [m ³]
14,7	15,7	0,045

Attacchi: Vedi *Controflange*, pag. 22.
 Pressione di sistema: Max. 1,6 MPa (16 bar).
 Disponibile anche max. 1,0 MPa (10 bar).
 Temperatura del liquido: da -10 a +110 °C (TF 110).
 EEI specifico: 0,22.

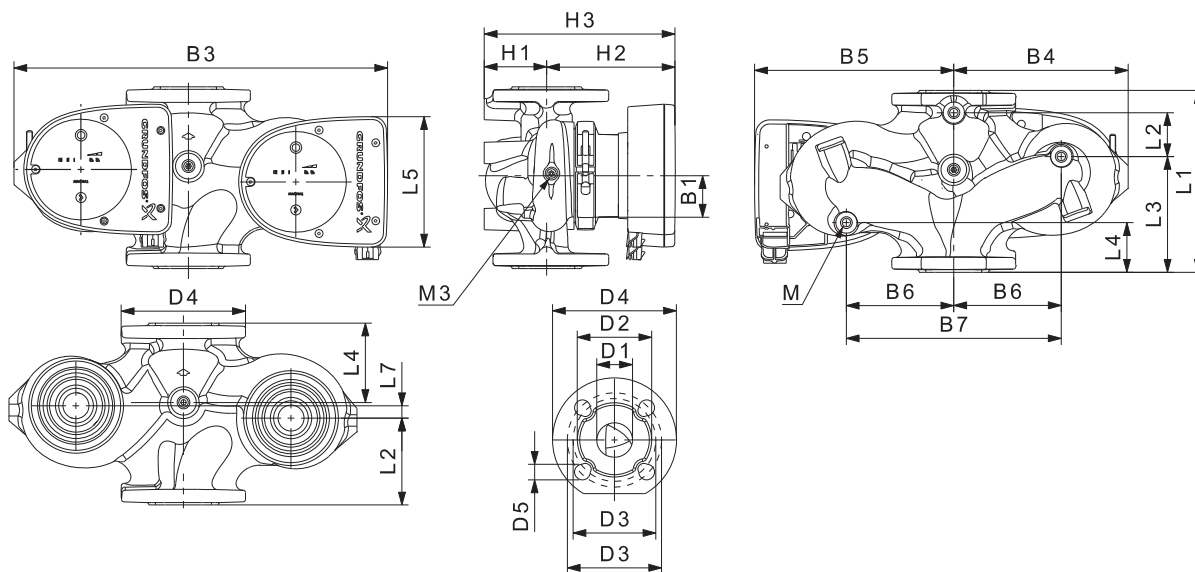

Mod. pompa	Dimensioni [mm]																		Rp			
	L1	L2	L3	L4	L5	L7	B1	B3	B4	B5	B6	B7	H1	H2	H3	D1	D2	D3	D4	D5	M	M3
MAGNA1 D 32-60 F	220	73	120	85	158	35	58	400	179	221	130	260	69	142	211	32	76	90/100	140	14/19	12	1/4

Per i codici prodotto, vedi pag. 130.

TM05 6366 4712

TM05 4960 3012

MAGNA1 32-80 F

1 x 230 V, 50/60 Hz

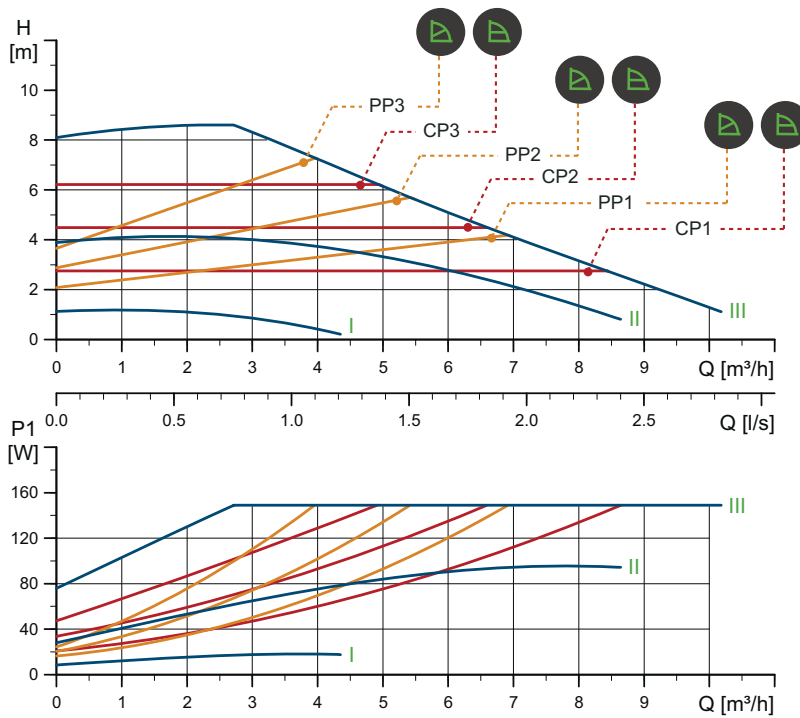

TM05 6329 4712

Velocità	P1 [W]	I _{1/1} [A]
Min.	9	0,09
Max.	151	1,22

La pompa è dotata di una protezione contro il sovraccarico.

Peso netto [kg]	Peso lordo [kg]	Vol. sped. [m³]
7,4	8,4	0,016

Attacchi: Vedi *Controflange*, pag. 22.
 Pressione di sistema: Max. 1,0 MPa (10 bar).
 Disponibile anche max. 1,6 MPa (16 bar).
 Temperatura del liquido: da -10 a +110 °C (TF 110).
 EEI specifico: 0,22.

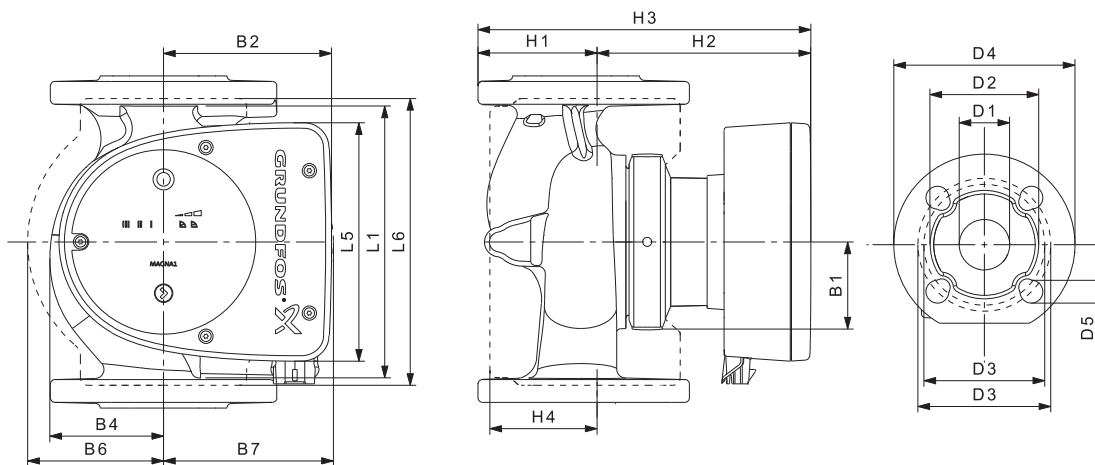

TM05 5200 3412

Mod. pompa	Dimensioni [mm]																
	L1	L5	L6	B1	B2	B4	B6	B7	H1	H2	H3	H4	D1	D2	D3	D4	D5
MAGNA1 32-80 F	220	158	220	58	111	69	100	110	65	142	207	82	32	76	90/100	140	14/19

Per i codici prodotto, vedi pag. 130.

MAGNA1 32-80 F

1 x 230 V, 50/60 Hz

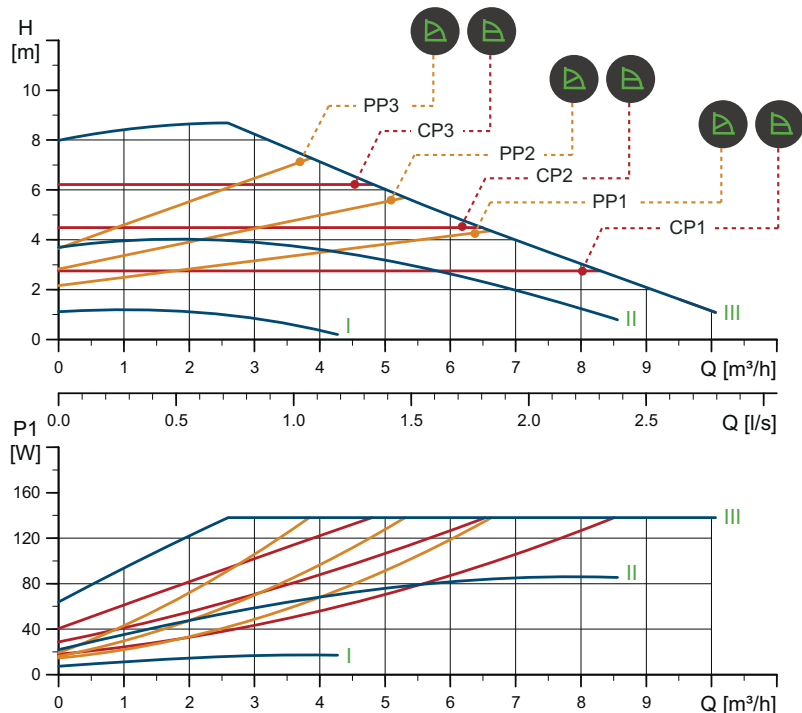

TM05 6330 4712

Velocità	P1 [W]	I _{1/1} [A]
Min.	8	0,08
Max.	140	1,13

La pompa è dotata di una protezione contro il sovraccarico.

Peso netto [kg]	Peso lordo [kg]	Vol. sped. [m³]
7,4	8,4	0,016

Attacchi: Vedi *Controflange*, pag. 22.
 Pressione di sistema: Max. 1,6 MPa (16 bar).
 Disponibile anche max. 1,0 MPa (10 bar).
 Temperatura del liquido: da -10 a +110 °C (TF 110).
 EEI specifico: 0,21.

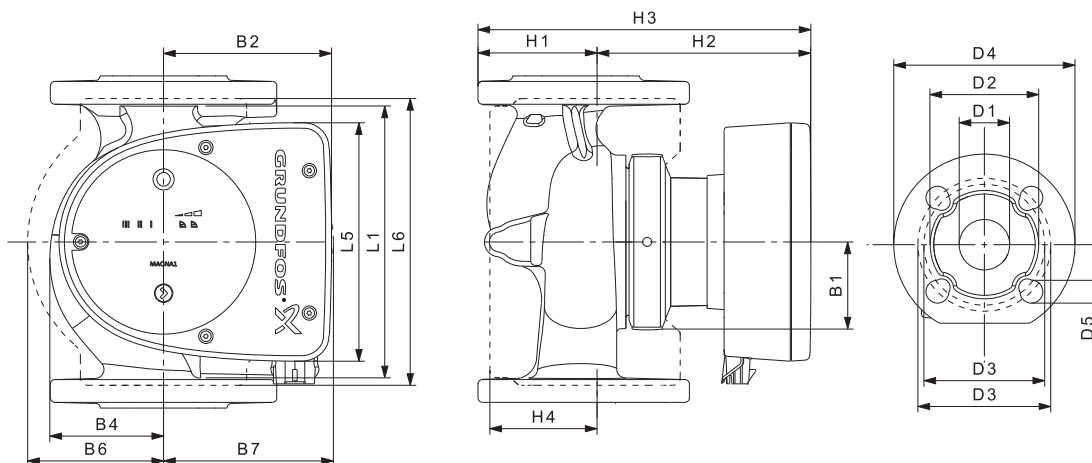

TM05 5200 3412

Mod. pompa	Dimensioni [mm]																
	L1	L5	L6	B1	B2	B4	B6	B7	H1	H2	H3	H4	D1	D2	D3	D4	D5
MAGNA1 32-80 F	220	158	220	58	111	69	100	110	65	142	207	82	32	76	90/100	140	14/19

Per i codici prodotto, vedi pag. 130.

MAGNA1 D 32-80 F

1 x 230 V, 50/60 Hz

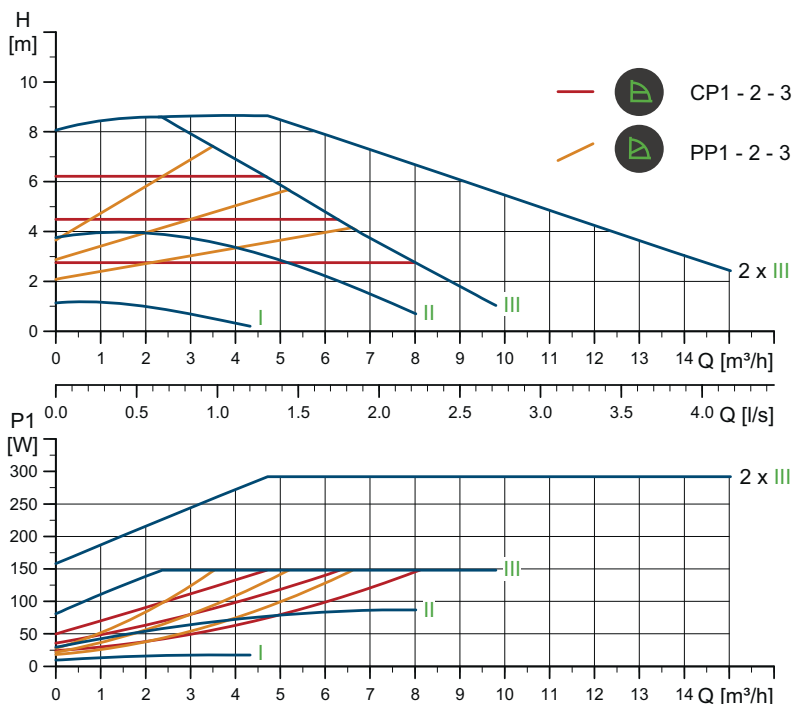

Velocità	P1 [W]	I _{1/1} [A]
Min.	9	0,09
Max.	151	1,22

La pompa è dotata di una protezione contro il sovraccarico.

Peso netto [kg]	Peso lordo [kg]	Vol. sped. [m ³]
14,7	15,7	0,045

Attacchi: Vedi *Controflange*, pag. 22.
 Pressione di sistema: Max. 1,0 MPa (10 bar).
 Disponibile anche max. 1,6 MPa (16 bar).
 Temperatura del liquido: da -10 a +110 °C (TF 110).
 EEI specifico: 0,23.

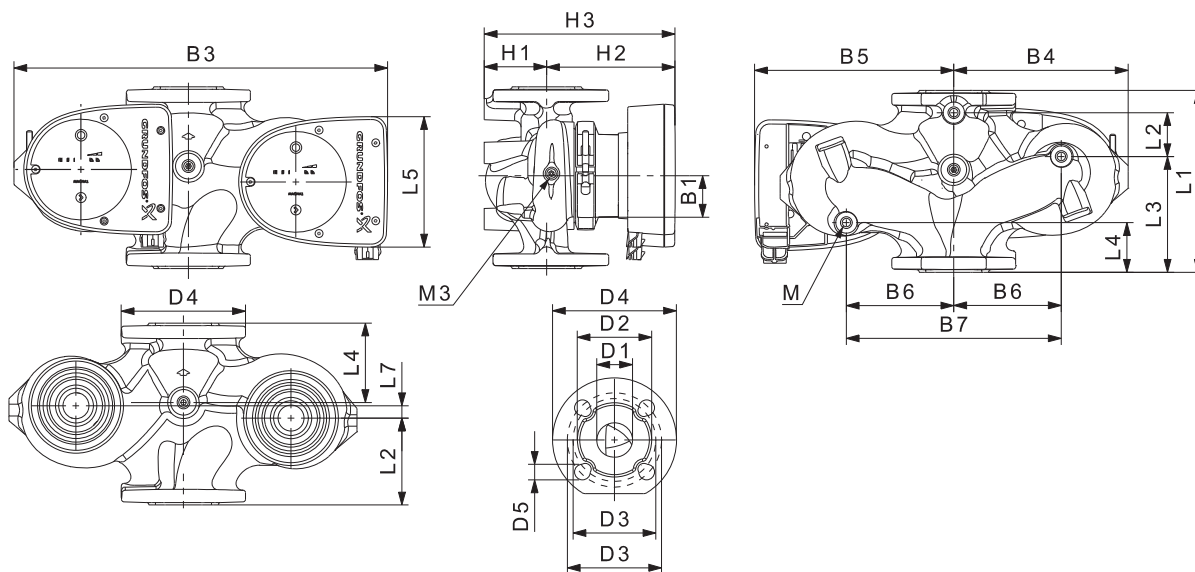

Mod. pompa	Dimensioni [mm]																			Rp		
	L1	L2	L3	L4	L5	L7	B1	B3	B4	B5	B6	B7	H1	H2	H3	D1	D2	D3	D4	D5	M	M3
MAGNA1 D 32-80 F	220	73	120	85	158	35	58	400	179	221	130	260	69	142	211	32	76	90/100	140	14/19	12	1/4

Per i codici prodotto, vedi pag. 130.

TM05 6367 4712

TM05 4960 3012

MAGNA1 D 32-80 F

1 x 230 V, 50/60 Hz

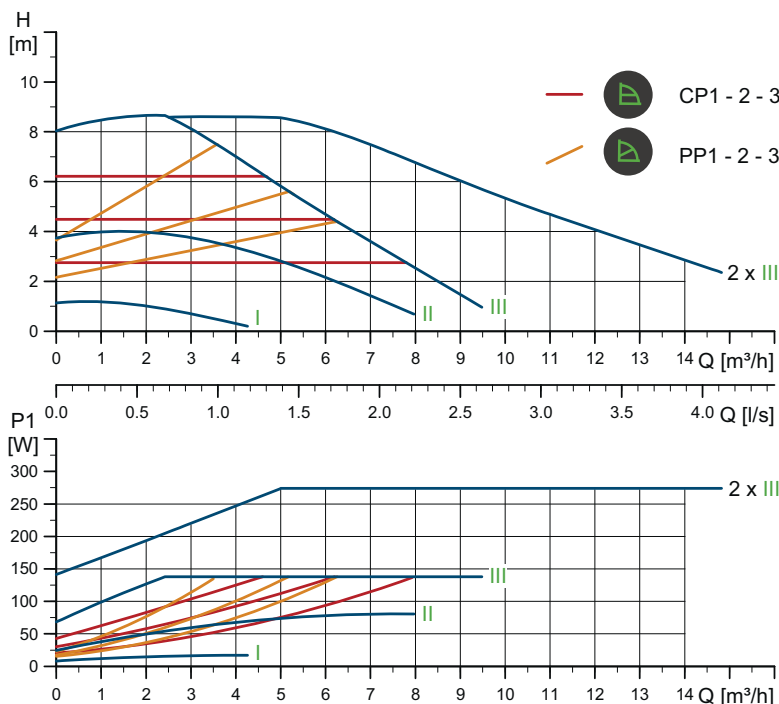

Velocità	P1 [W]	I _{1/1} [A]
Min.	8	0,08
Max.	140	1,13

La pompa è dotata di una protezione contro il sovraccarico.

Peso netto [kg]	Peso lordo [kg]	Vol. sped. [m ³]
14,7	15,7	0,045

Attacchi: Vedi *Controflange*, pag. 22.
 Pressione di sistema: Max. 1,6 MPa (16 bar).
 Disponibile anche max. 1,0 MPa (10 bar).
 Temperatura del liquido: da -10 a +110 °C (TF 110).
 EEI specifico: 0,22.

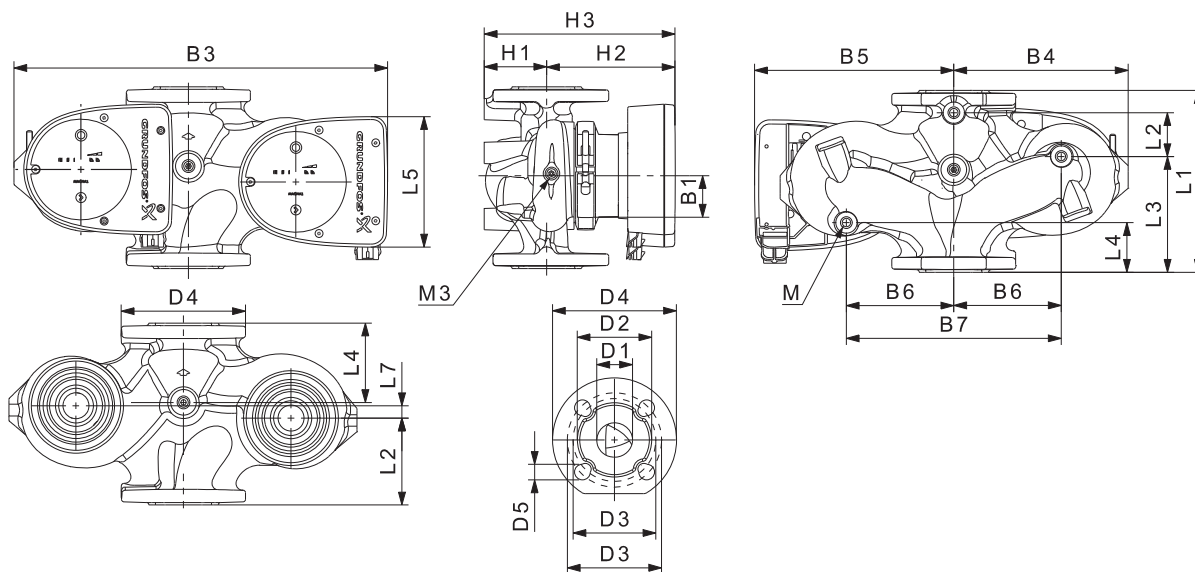

Mod. pompa	Dimensioni [mm]																		Rp			
	L1	L2	L3	L4	L5	L7	B1	B3	B4	B5	B6	B7	H1	H2	H3	D1	D2	D3	D4	D5	M	M3
MAGNA1 D 32-80 F	220	73	120	85	158	35	58	400	179	221	130	260	69	142	211	32	76	90/100	140	14/19	12	1/4

Per i codici prodotto, vedi pag. 130.

TM05 6368 4712

TM05 4960 3012

MAGNA1 32-100 F

1 x 230 V, 50/60 Hz

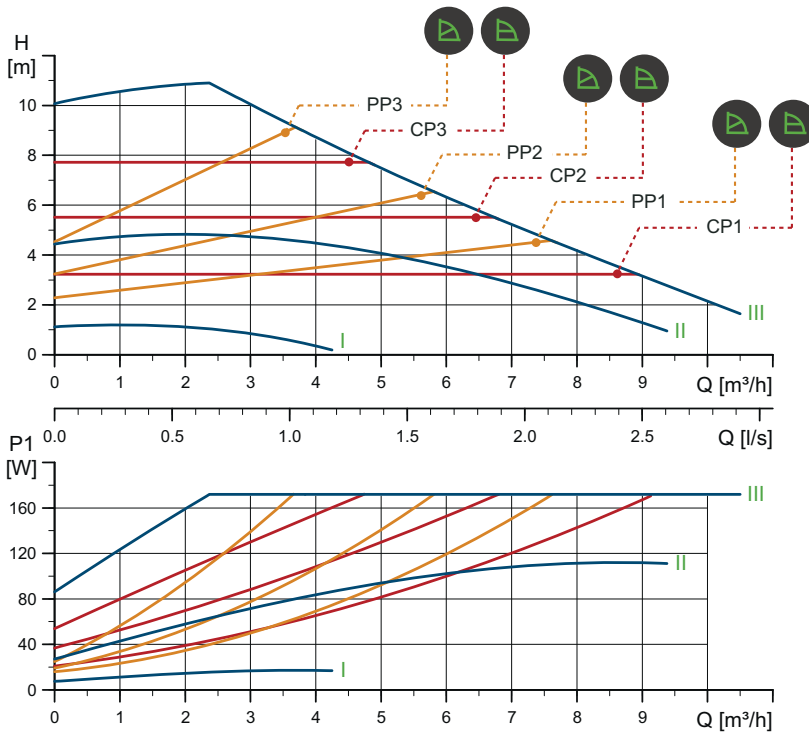

TM05 6331 4712

Velocità	P1 [W]	I _{1/1} [A]
Min.	8	0,08
Max.	175	1,41

La pompa è dotata di una protezione contro il sovraccarico.

Peso netto [kg]	Peso lordo [kg]	Vol. sped. [m ³]
7,4	8,4	0,016

Attacchi: Vedi *Controflange*, pag. 22.
 Pressione di sistema: Max. 1,0 MPa (10 bar).
 Disponibile anche max. 1,6 MPa (16 bar).
 Temperatura del liquido: da -10 a +110 °C (TF 110).
 EEI specifico: 0,21.

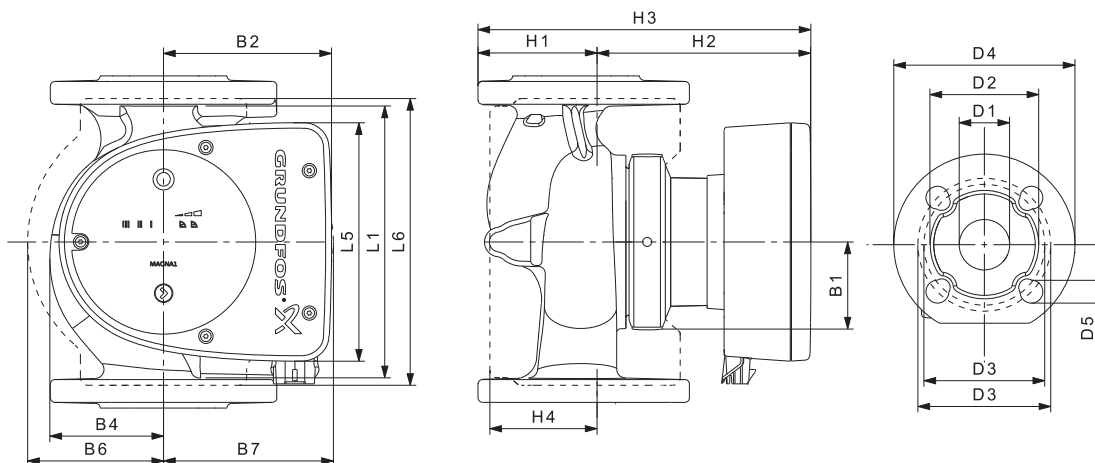

TM05 5200 3412

Mod. pompa	Dimensioni [mm]																
	L1	L5	L6	B1	B2	B4	B6	B7	H1	H2	H3	H4	D1	D2	D3	D4	D5
MAGNA1 32-100 F	220	158	220	58	111	69	100	110	65	142	207	82	32	76	90/100	140	14/19

Per i codici prodotto, vedi pag. 130.

MAGNA1 D 32-100 F

1 x 230 V, 50/60 Hz

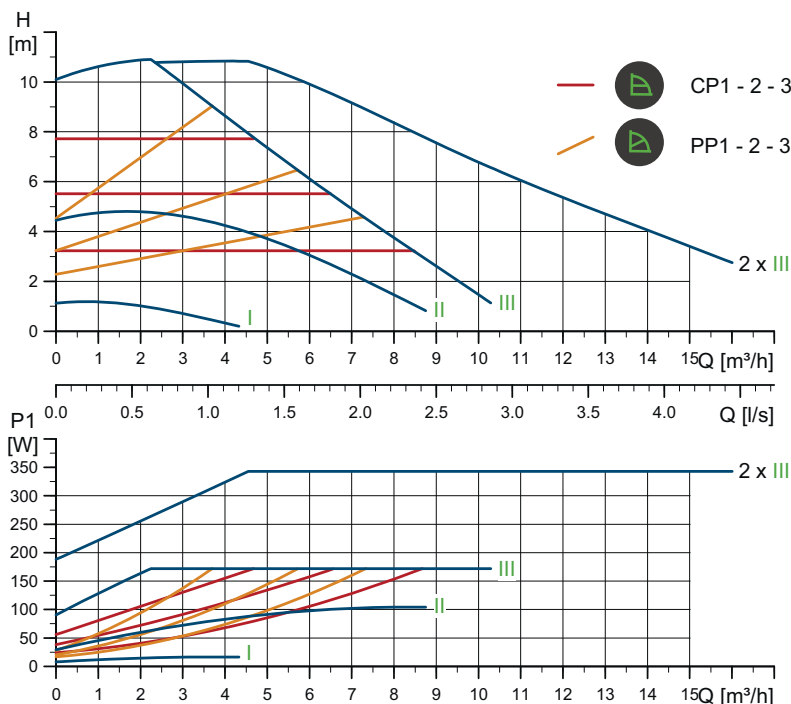

TM05 6369 4712

Velocità	P1 [W]	I _{1/1} [A]
Min.	8	0,08
Max.	175	1,41

La pompa è dotata di una protezione contro il sovraccarico.

Peso netto [kg]	Peso lordo [kg]	Vol. sped. [m³]
14,7	15,7	0,045

Attacchi: Vedi *Controflange*, pag. 22.
 Pressione di sistema: Max. 1,0 MPa (10 bar).
 Disponibile anche max. 1,6 MPa (16 bar).
 Temperatura del liquido: da -10 a +110 °C (TF 110).
 EEI specifico: 0,22.

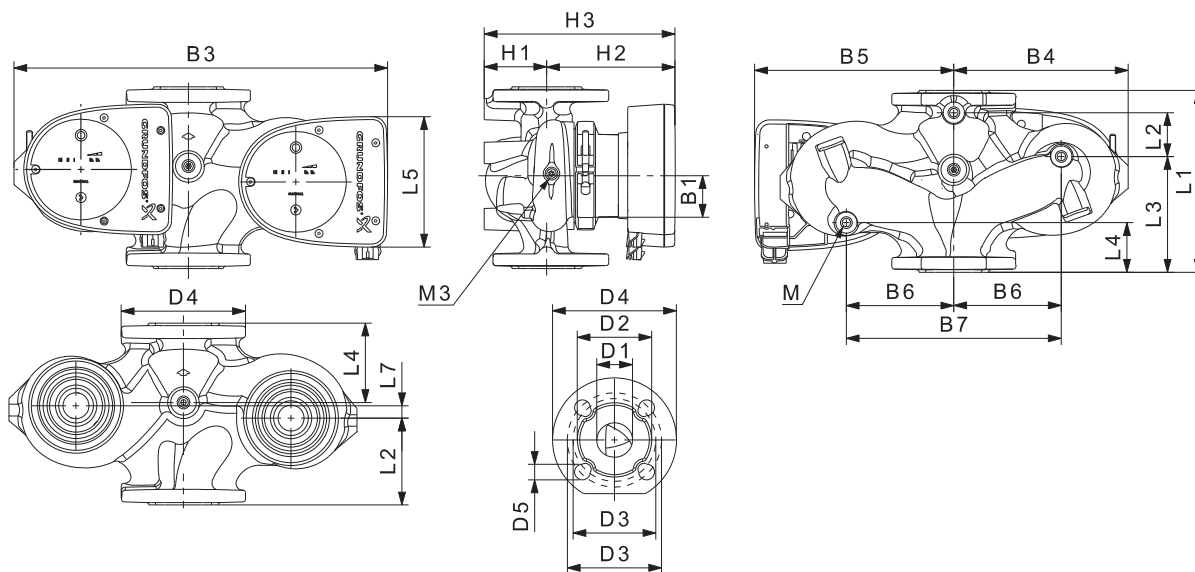

TM05 4960 3012

Mod. pompa	Dimensioni [mm]																			Rp		
	L1	L2	L3	L4	L5	L7	B1	B3	B4	B5	B6	B7	H1	H2	H3	D1	D2	D3	D4	D5	M	M3
MAGNA1 D 32-100 F	220	73	120	85	158	35	58	400	179	221	130	260	69	142	211	32	76	90/100	140	14/19	12	1/4

Per i codici prodotto, vedi pag. 130.

MAGNA1 32-120 F

1 x 230 V, 50/60 Hz

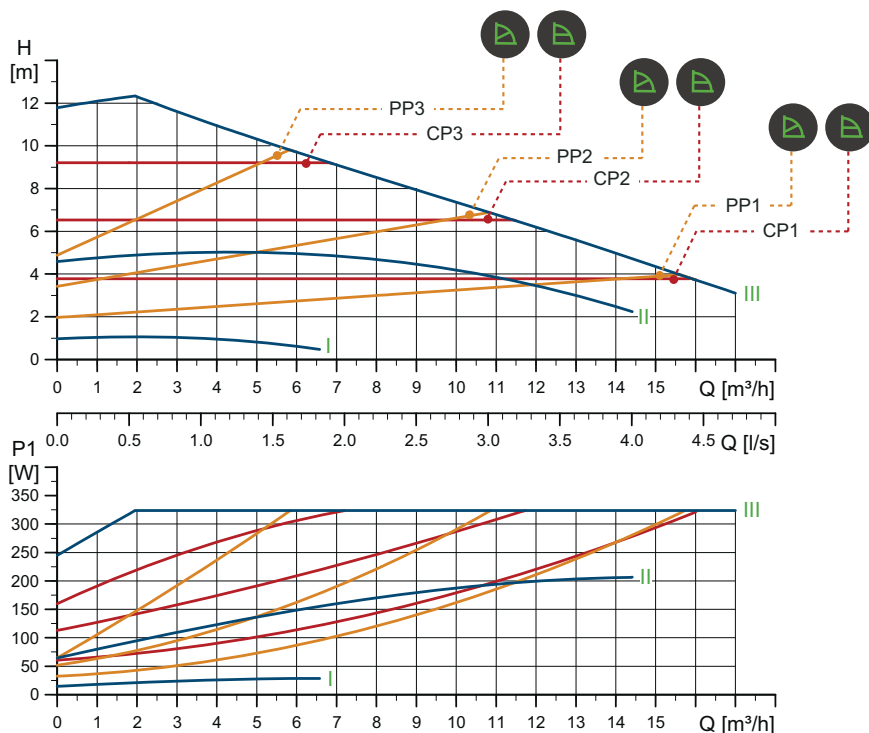

Velocità	P1 [W]	I _{1/1} [A]
Min.	15	0,17
Max.	329	1,48

La pompa è dotata di una protezione contro il sovraccarico.

Peso netto [kg]	Peso lordo [kg]	Vol. sped. [m ³]
15,4	17,1	0,040

Attacchi: Vedi *Controflange*, pag. 22.
 Pressione di sistema: Max. 1,0 MPa (10 bar).
 Disponibile anche max. 1,6 MPa (16 bar).
 Temperatura del liquido: da -10 a +110 °C (TF 110).
 EEI specifico: 0,21.

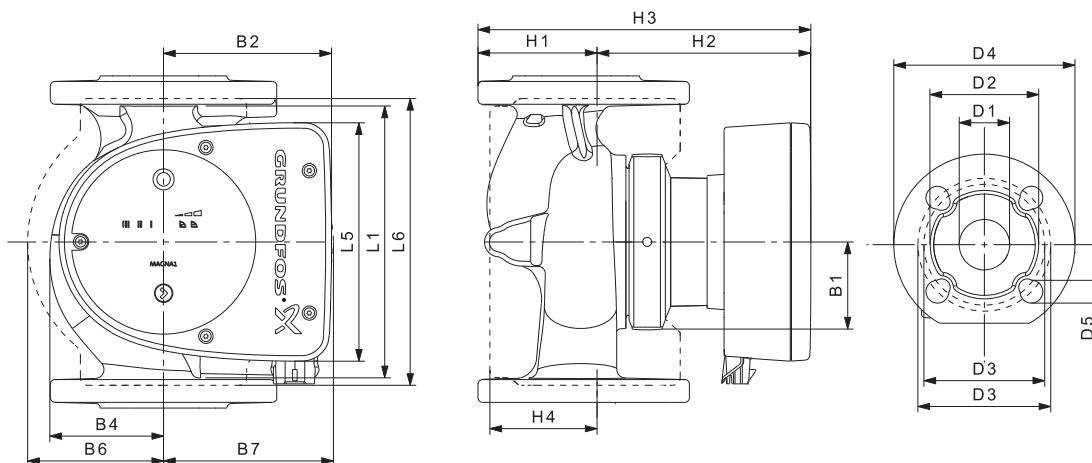

Mod. pompa	Dimensioni [mm]																
	L1	L5	L6	B1	B2	B4	B6	B7	H1	H2	H3	H4	D1	D2	D3	D4	D5
MAGNA1 32-120 F	220	204	216	84	164	73	106	116	65	301	366	86	32	76	90/100	140	14/19

Per i codici prodotto, vedi pag. 130.

TM05 6387 4712

TM05 5200 3412

MAGNA1 D 32-120 F

1 x 230 V, 50/60 Hz

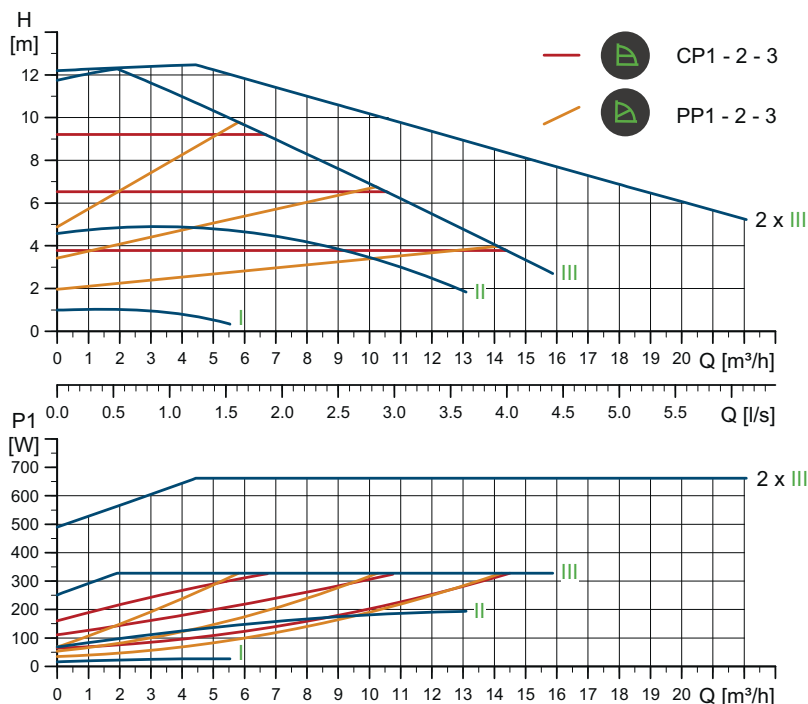

Velocità	P1 [W]	I _{1/1} [A]
Min.	16,3	0,18
Max.	335	1,50

La pompa è dotata di una protezione contro il sovraccarico.

Peso netto [kg]	Peso lordo [kg]	Vol. sped. [m ³]
29,8	33,7	0,087

Attacchi: Vedi *Controflange*, pag. 22.
 Pressione di sistema: Max. 1,0 MPa (10 bar).
 Disponibile anche max. 1,6 MPa (16 bar).
 Temperatura del liquido: da -10 a +110 °C (TF 110).
 EEI specifico: 0,22.

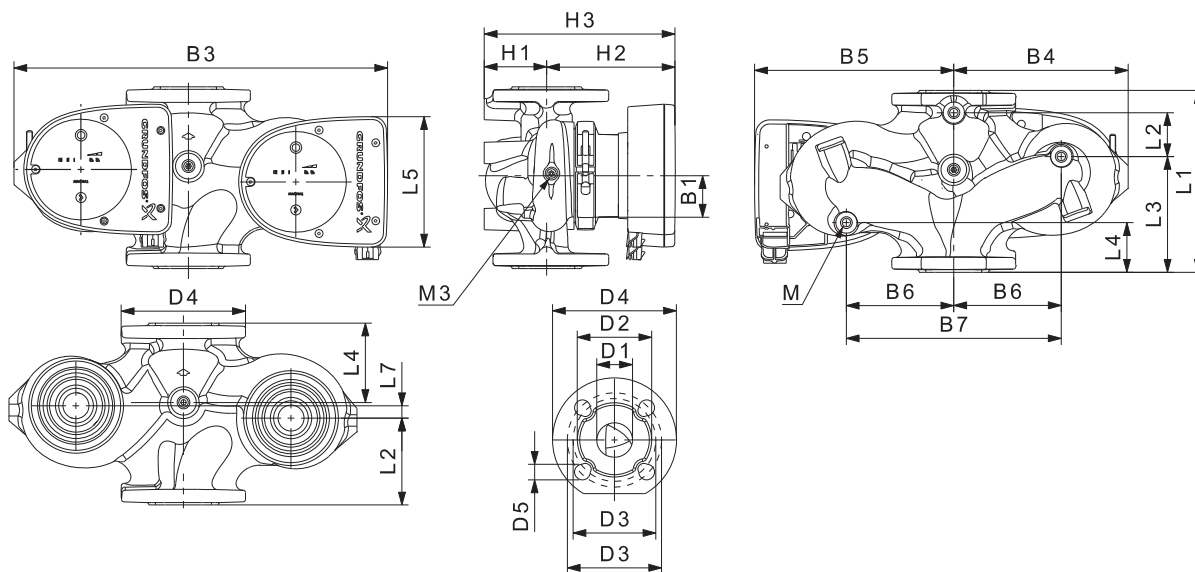

Mod. pompa	Dimensioni [mm]																			Rp		
	L1	L2	L3	L4	L5	L7	B1	B3	B4	B5	B6	B7	H1	H2	H3	D1	D2	D3	D4	D5	M	M3
MAGNA1 D 32-120 F	220	97	90	50	204	50	84	502	210	294	130	260	68	300	368	32	76	90/100	140	14/19	12	1/4

Per i codici prodotto, vedi pag. 130.

TM05 6334 4712

TM05 4960 3012

MAGNA1 40-40 F

1 x 230 V, 50/60 Hz

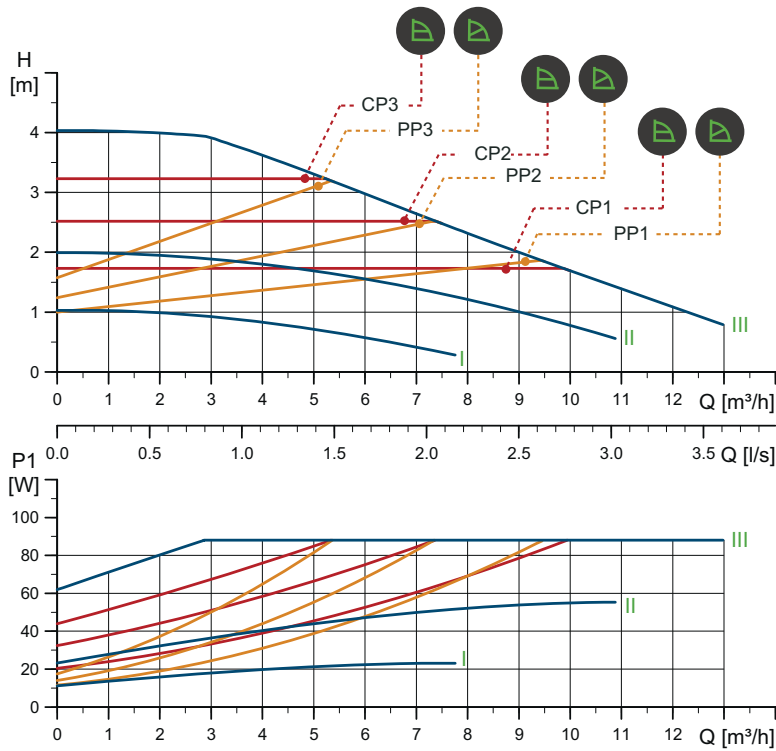

Velocità	P1 [W]	I _{1/1} [A]
Min.	12	0,11
Max.	90	0,72

La pompa è dotata di una protezione contro il sovraccarico.

Peso netto [kg]	Peso lordo [kg]	Vol. sped. [m ³]
9,5	10,5	0,016

Attacchi: Vedi *Controflange*, pag. 22.
 Pressione di sistema: Max. 1,0 MPa (10 bar).
 Disponibile anche max. 1,6 MPa (16 bar).
 Temperatura del liquido: da -10 a +110 °C (TF 110).
 EEI specifico: 0,21.

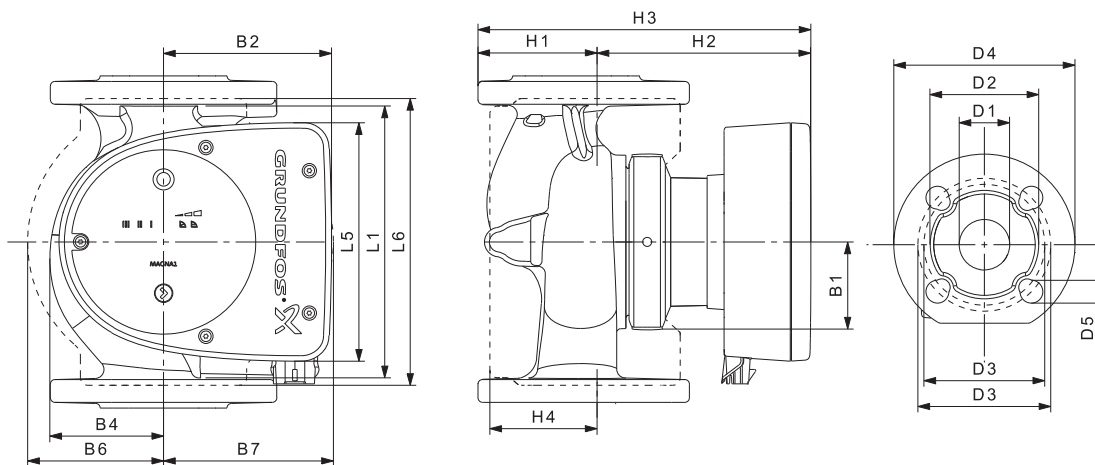

Mod. pompa	Dimensioni [mm]																
	L1	L5	L6	B1	B2	B4	B6	B7	H1	H2	H3	H4	D1	D2	D3	D4	D5
MAGNA1 40-40 F	220	158	220	58	111	69	105	105	65	156	221	83	40	84	100/110	150	14/19

Per i codici prodotto, vedi pag. 130.

TM05 6332 4712

TM05 5200 3412

MAGNA1 D 40-40 F

1 x 230 V, 50/60 Hz

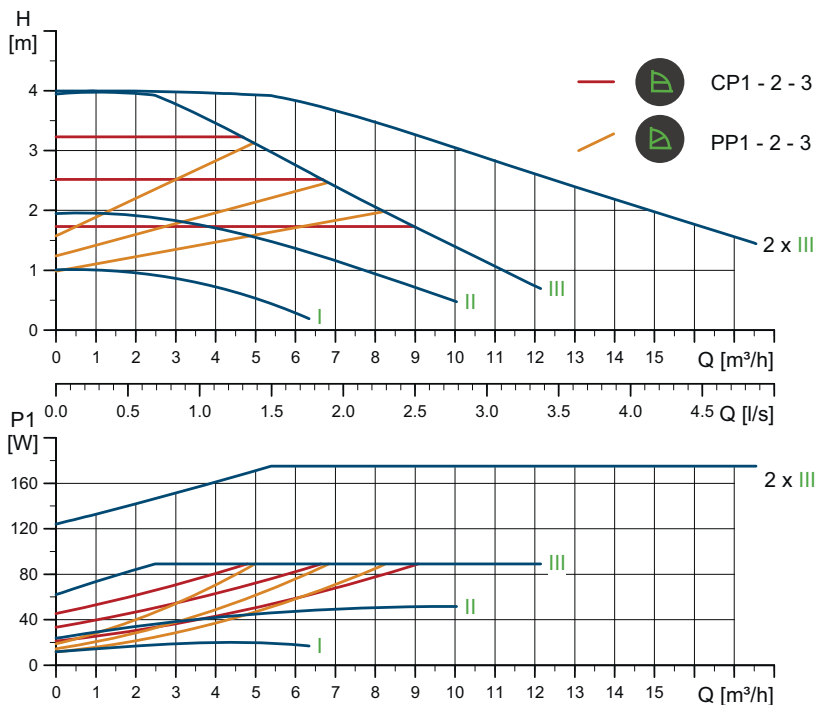

TM05 6370 4712

Velocità	P1 [W]	I _{1/1} [A]
Min.	12	0,11
Max.	90	0,72

La pompa è dotata di una protezione contro il sovraccarico.

Peso netto [kg]	Peso lordo [kg]	Vol. sped. [m³]
19,0	20,0	0,045

Attacchi: Vedi *Controflange*, pag. 22.
 Pressione di sistema: Max. 1,0 MPa (10 bar).
 Disponibile anche max. 1,6 MPa (16 bar).
 Temperatura del liquido: da -10 a +110 °C (TF 110).
 EEI specifico: 0,22.

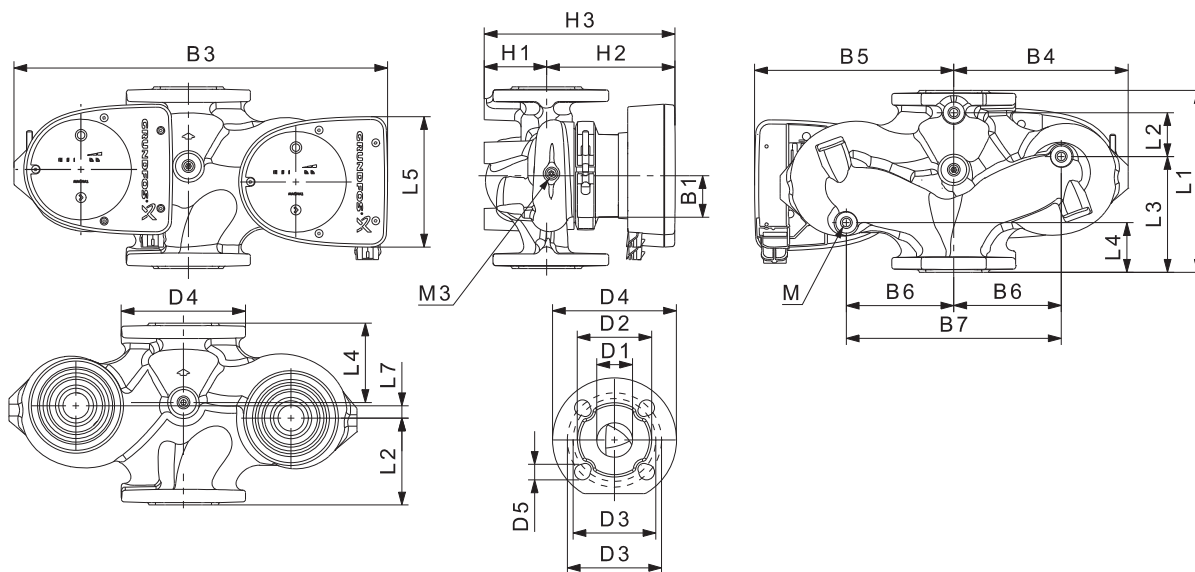

TM05 4960 3012

Mod. pompa	Dimensioni [mm]																		Rp			
	L1	L2	L3	L4	L5	L7	B1	B3	B4	B5	B6	B7	H1	H2	H3	D1	D2	D3	D4	D5	M	M3
MAGNA1 D 40-40 F	220	53	140	60	158	15	58	452	211	241	130	260	76	156	232	40	84	100/110	150	14/19	12	1/4

Per i codici prodotto, vedi pag. 130.

MAGNA1 40-60 F

1 x 230 V, 50/60 Hz

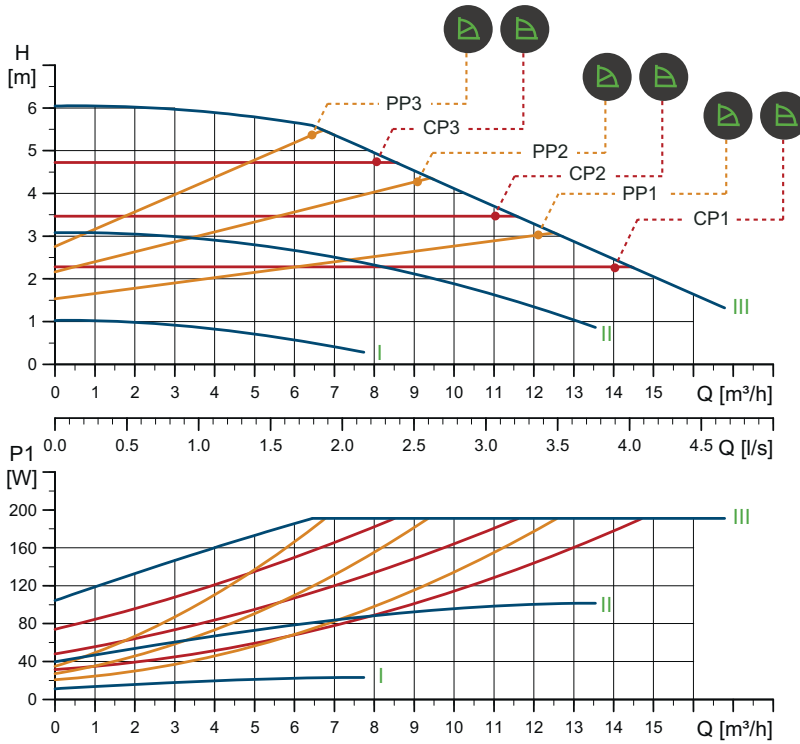

TM05 6370 4712

Velocità	P1 [W]	I _{1/1} [A]
Min.	12	0,11
Max.	194	1,56

Attacchi: Vedi *Controflange*, pag. 22.
 Pressione di sistema: Max. 1,0 MPa (10 bar).
 Disponibile anche max. 1,6 MPa (16 bar).
 Temperatura del liquido: da -10 a +110 °C (TF 110).
 EEI specifico: 0,21.

La pompa è dotata di una protezione contro il sovraccarico.

Peso netto [kg]	Peso lordo [kg]	Vol. sped. [m³]
9,5	10,5	0,016

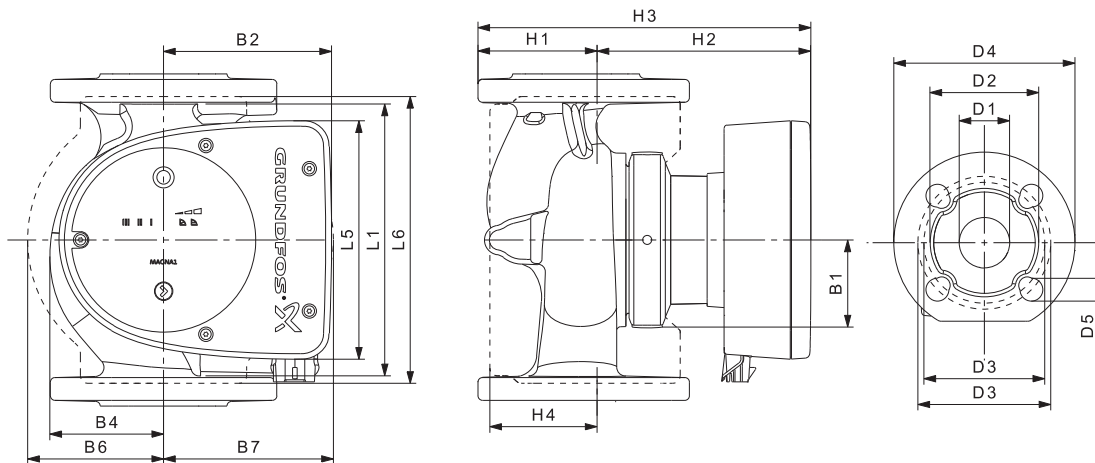

TM05 5200 3412

Mod. pompa	Dimensioni [mm]																
	L1	L5	L6	B1	B2	B4	B6	B7	H1	H2	H3	H4	D1	D2	D3	D4	D5
MAGNA1 40-60 F	220	158	220	58	111	69	105	105	65	156	221	83	40	84	100/110	150	14/19

Per i codici prodotto, vedi pag. 130.

MAGNA1 D 40-60 F

1 x 230 V, 50/60 Hz

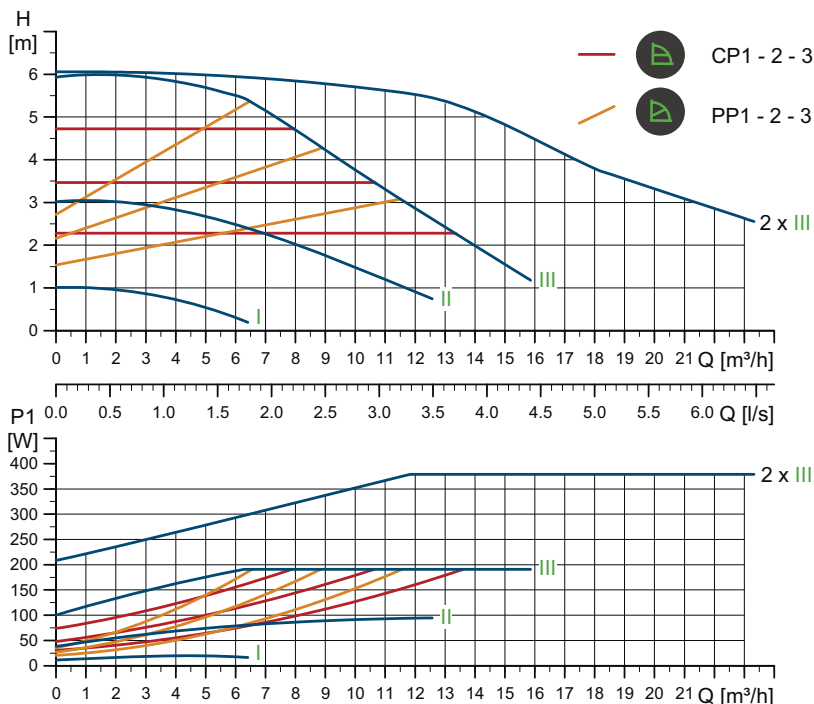

Velocità	P1 [W]	I _{1/1} [A]
Min.	12	0,11
Max.	194	1,56

La pompa è dotata di una protezione contro il sovraccarico.

Peso netto [kg]	Peso lordo [kg]	Vol. sped. [m ³]
19,0	20,0	0,045

Attacchi: Vedi *Controflange*, pag. 22.
 Pressione di sistema: Max. 1,0 MPa (10 bar).
 Disponibile anche max. 1,6 MPa (16 bar).
 Temperatura del liquido: da -10 a +110 °C (TF 110).
 EEI specifico: 0,22.

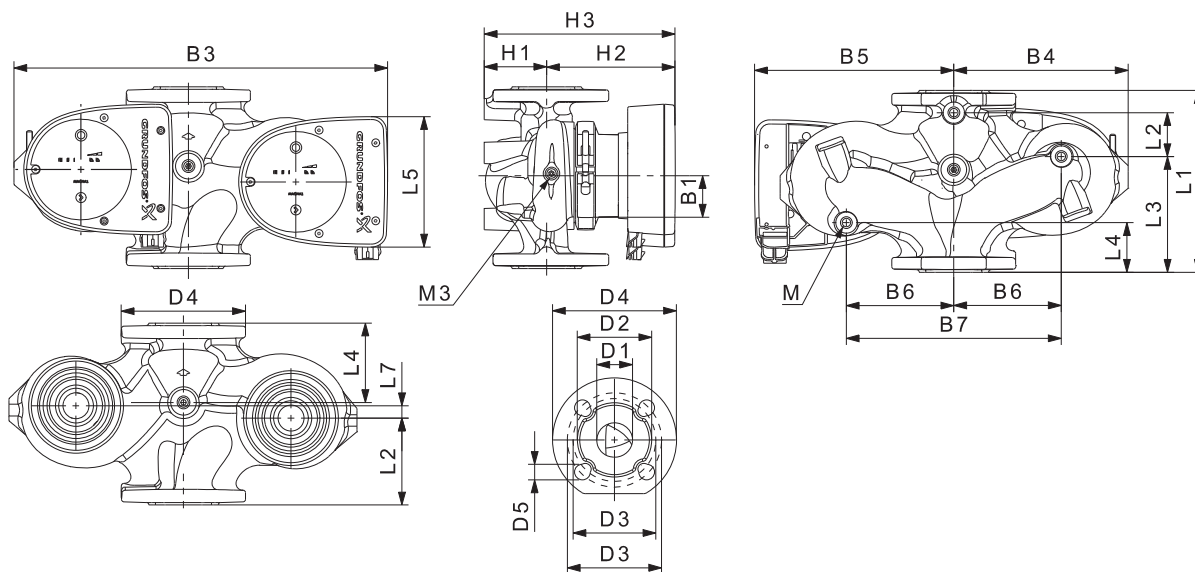

Mod. pompa	Dimensioni [mm]																			Rp		
	L1	L2	L3	L4	L5	L7	B1	B3	B4	B5	B6	B7	H1	H2	H3	D1	D2	D3	D4	D5	M	M3
MAGNA1 D 40-60 F	220	53	140	60	158	15	58	452	211	241	130	260	76	156	232	40	84	100/110	150	14/19	12	1/4

Per i codici prodotto, vedi pag. 130.

TM05 6371 4712

TM05 4960 3012

MAGNA1 40-80 F

1 x 230 V, 50/60 Hz

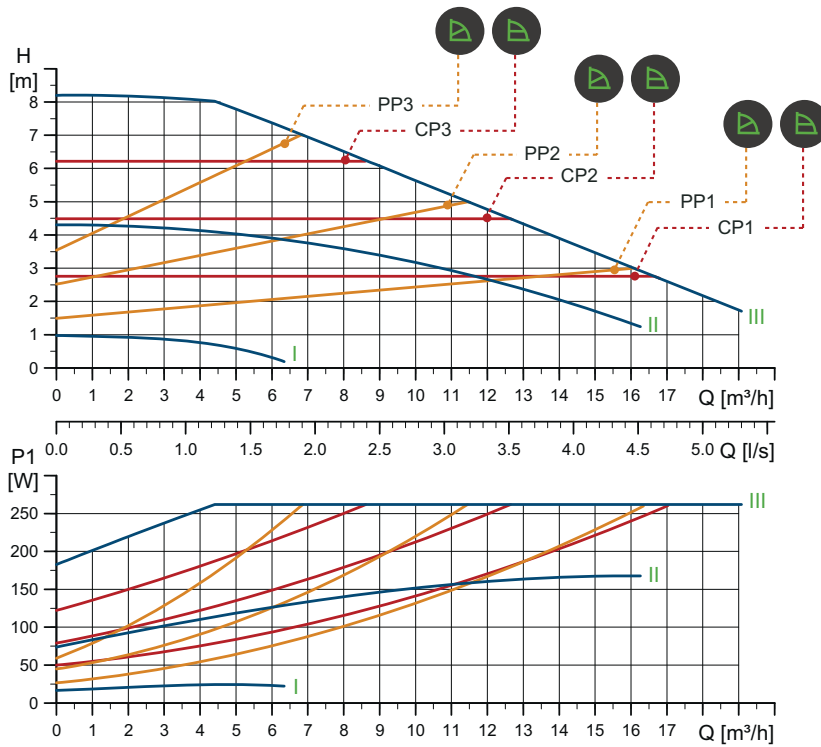

TM05 6288 4712

Velocità	P1 [W]	I _{1/1} [A]
Min.	17	0,19
Max.	267	1,18

La pompa è dotata di una protezione contro il sovraccarico.

Peso netto [kg]	Peso lordo [kg]	Vol. sped. [m ³]
16,5	18,2	0,040

Attacchi: Vedi *Controflange*, pag. 22.
 Pressione di sistema: Max. 1,0 MPa (10 bar).
 Disponibile anche max. 1,6 MPa (16 bar).
 Temperatura del liquido: da -10 a +110 °C (TF 110).
 EEI specifico: 0,23.

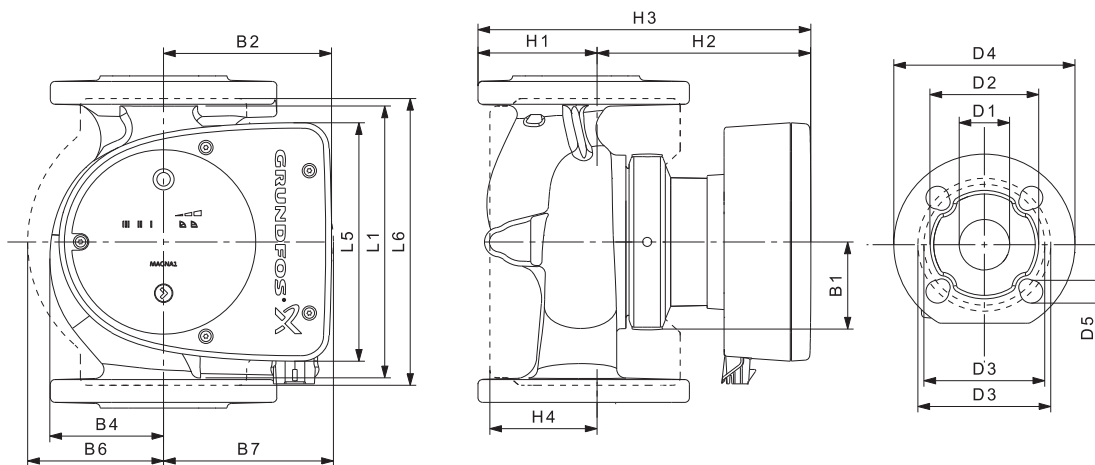

TM05 5200 3412

Mod. pompa	Dimensioni [mm]																
	L1	L5	L6	B1	B2	B4	B6	B7	H1	H2	H3	H4	D1	D2	D3	D4	D5
MAGNA1 40-80 F	220	204	220	84	164	73	106	128	65	304	369	83	40	84	100/110	150	14/19

Per i codici prodotto, vedi pag. 130.

MAGNA1 D 40-80 F

1 x 230 V, 50/60 Hz

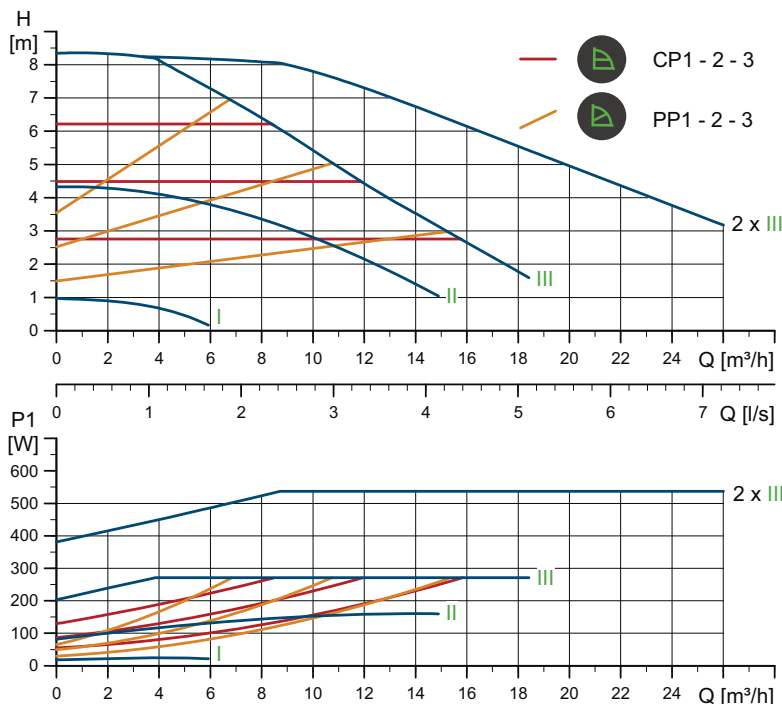

TM05 3733 1912

Velocità	P1 [W]	I _{1/1} [A]
Min.	18,4	0,20
Max.	276	1,25

La pompa è dotata di una protezione contro il sovraccarico.

Peso netto [kg]	Peso lordo [kg]	Vol. sped. [m³]
32,3	36,2	0,087

Attacchi: Vedi *Controflange*, pag. 22.
 Pressione di sistema: Max. 1,0 MPa (10 bar).
 Disponibile anche max. 1,6 MPa (16 bar).
 Temperatura del liquido: da -10 a +110 °C (TF 110).
 EEI specifico: 0,23.

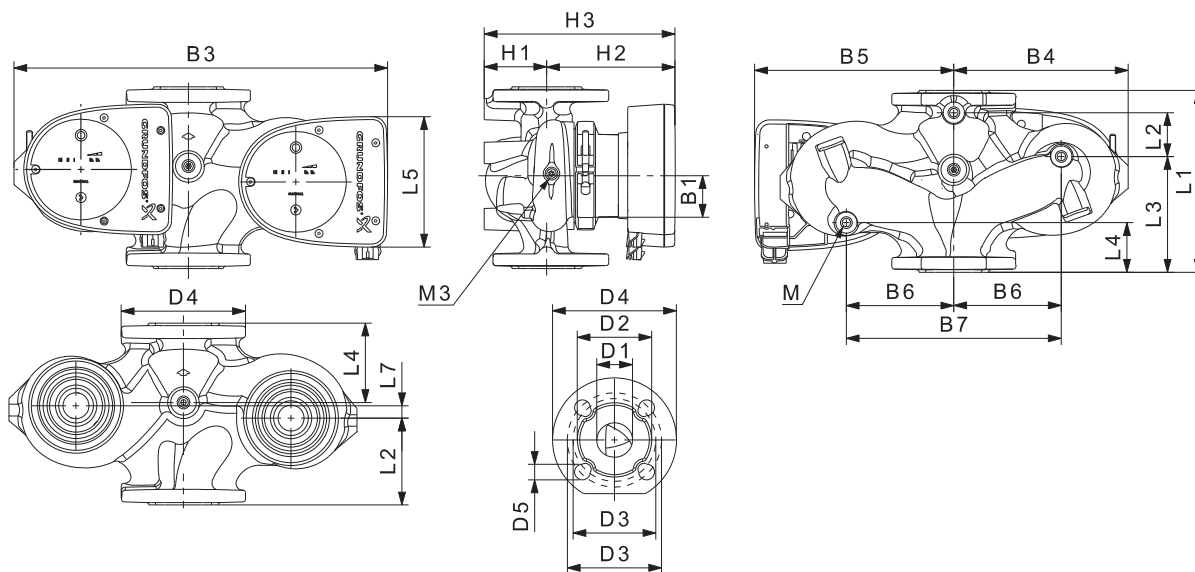

TM05 4960 3012

Mod. pompa	Dimensioni [mm]																			Rp		
	L1	L2	L3	L4	L5	L7	B1	B3	B4	B5	B6	B7	H1	H2	H3	D1	D2	D3	D4	D5	M	M3
MAGNA1 D 40-80 F	220	53	140	60	204	15	84	502	210	294	130	260	76	303	379	40	84	100/110	150	14/19	12	1/4

Per i codici prodotto, vedi pag. 130.

MAGNA1 40-100 F

1 x 230 V, 50/60 Hz

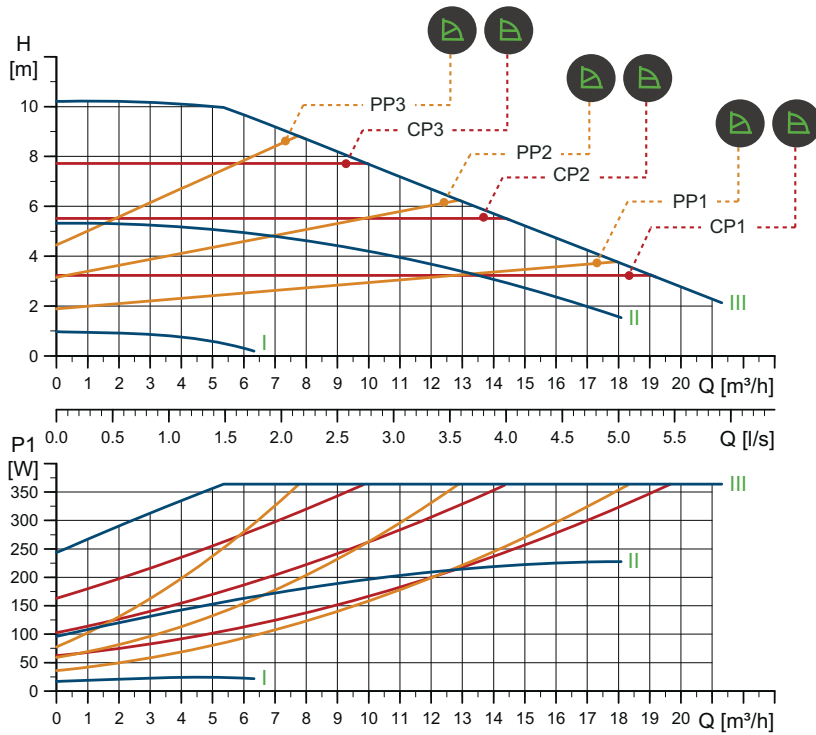

TM05 6289 4712

Velocità	P1 [W]	I _{1/1} [A]
Min.	17	0,19
Max.	370	1,65

La pompa è dotata di una protezione contro il sovraccarico.

Attacchi: Vedi *Controflange*, pag. 22.
 Pressione di sistema: Max. 1,0 MPa (10 bar).
 Disponibile anche max. 1,6 MPa (16 bar).
 Temperatura del liquido: da -10 a +110 °C (TF 110).
 EEI specifico: 0,23.

Peso netto [kg]	Peso lordo [kg]	Vol. sped. [m ³]
16,5	18,2	0,040

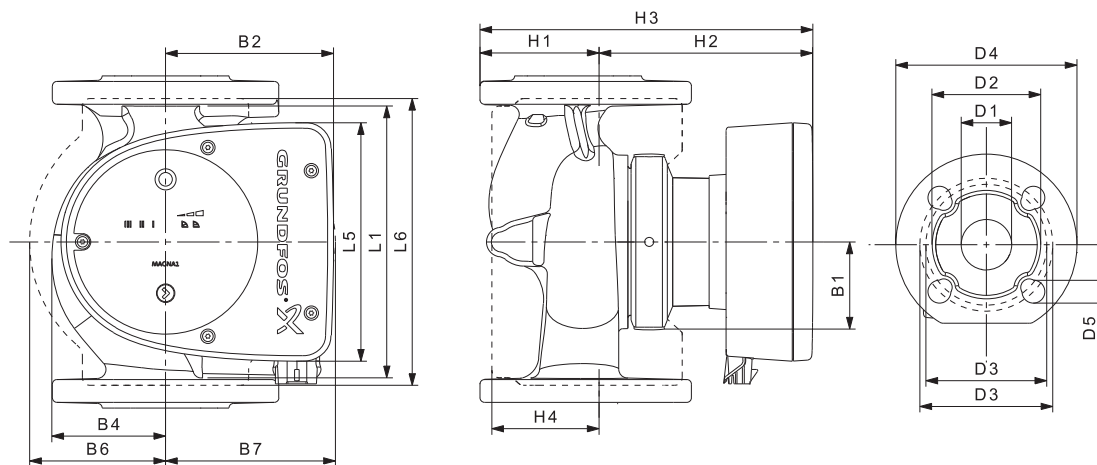

TM05 5200 3412

Mod. pompa	Dimensioni [mm]																
	L1	L5	L6	B1	B2	B4	B6	B7	H1	H2	H3	H4	D1	D2	D3	D4	D5
MAGNA1 40-100 F	220	204	220	84	164	73	106	128	65	304	369	83	40	84	100/110	150	14/19

Per i codici prodotto, vedi pag. 130.

MAGNA1 D 40-100 F

1 x 230 V, 50/60 Hz

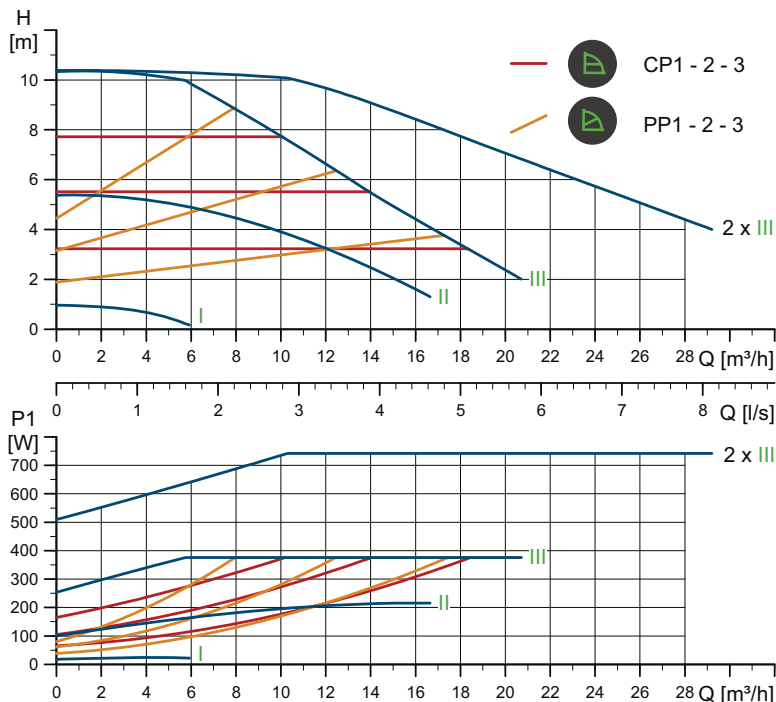

Velocità	P1 [W]	I _{1/1} [A]
Min.	18,1	0,20
Max.	383	1,70

La pompa è dotata di una protezione contro il sovraccarico.

Peso netto [kg]	Peso lordo [kg]	Vol. sped. [m ³]
32,3	36,2	0,087

Attacchi: Vedi pag. Controflange, pag. 22.
 Pressione di sistema: Max. 1,0 MPa (10 bar).
 Disponibile anche max. 1,6 MPa (16 bar).
 Temperatura del liquido: da -10 a +110 °C (TF 110).
 EEI specifico: 0,23.

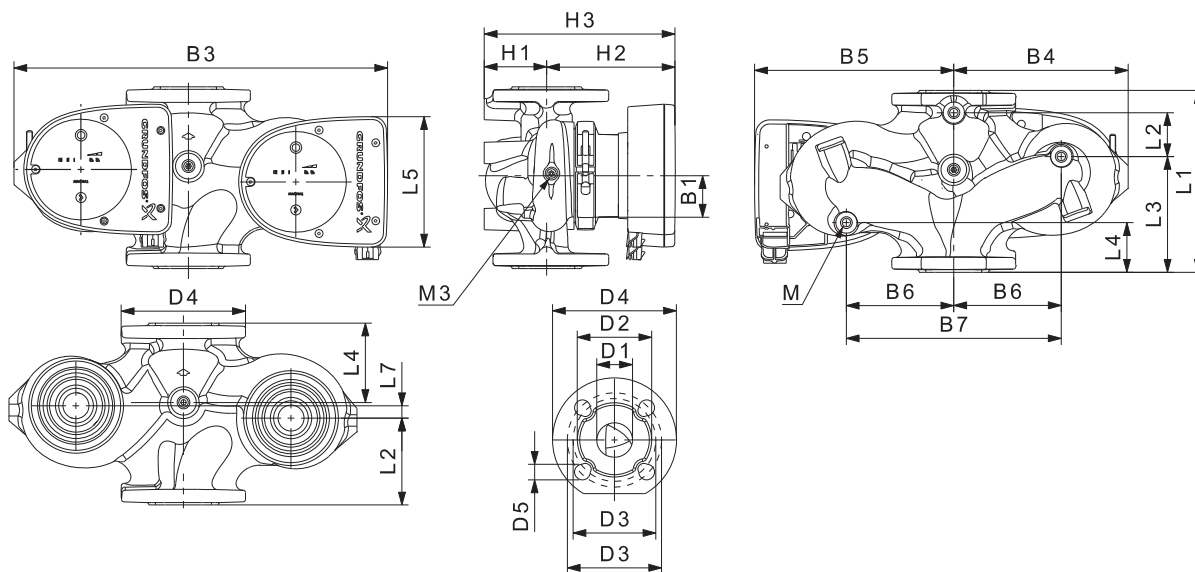

Mod. pompa	Dimensioni [mm]																			Rp		
	L1	L2	L3	L4	L5	L7	B1	B3	B4	B5	B6	B7	H1	H2	H3	D1	D2	D3	D4	D5	M	M3
MAGNA1 D 40-100 F	220	53	140	60	204	15	84	502	210	294	130	260	76	303	379	40	84	100/110	150	14/19	12	1/4

Per i codici prodotto, vedi pag. 130.

TM05 6336 4712

TM05 4960 3012

MAGNA1 40-120 F

1 x 230 V, 50/60 Hz

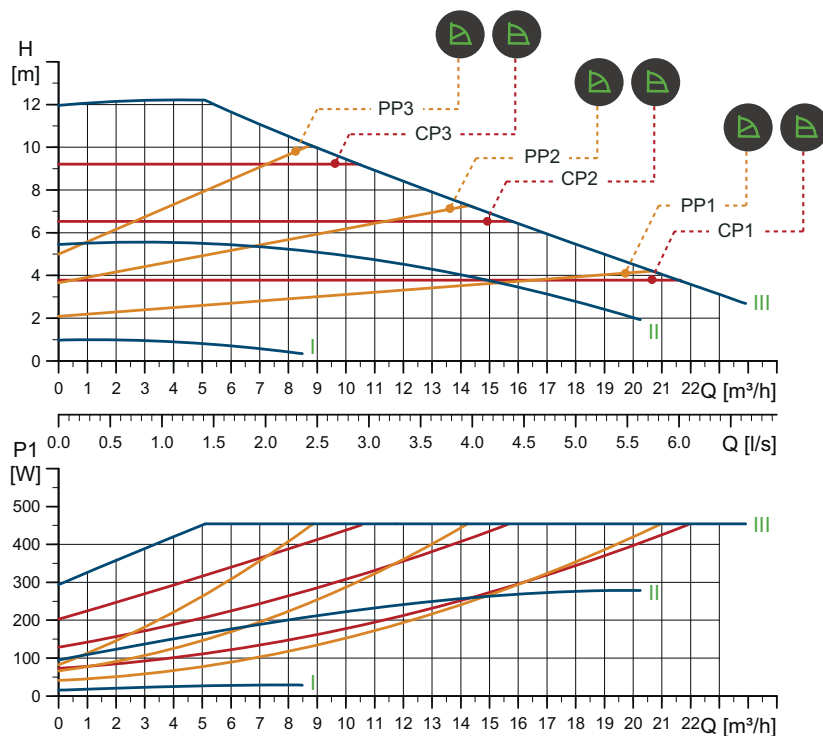

Velocità	P1 [W]	I _{1/1} [A]
Min.	15	0,18
Max.	463	2,05

La pompa è dotata di una protezione contro il sovraccarico.

Peso netto [kg]	Peso lordo [kg]	Vol. sped. [m ³]
16,2	17,7	0,040

Attacchi: Vedi *Controflange*, pag. 22.
 Pressione di sistema: Max. 1,0 MPa (10 bar).
 Disponibile anche max. 1,6 MPa (16 bar).
 Temperatura del liquido: da -10 a +110 °C (TF 110).
 EEI specifico: 0,21.

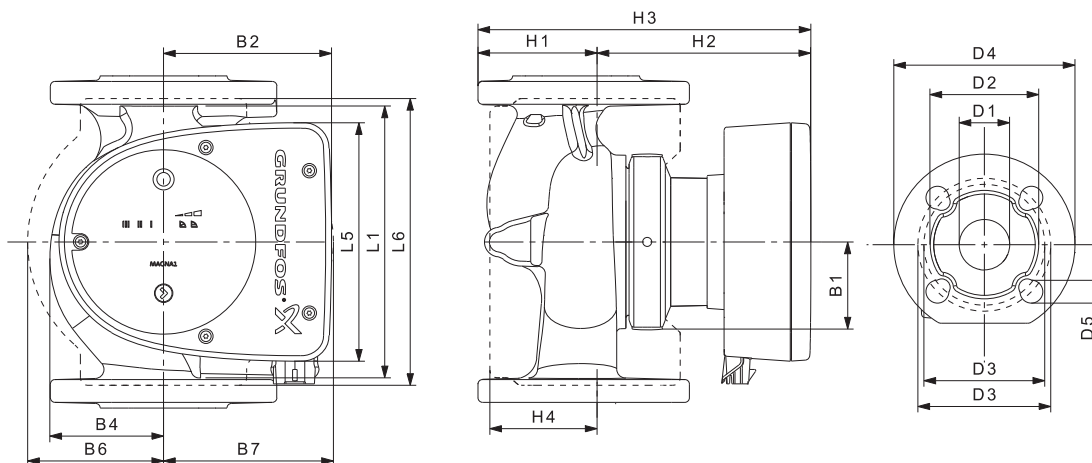

Mod. pompa	Dimensioni [mm]																
	L1	L5	L6	B1	B2	B4	B6	B7	H1	H2	H3	H4	D1	D2	D3	D4	D5
MAGNA1 40-120 F	250	204	220	84	164	73	106	128	65	304	369	83	40	84	100/110	150	14/19

Per i codici prodotto, vedi pag. 130.

TM05 6290 4712

TM05 5200 3412

MAGNA1 D 40-120 F

1 x 230 V, 50/60 Hz

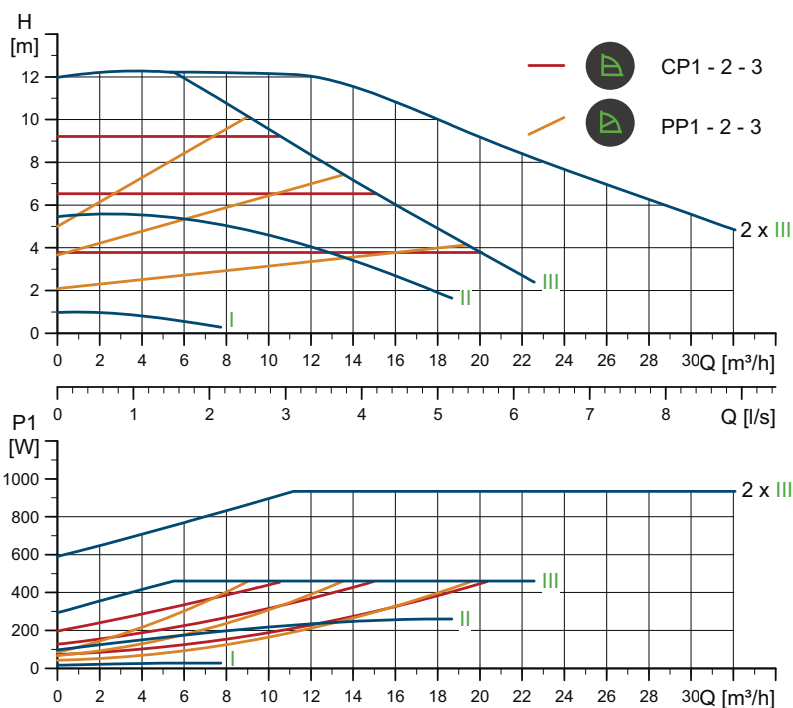

Velocità	P1 [W]	I _{1/1} [A]
Min.	17	0,19
Max.	476	2,10

La pompa è dotata di una protezione contro il sovraccarico.

Peso netto [kg]	Peso lordo [kg]	Vol. sped. [m ³]
31,4	35,3	0,087

Attacchi: Vedi *Controflange*, pag. 22.
 Pressione di sistema: Max. 1,0 MPa (10 bar).
 Disponibile anche max. 1,6 MPa (16 bar).
 Temperatura del liquido: da -10 a +110 °C (TF 110).
 EEI specifico: 0,22.

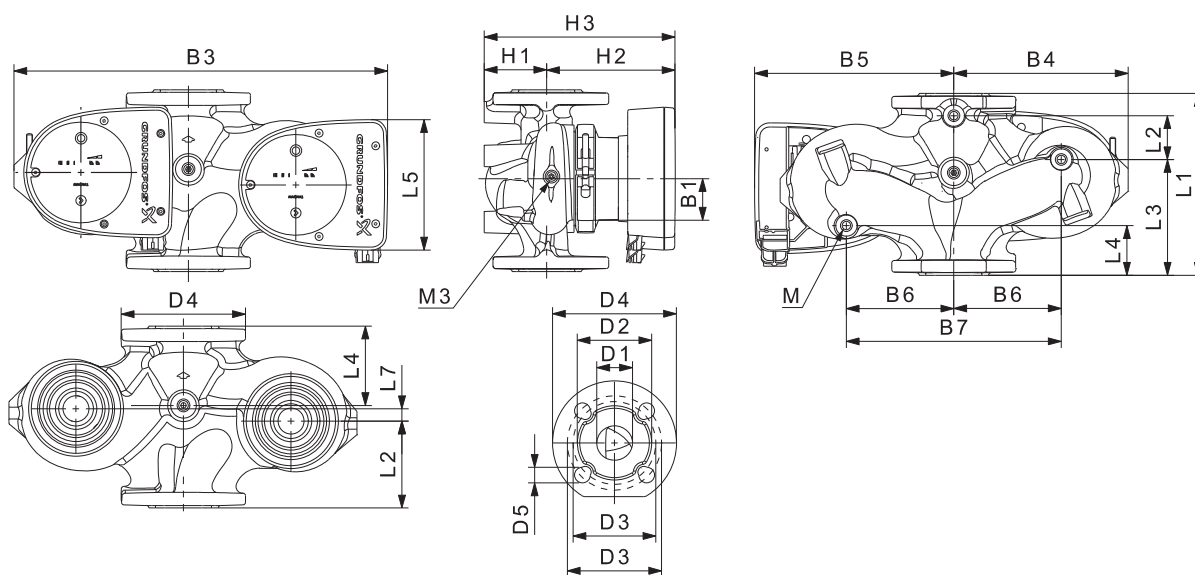

Mod. pompa	Dimensioni [mm]																	Rp				
	L1	L2	L3	L4	L5	L7	B1	B3	B4	B5	B6	B7	H1	H2	H3	D1	D2	D3	D4	D5	M	M3
MAGNA1 D 40-120 F	250	58	155	75	204	0	84	512	220	294	130	260	69	303	372	40	84	100/110	150	14/19	12	1/4

Per i codici prodotto, vedi pag. 130.

TM05 6337 4712

TM05 4960 3012

MAGNA1 40-150 F

1 x 230 V, 50/60 Hz

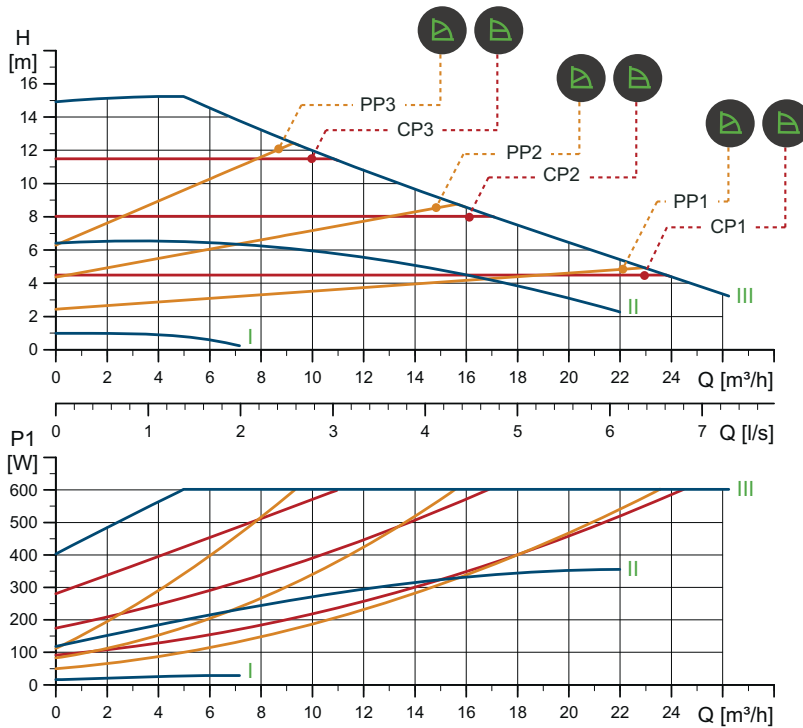

TM05 6291 4712

Velocità	P1 [W]	I _{1/1} [A]
Min.	16	0,18
Max.	615	2,71

La pompa è dotata di una protezione contro il sovraccarico.

Peso netto [kg]	Peso lordo [kg]	Vol. sped. [m ³]
16,2	17,7	0,040

Attacchi: Vedi *Controflange*, pag. 22.
 Pressione di sistema: Max. 1,0 MPa (10 bar).
 Disponibile anche max. 1,6 MPa (16 bar).
 Temperatura del liquido: da -10 a +110 °C (TF 110).
 EEI specifico: 0,21.

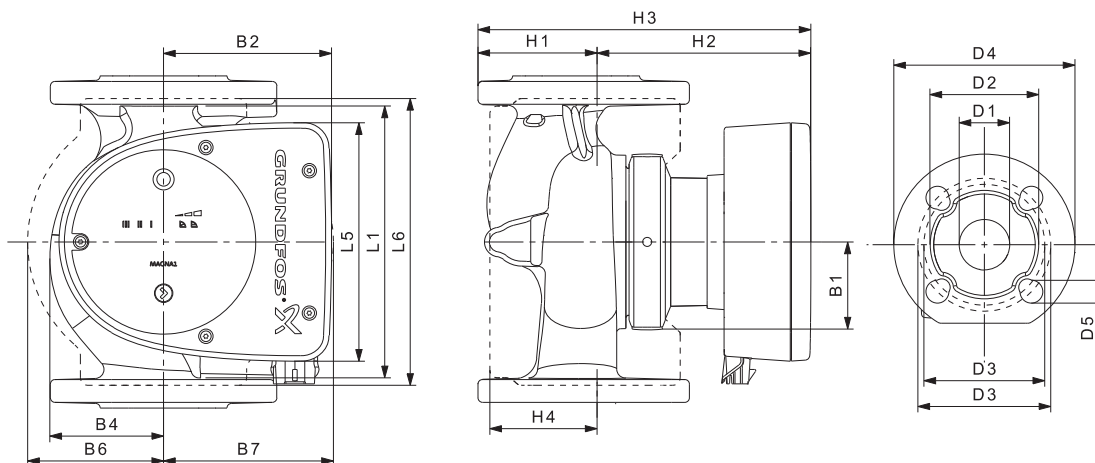

TM05 5200 3412

Mod. pompa	Dimensioni [mm]																
	L1	L5	L6	B1	B2	B4	B6	B7	H1	H2	H3	H4	D1	D2	D3	D4	D5
MAGNA1 40-150 F	250	204	220	84	164	73	106	128	65	304	369	83	40	84	100/110	150	14/19

Per i codici prodotto, vedi pag. 130.

MAGNA1 D 40-150 F

1 x 230 V, 50/60 Hz

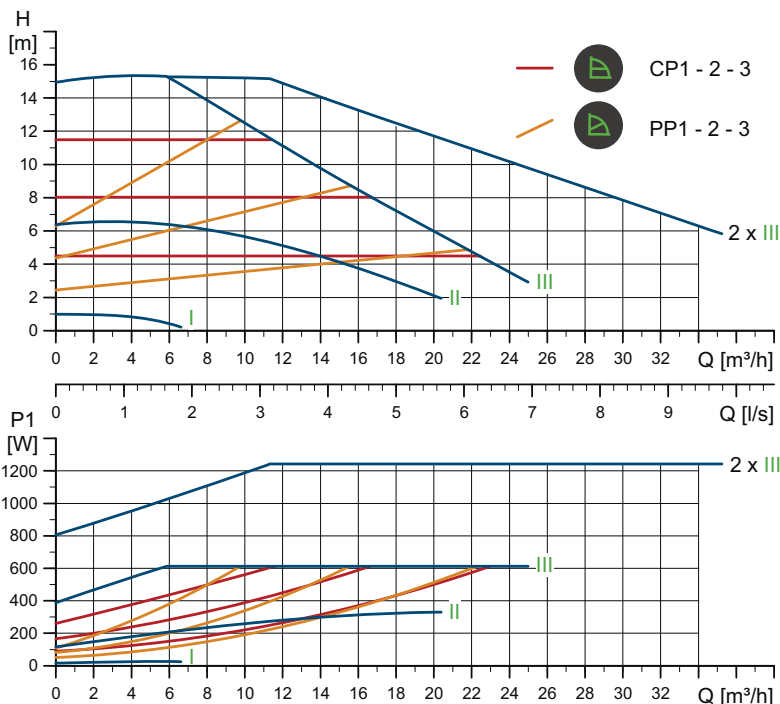

Velocità	P1 [W]	I _{1/1} [A]
Min.	16,9	0,18
Max.	630	2,77

La pompa è dotata di una protezione contro il sovraccarico.

Peso netto [kg]	Peso lordo [kg]	Vol. sped. [m ³]
31,4	35,3	0,087

Attacchi: Vedi *Controflange*, pag. 22.
 Pressione di sistema: Max. 1,0 MPa (10 bar).
 Disponibile anche max. 1,6 MPa (16 bar).
 Temperatura del liquido: da -10 a +110 °C (TF 110).
 EEI specifico: 0,21.

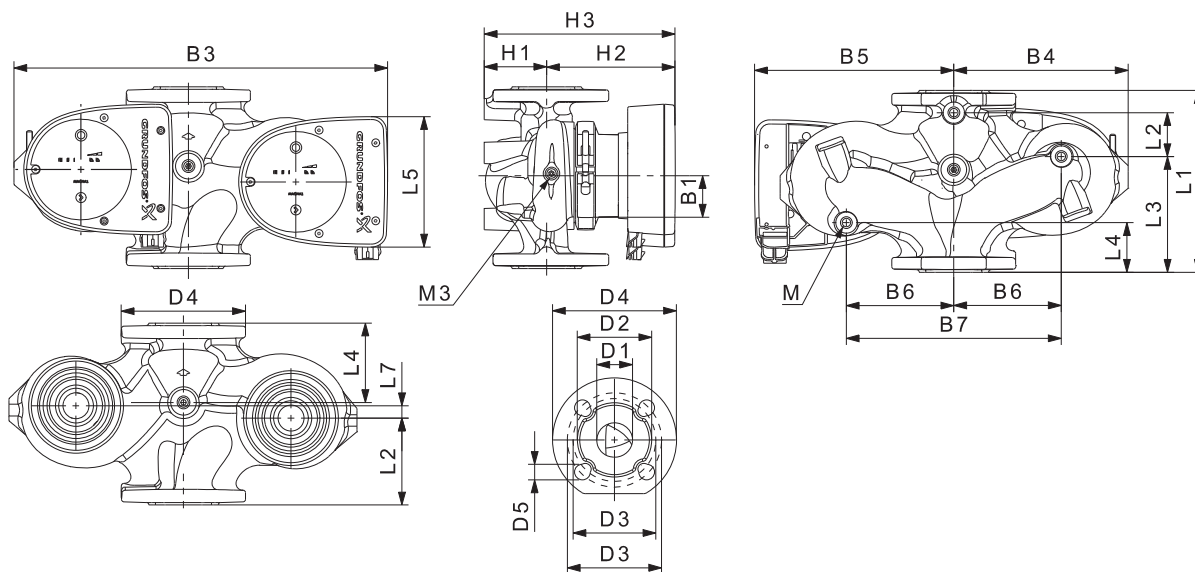

Mod. pompa	Dimensioni [mm]																		Rp			
	L1	L2	L3	L4	L5	L7	B1	B3	B4	B5	B6	B7	H1	H2	H3	D1	D2	D3	D4	D5	M	M3
MAGNA1 D 40-150 F	250	58	155	75	204	0	84	512	220	294	130	260	69	303	372	40	84	100/110	150	14/19	12	1/4

Per i codici prodotto, vedi pag. 130.

TM05 6338 4712

TM05 4960 3012

MAGNA1 40-180 F

1 x 230 V, 50/60 Hz

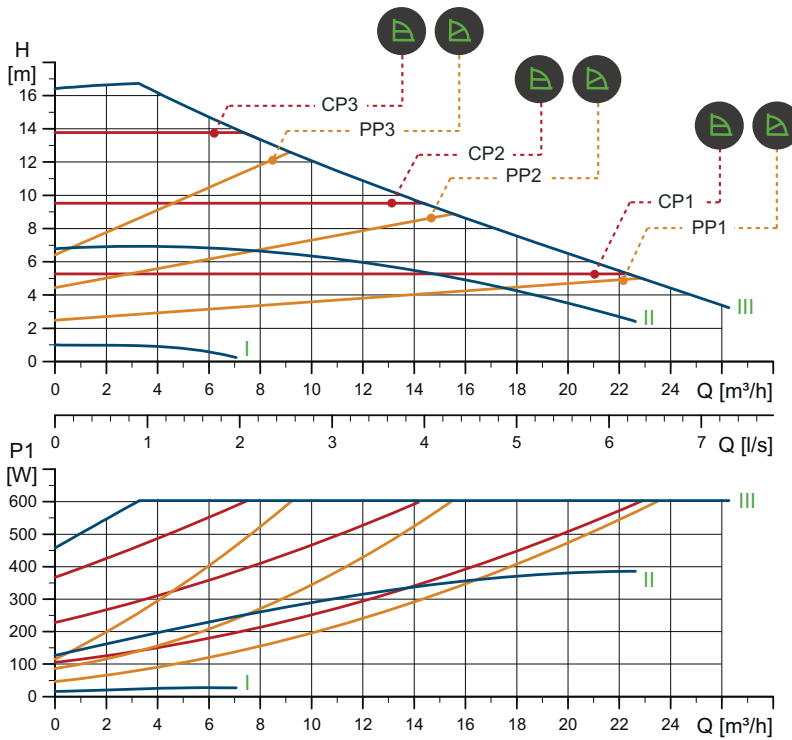

Velocità	P1 [W]	I _{1/1} [A]
Min.	16	0,22
Max.	615	2,71

La pompa è dotata di una protezione contro il sovraccarico.

Peso netto [kg]	Peso lordo [kg]	Vol. sped. [m ³]
16,2	17,7	0,040

Attacchi: Vedi *Controflange*, pag. 22.
 Pressione di sistema: Max. 1,0 MPa (10 bar).
 Disponibile anche max. 1,6 MPa (16 bar).
 Temperatura del liquido: da -10 a +110 °C (TF 110).
 EEI specifico: 0,20.

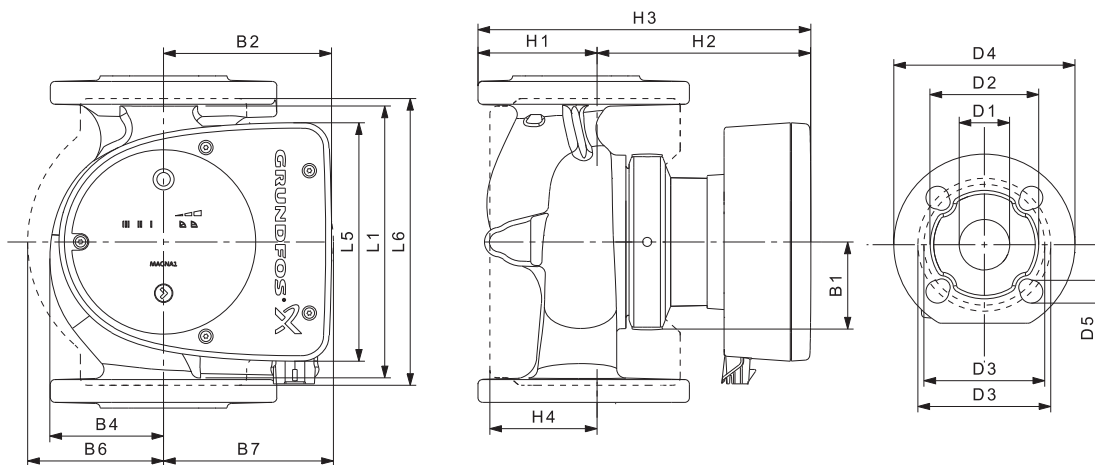

Mod. pompa	Dimensioni [mm]																
	L1	L5	L6	B1	B2	B4	B6	B7	H1	H2	H3	H4	D1	D2	D3	D4	D5
MAGNA1 40-180 F	250	204	220	84	164	73	106	128	65	304	369	83	40	84	100/110	150	14/19

Per i codici prodotto, vedi pag. 130.

TM05 6292 4712

TM05 5200 3412

MAGNA1 D 40-180 F

1 x 230 V, 50/60 Hz

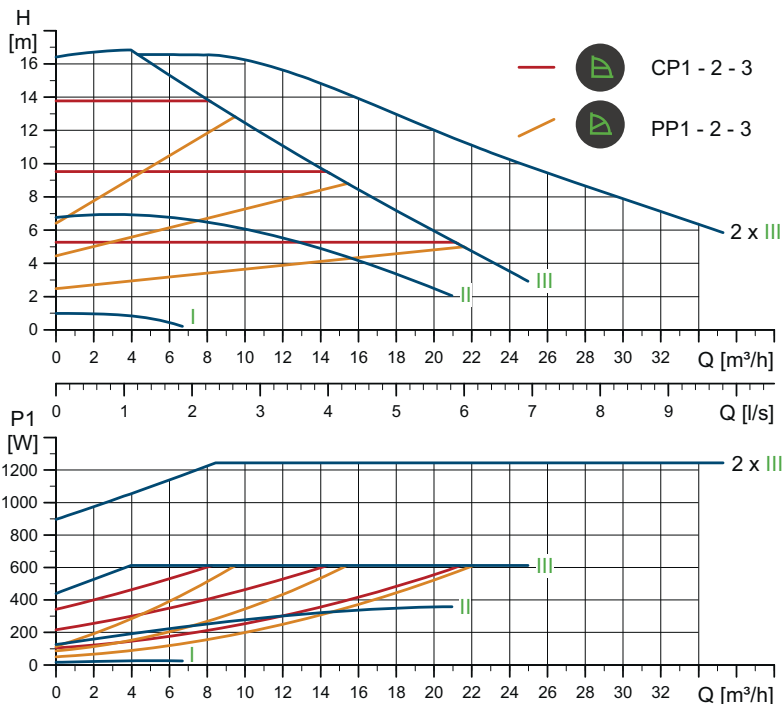

Velocità	P1 [W]	I _{1/1} [A]
Min.	15,4	0,19
Max.	629	2,75

La pompa è dotata di una protezione contro il sovraccarico.

Peso netto [kg]	Peso lordo [kg]	Vol. sped. [m ³]
31,4	35,3	0,087

Attacchi: Vedi *Controflange*, pag. 22.
 Pressione di sistema: Max. 1,0 MPa (10 bar).
 Disponibile anche max. 1,6 MPa (16 bar).
 Temperatura del liquido: da -10 a +110 °C (TF 110).
 EEI specifico: 0,21.

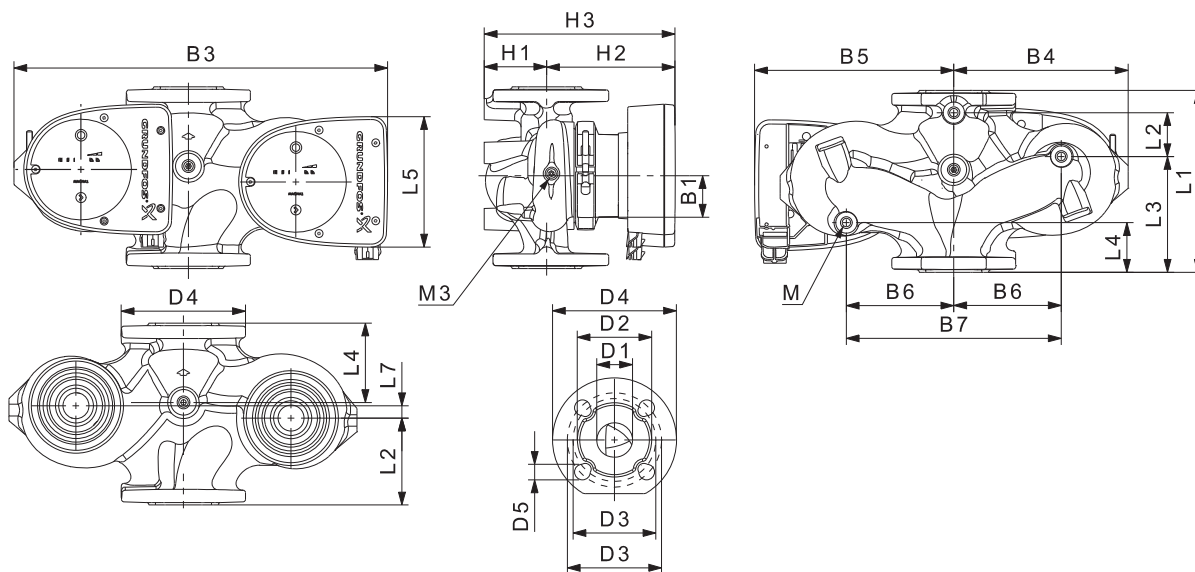

Mod. pompa	Dimensioni [mm]																			Rp		
	L1	L2	L3	L4	L5	L7	B1	B3	B4	B5	B6	B7	H1	H2	H3	D1	D2	D3	D4	D5	M	M3
MAGNA1 D 40-180 F	250	58	155	75	204	0	84	512	220	294	130	260	69	303	372	40	84	100/110	150	14/19	12	1/4

Per i codici prodotto, vedi pag. 130.

TM05 6339 4712

TM05 4960 3012

MAGNA1 50-40 F

1 x 230 V, 50/60 Hz

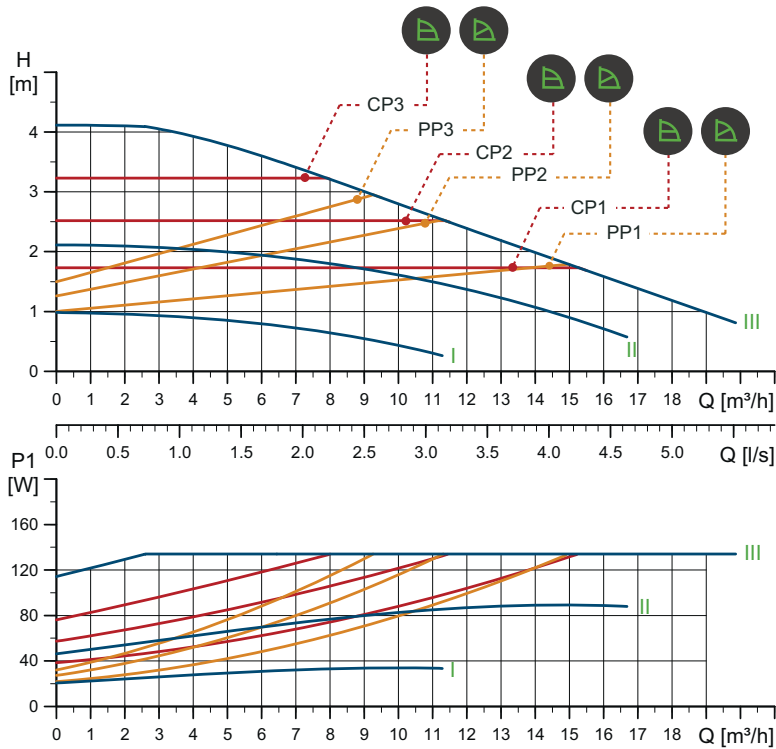

Velocità	P1 [W]	I _{1/1} [A]
Min.	20,9	0,22
Max.	137	0,65

La pompa è dotata di una protezione contro il sovraccarico.

Peso netto [kg]	Peso lordo [kg]	Vol. sped. [m ³]
17,7	19,8	0,046

Attacchi: Vedi *Controflange*, pag. 22.
 Pressione di sistema: Max. 1,0 MPa (10 bar).
 Disponibile anche max. 1,6 MPa (16 bar).
 Temperatura del liquido: da -10 a +110 °C (TF 110).
 EEI specifico: 0,23.

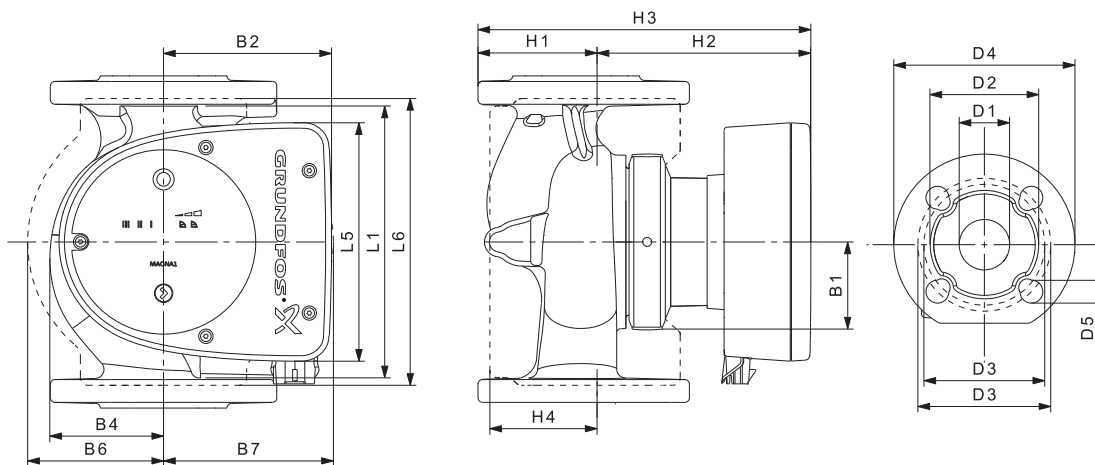

Mod. pompa	Dimensioni [mm]																
	L1	L5	L6	B1	B2	B4	B6	B7	H1	H2	H3	H4	D1	D2	D3	D4	D5
MAGNA1 50-40 F	240	204	240	84	164	73	127	127	71	304	375	97	50	102	110/125	165	14/19

Per i codici prodotto, vedi pag. 130.

TM05 6293 4712

TM05 5200 3412

MAGNA1 D 50-40 F

1 x 230 V, 50/60 Hz

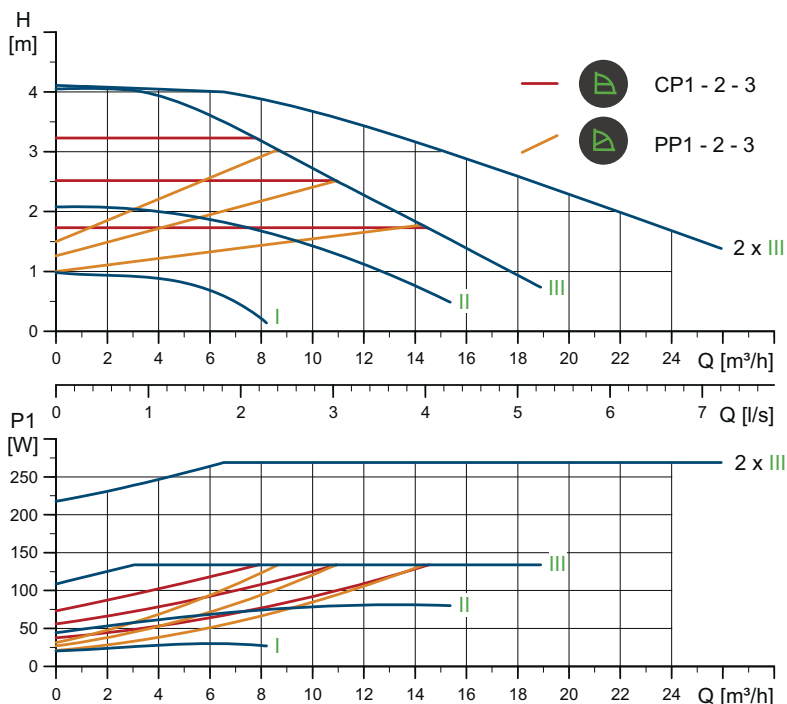

Velocità	P1 [W]	I _{1/1} [A]
Min.	21,1	0,22
Max.	137	0,65

La pompa è dotata di una protezione contro il sovraccarico.

Peso netto [kg]	Peso lordo [kg]	Vol. sped. [m³]
34,3	42,0	0,132

Attacchi: Vedi *Controflange*, pag. 22.
 Pressione di sistema: Max. 1,0 MPa (10 bar).
 Disponibile anche max. 1,6 MPa (16 bar).
 Temperatura del liquido: da -10 a +110 °C (TF 110).
 EEI specifico: 0,23.

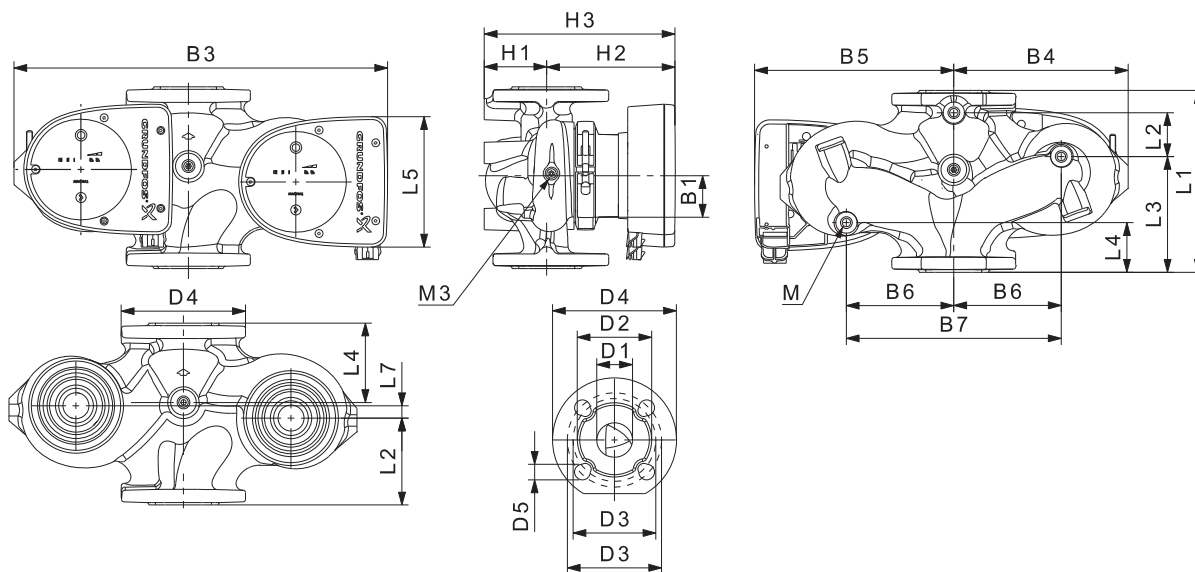

Mod. pompa	Dimensioni [mm]																			Rp		
	L1	L2	L3	L4	L5	L7	B1	B3	B4	B5	B6	B7	H1	H2	H3	D1	D2	D3	D4	D5	M	M3
MAGNA1 D 50-40 F	240	48	160	45	204	45	84	515	221	294	130	260	75	304	379	50	102	110/125	165	14/19	12	1/4

Per i codici prodotto, vedi pag. 130.

TM05 6340 4712

TM05 4960 3012

MAGNA1 50-60 F

1 x 230 V, 50/60 Hz

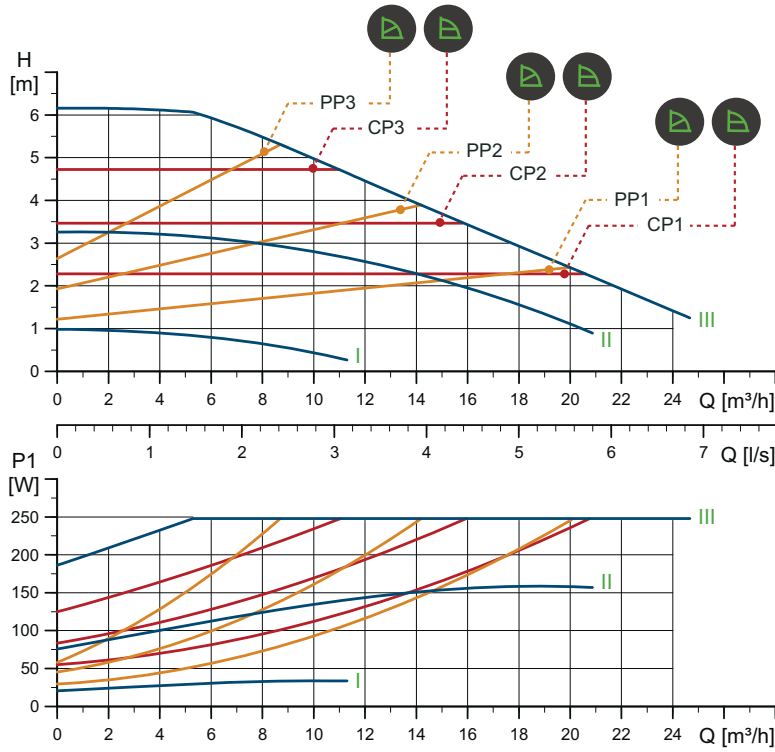

TM05 6294 4712

Velocità	P1 [W]	I _{1/1} [A]
Min.	20,9	0,22
Max.	252	1,15

La pompa è dotata di una protezione contro il sovraccarico.

Attacchi: Vedi *Controflange*, pag. 22.
 Pressione di sistema: Max. 1,0 MPa (10 bar).
 Disponibile anche max. 1,6 MPa (16 bar).
 Temperatura del liquido: da -10 a +110 °C (TF 110).
 EEI specifico: 0,22.

Peso netto [kg]	Peso lordo [kg]	Vol. sped. [m ³]
17,7	19,8	0,046

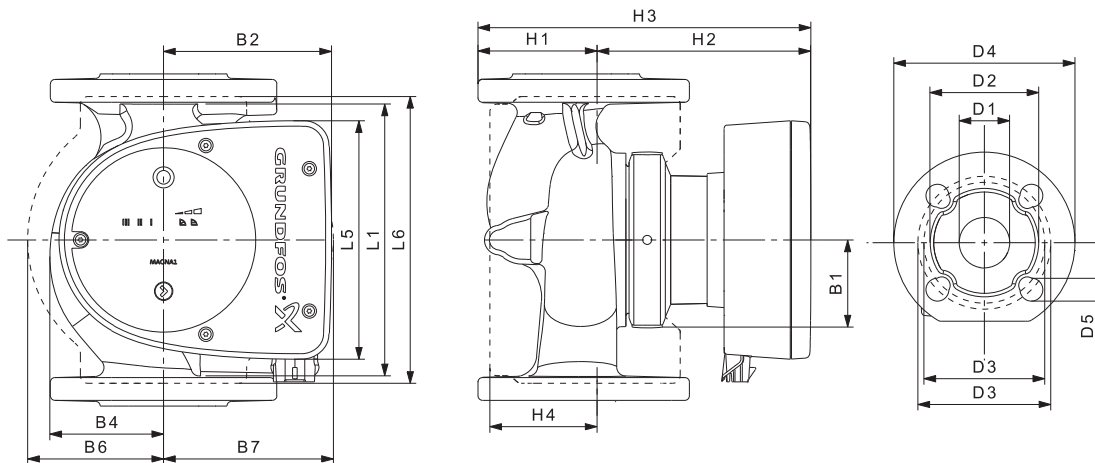

TM05 5200 3412

Mod. pompa	Dimensioni [mm]																
	L1	L5	L6	B1	B2	B4	B6	B7	H1	H2	H3	H4	D1	D2	D3	D4	D5
MAGNA1 50-60 F	240	204	240	84	164	73	127	127	71	304	375	97	50	102	110/125	165	14/19

Per i codici prodotto, vedi pag. 130.

MAGNA1 D 50-60 F

1 x 230 V, 50/60 Hz

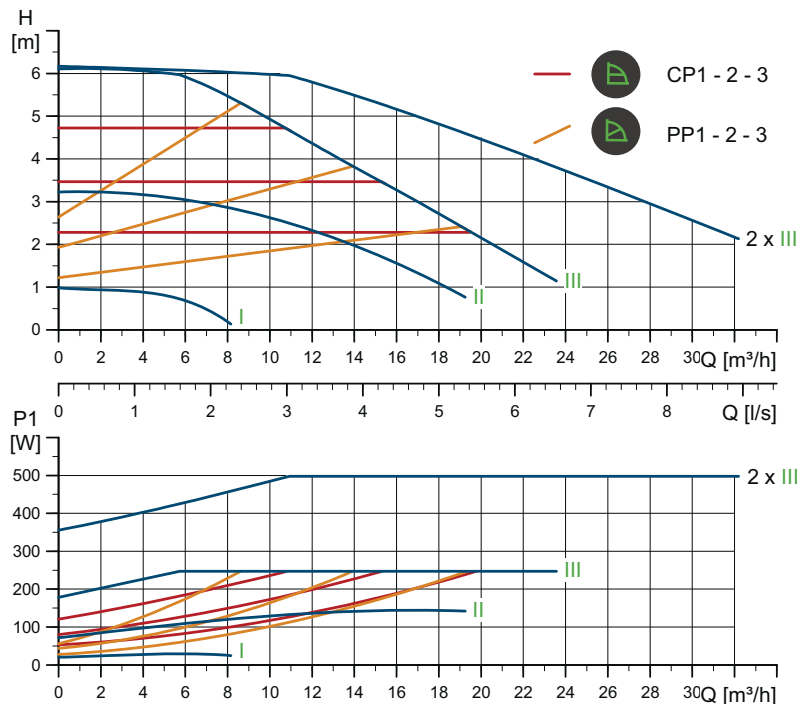

TM05 6341 4712

Velocità	P1 [W]	I _{1/1} [A]
Min.	20,9	0,22
Max.	253	1,15

La pompa è dotata di una protezione contro il sovraccarico.

Peso netto [kg]	Peso lordo [kg]	Vol. sped. [m³]
34,3	42,0	0,132

Attacchi: Vedi *Controflange*, pag. 22.
 Pressione di sistema: Max. 1,0 MPa (10 bar).
 Disponibile anche max. 1,6 MPa (16 bar).
 Temperatura del liquido: da -10 a +110 °C (TF 110).
 EEI specifico: 0,23.

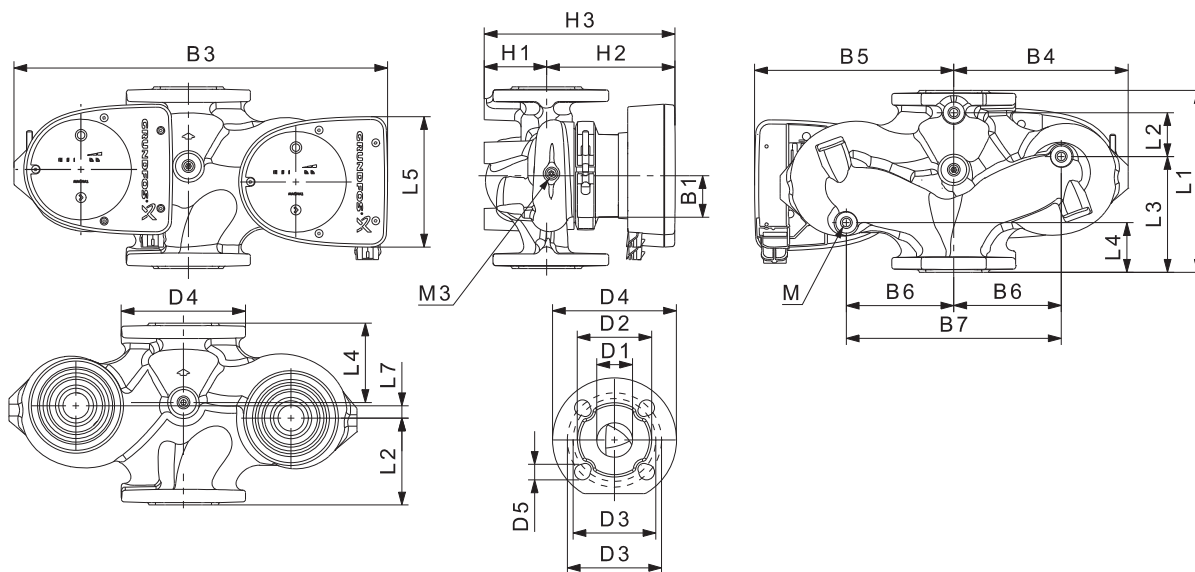

TM05 4960 3012

Mod. pompa	Dimensioni [mm]																	Rp				
	L1	L2	L3	L4	L5	L7	B1	B3	B4	B5	B6	B7	H1	H2	H3	D1	D2	D3	D4	D5	M	M3
MAGNA1 D 50-60 F	240	48	160	45	204	45	84	515	221	294	130	260	75	304	379	50	102	110/125	165	14/19	12	1/4

Per i codici prodotto, vedi pag. 130.

MAGNA1 50-80 F

1 x 230 V, 50/60 Hz

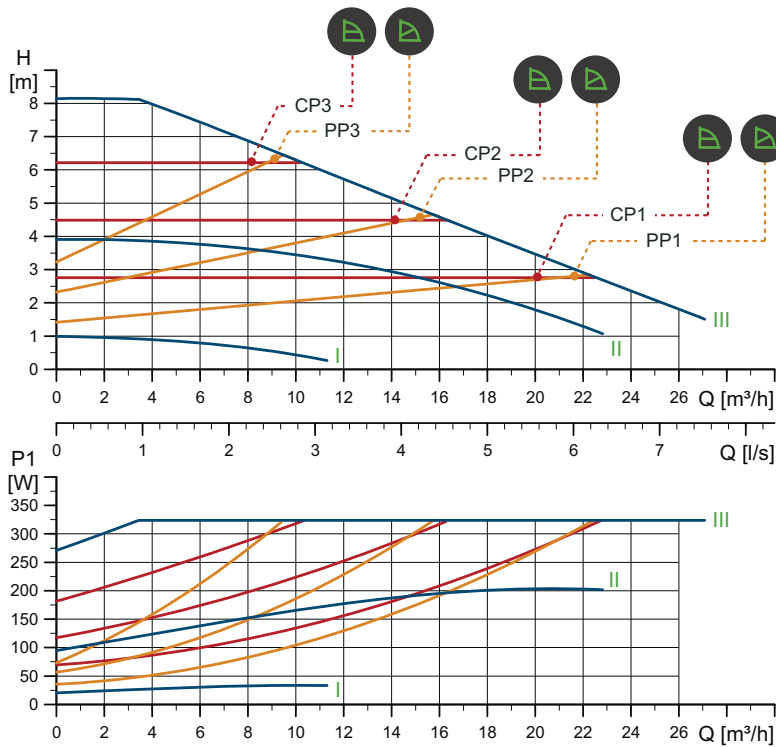

TM05 6295 4712

Velocità	P1 [W]	I _{1/1} [A]
Min.	20,9	0,22
Max.	331	1,48

La pompa è dotata di una protezione contro il sovraccarico.

Attacchi: Vedi *Controflange*, pag. 22.
 Pressione di sistema: Max. 1,0 MPa (10 bar).
 Disponibile anche max. 1,6 MPa (16 bar).
 Temperatura del liquido: da -10 a +110 °C (TF 110).
 EEI specifico: 0,21.

Peso netto [kg]	Peso lordo [kg]	Vol. sped. [m³]
17,7	19,8	0,046

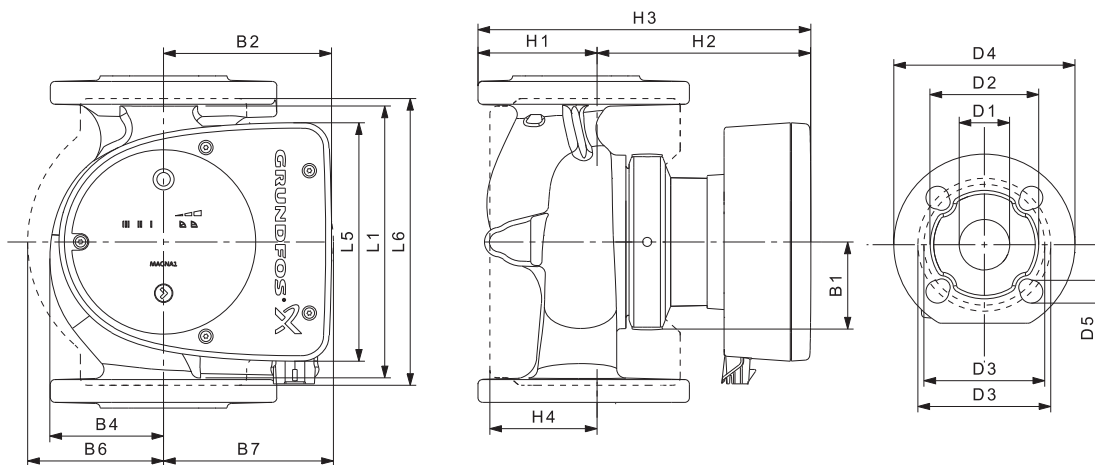

TM05 5200 3412

Mod. pompa	Dimensioni [mm]																
	L1	L5	L6	B1	B2	B4	B6	B7	H1	H2	H3	H4	D1	D2	D3	D4	D5
MAGNA1 50-80 F	240	204	240	84	164	73	127	127	71	304	374	97	50	102	110/125	165	14/19

Per i codici prodotto, vedi pag. 130.

MAGNA1 D 50-80 F

1 x 230 V, 50/60 Hz

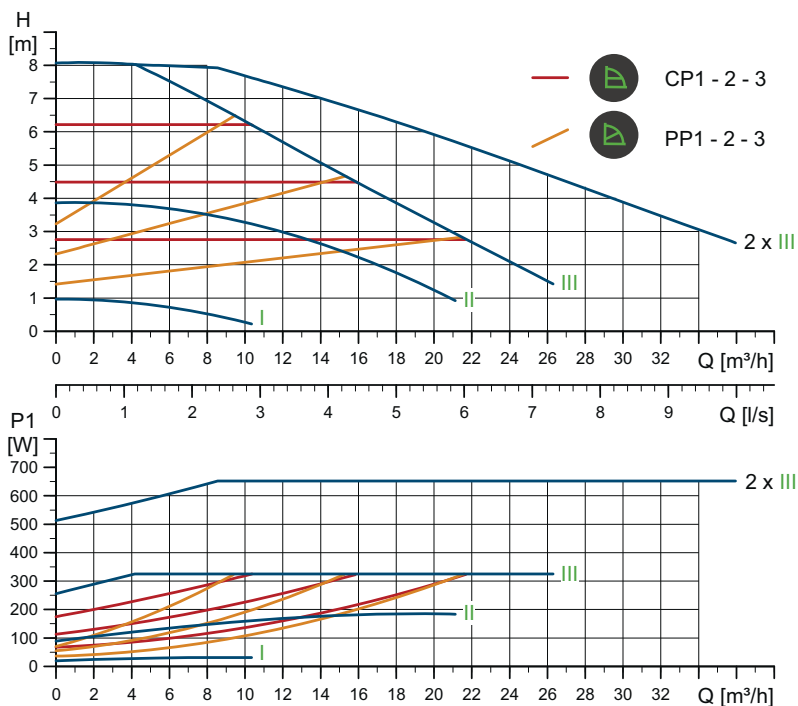

Velocità	P1 [W]	I _{1/1} [A]
Min.	20,6	0,22
Max.	331	1,48

La pompa è dotata di una protezione contro il sovraccarico.

Peso netto [kg]	Peso lordo [kg]	Vol. sped. [m³]
34,3	42,0	0,132

Attacchi: Vedi *Controflange*, pag. 22.
 Pressione di sistema: Max. 1,0 MPa (10 bar).
 Disponibile anche max. 1,6 MPa (16 bar).
 Temperatura del liquido: da -10 a +110 °C (TF 110).
 EEI specifico: 0,22.

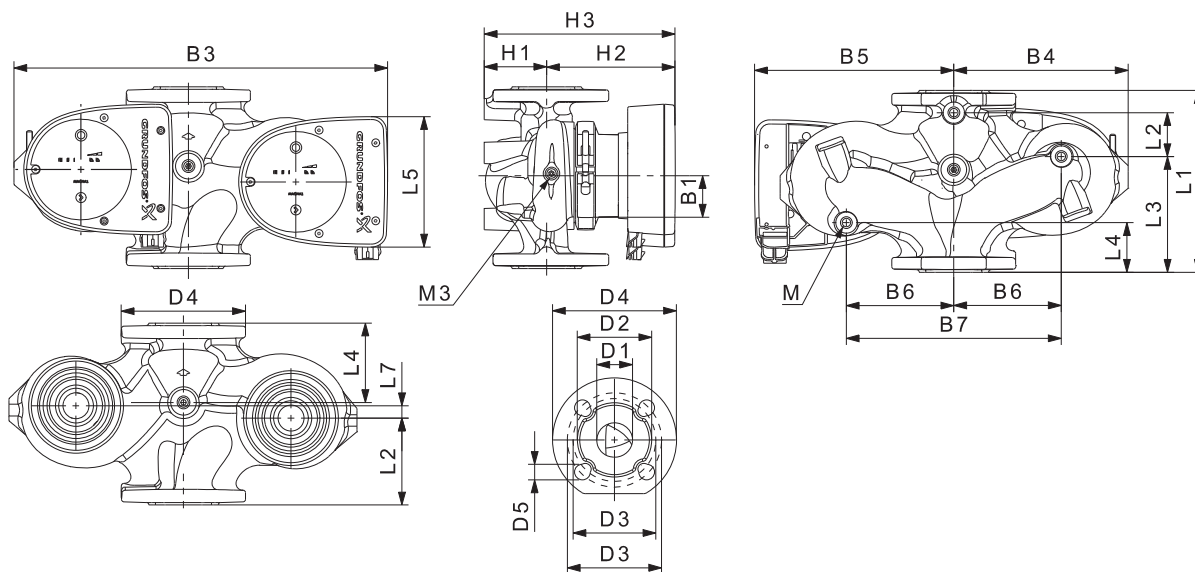

Mod. pompa	Dimensioni [mm]																	Rp				
	L1	L2	L3	L4	L5	L7	B1	B3	B4	B5	B6	B7	H1	H2	H3	D1	D2	D3	D4	D5	M	M3
MAGNA1 D 50-80 F	240	48	160	45	204	45	84	515	221	294	130	260	75	304	379	50	102	110/125	165	14/19	12	1/4

Per i codici prodotto, vedi pag. 130.

TM05 6342 4712

TM05 4960 3012

MAGNA1 50-100 F

1 x 230 V, 50/60 Hz

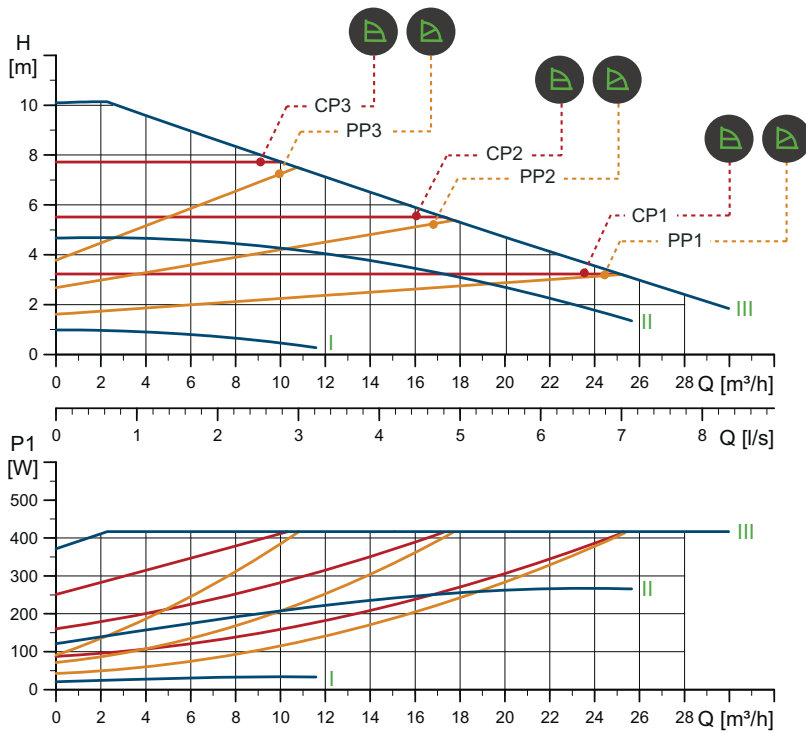

TM05 6296 4712

Velocità	P1 [W]	I _{1/1} [A]
Min.	20,9	0,22
Max.	425	1,90

La pompa è dotata di una protezione contro il sovraccarico.

Attacchi: Vedi *Controflange*, pag. 22.
 Pressione di sistema: Max. 1,0 MPa (10 bar).
 Disponibile anche max. 1,6 MPa (16 bar).
 Temperatura del liquido: da -10 a +110 °C (TF 110).
 EEI specifico: 0,21.

Peso netto [kg]	Peso lordo [kg]	Vol. sped. [m ³]
18,2	20,4	0,046

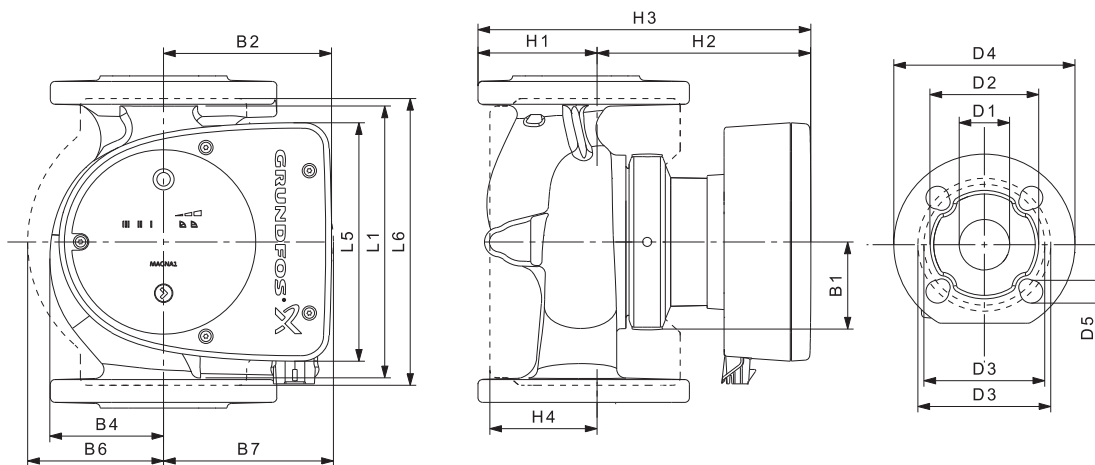

TM05 5200 3412

Mod. pompa	Dimensioni [mm]																
	L1	L5	L6	B1	B2	B4	B6	B7	H1	H2	H3	H4	D1	D2	D3	D4	D5
MAGNA1 50-100 F	280	204	240	84	164	73	127	127	72	304	376	97	50	102	110/125	165	14/19

Per i codici prodotto, vedi pag. 130.

MAGNA1 D 50-100 F

1 x 230 V, 50/60 Hz

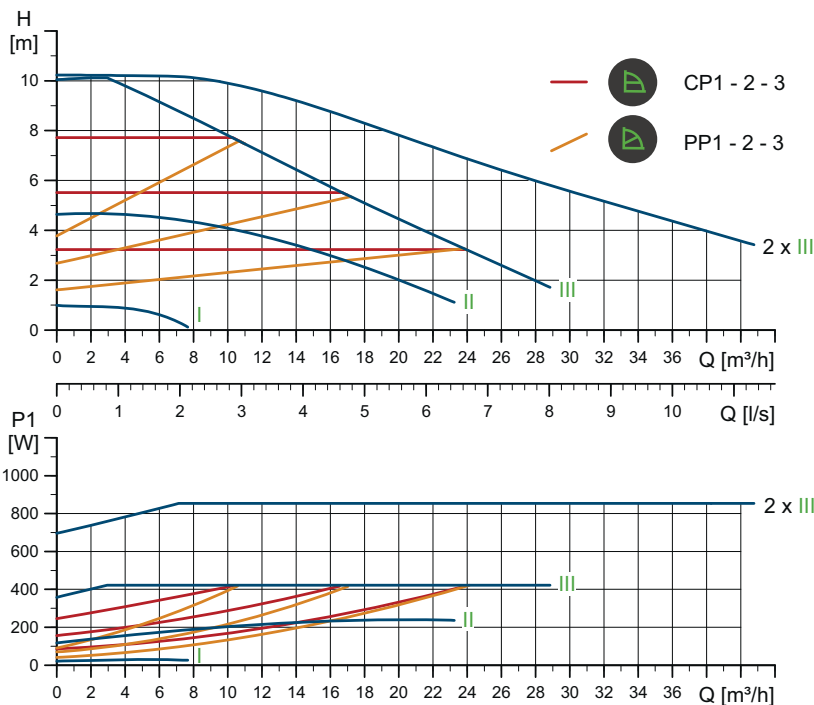

Velocità	P1 [W]	I _{1/1} [A]
Min.	21	0,22
Max.	433	1,93

La pompa è dotata di una protezione contro il sovraccarico.

Peso netto [kg]	Peso lordo [kg]	Vol. sped. [m ³]
34,3	42,0	0,132

Attacchi: Vedi *Controflange*, pag. 22.
 Pressione di sistema: Max. 1,0 MPa (10 bar).
 Disponibile anche max. 1,6 MPa (16 bar).
 Temperatura del liquido: da -10 a +110 °C (TF 110).
 EEI specifico: 0,22.

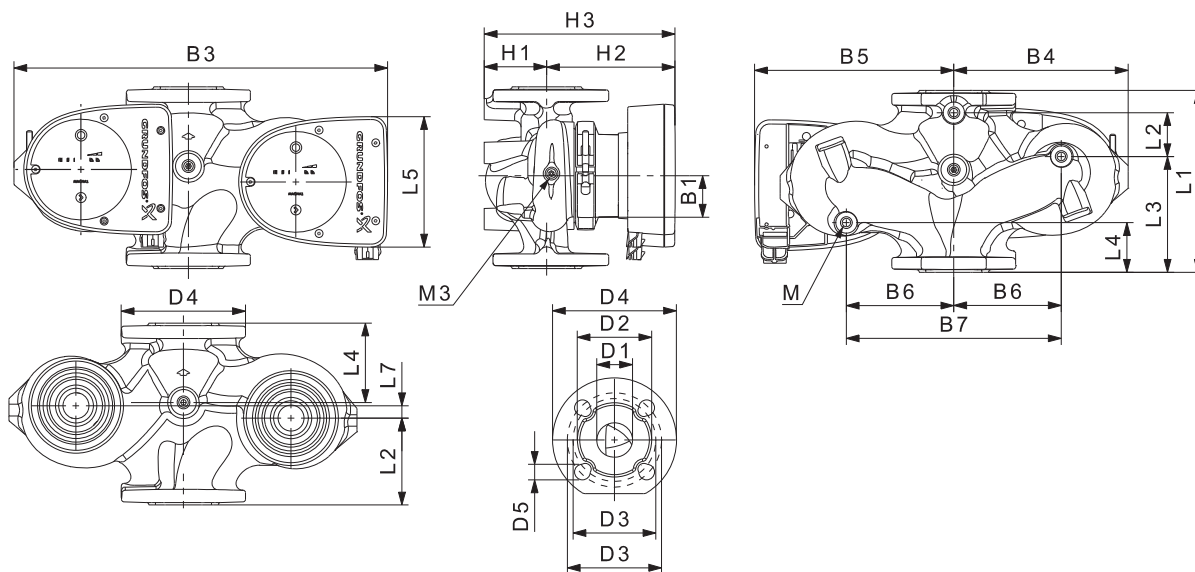

Mod. pompa	Dimensioni [mm]																	Rp				
	L1	L2	L3	L4	L5	L7	B1	B3	B4	B5	B6	B7	H1	H2	H3	D1	D2	D3	D4	D5	M	M3
MAGNA1 D 50-100 F	280	175	75	75	204	0	84	517	223	294	130	260	75	304	379	50	102	110/125	165	14/19	12	1/4

Per i codici prodotto, vedi pag. 130.

TM05 6343 4712

TM05 4960 3012

MAGNA1 50-120 F

1 x 230 V, 50/60 Hz

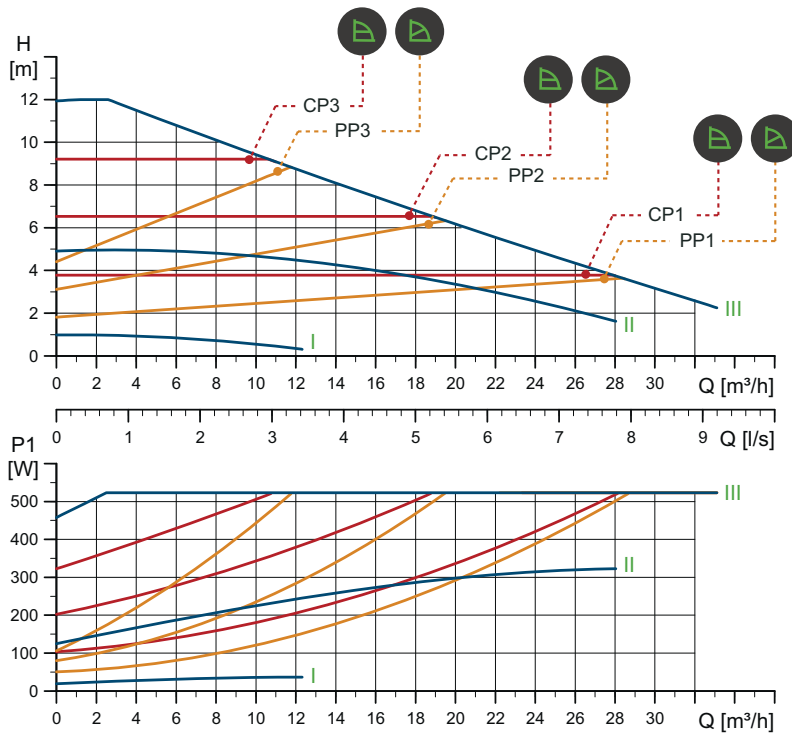

TM05 6297 4712

Velocità	P1 [W]	I _{1/1} [A]
Min.	20,2	0,22
Max.	533	2,37

La pompa è dotata di una protezione contro il sovraccarico.

Attacchi: Vedi *Controflange*, pag. 22.
 Pressione di sistema: Max. 1,0 MPa (10 bar).
 Disponibile anche max. 1,6 MPa (16 bar).
 Temperatura del liquido: da -10 a +110 °C (TF 110).
 EEI specifico: 0,21.

Peso netto [kg]	Peso lordo [kg]	Vol. sped. [m ³]
18,2	20,4	0,046

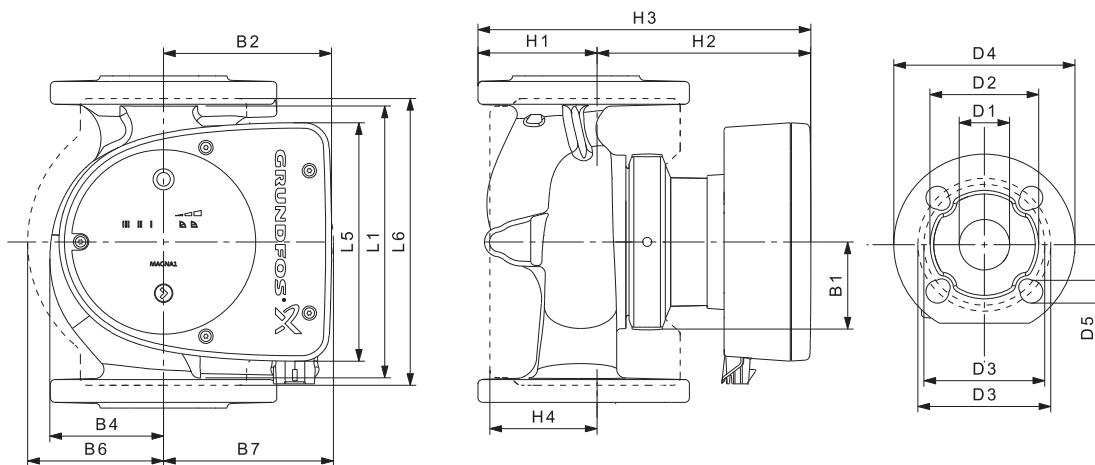

TM05 5200 3412

Mod. pompa	Dimensioni [mm]																
	L1	L5	L6	B1	B2	B4	B6	B7	H1	H2	H3	H4	D1	D2	D3	D4	D5
MAGNA1 50-120 F	280	204	240	84	164	73	127	127	72	304	376	97	50	102	110/125	165	14/19

Per i codici prodotto, vedi pag. 130.

MAGNA1 D 50-120 F

1 x 230 V, 50/60 Hz

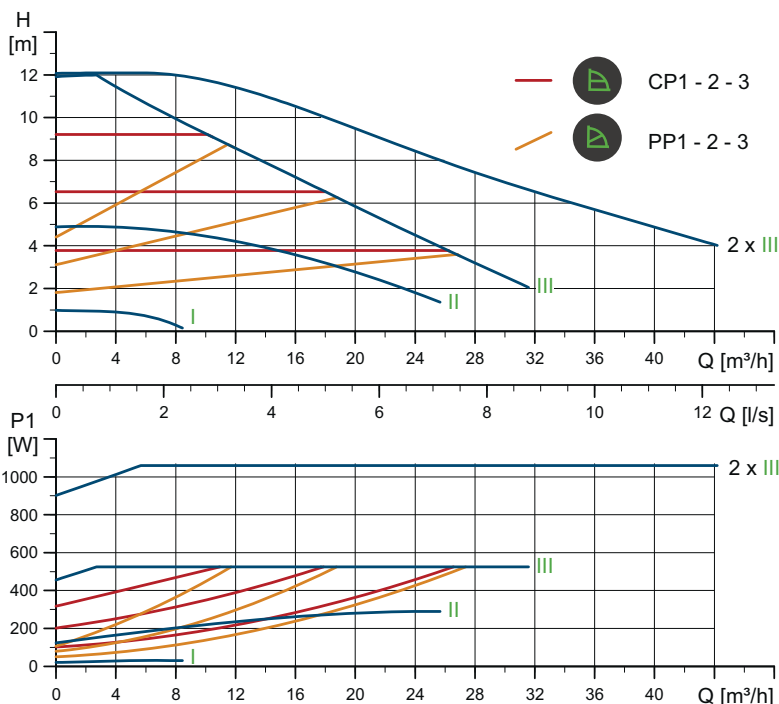

TM05 6344 4712

Velocità	P1 [W]	I _{1/1} [A]
Min.	20,7	0,22
Max.	534	2,37

La pompa è dotata di una protezione contro il sovraccarico.

Peso netto [kg]	Peso lordo [kg]	Vol. sped. [m³]
34,3	42,0	0,132

Attacchi: Vedi *Controflange*, pag. 22.
 Pressione di sistema: Max. 1,0 MPa (10 bar).
 Disponibile anche max. 1,6 MPa (16 bar).
 Temperatura del liquido: da -10 a +110 °C (TF 110).
 EEI specifico: 0,22.

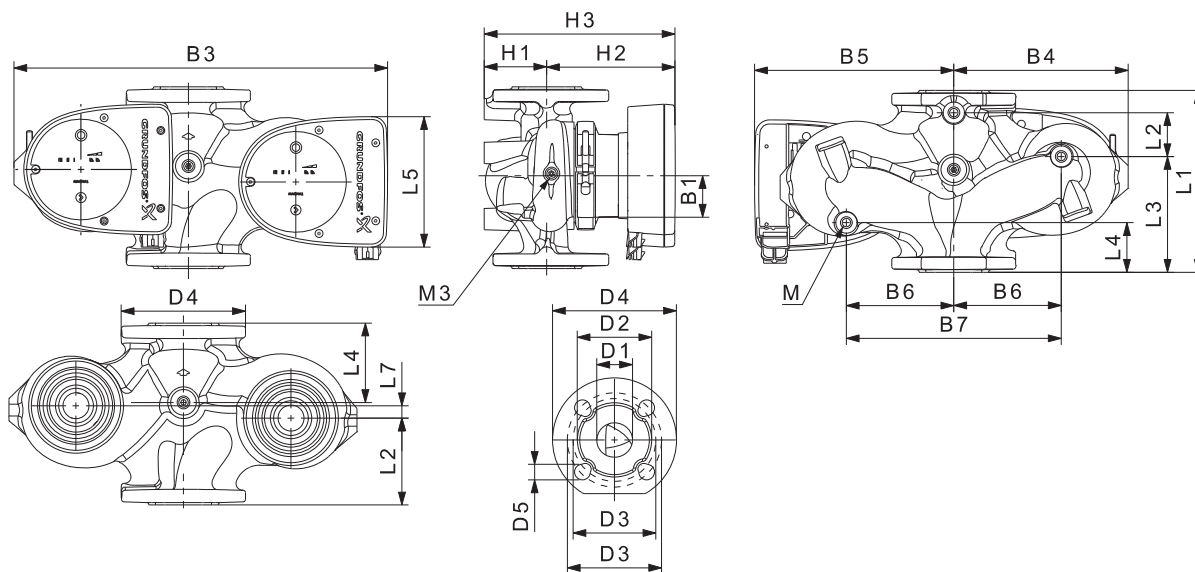

TM05 4960 3012

Mod. pompa	Dimensioni [mm]																	Rp				
	L1	L2	L3	L4	L5	L7	B1	B3	B4	B5	B6	B7	H1	H2	H3	D1	D2	D3	D4	D5	M	M3
MAGNA1 D 50-120 F	280	175	75	75	204	0	84	517	223	294	130	260	75	304	379	50	102	110/125	165	14/19	12	1/4

Per i codici prodotto, vedi pag. 130.

MAGNA1 50-150 F

1 x 230 V, 50/60 Hz

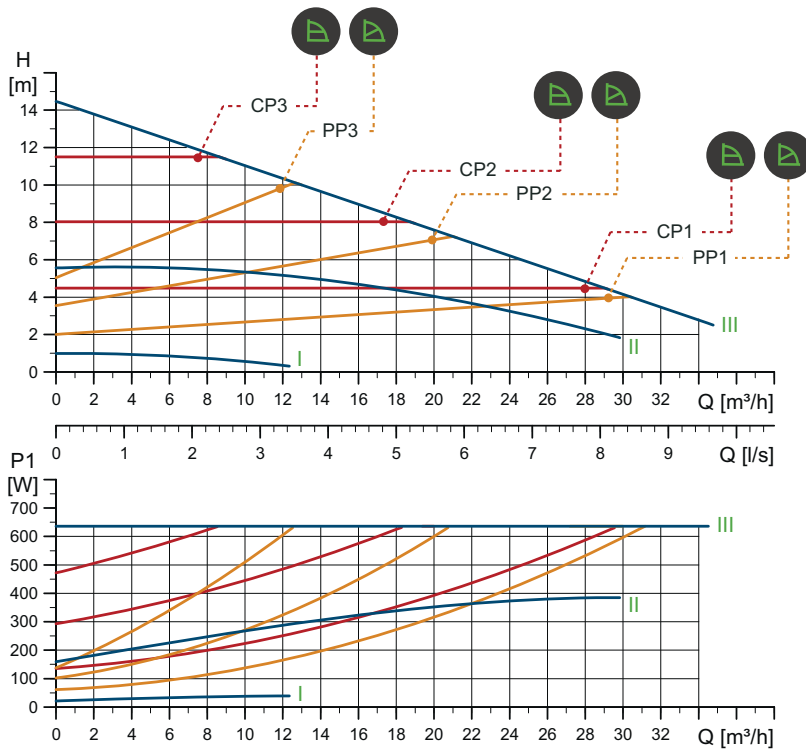

TM05 6298 4712

Velocità	P1 [W]	I _{1/1} [A]
Min.	22,2	0,24
Max.	649	2,87

La pompa è dotata di una protezione contro il sovraccarico.

Attacchi: Vedi *Controflange*, pag. 22.
 Pressione di sistema: Max. 1,0 MPa (10 bar).
 Disponibile anche max. 1,6 MPa (16 bar).
 Temperatura del liquido: da -10 a +110 °C (TF 110).
 EEI specifico: 0,20.

Peso netto [kg]	Peso lordo [kg]	Vol. sped. [m ³]
19,1	21,3	0,046

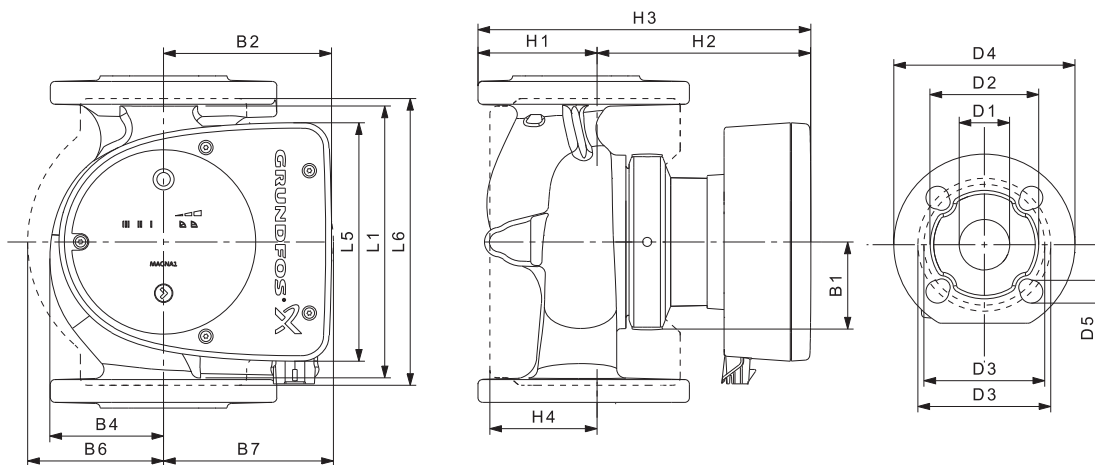

TM05 5200 3412

Mod. pompa	Dimensioni [mm]																
	L1	L5	L6	B1	B2	B4	B6	B7	H1	H2	H3	H4	D1	D2	D3	D4	D5
MAGNA1 50-150 F	280	204	240	84	164	73	127	127	72	304	376	97	50	102	110/125	165	14/19

Per i codici prodotto, vedi pag. 130.

MAGNA1 D 50-150 F

1 x 230 V, 50/60 Hz

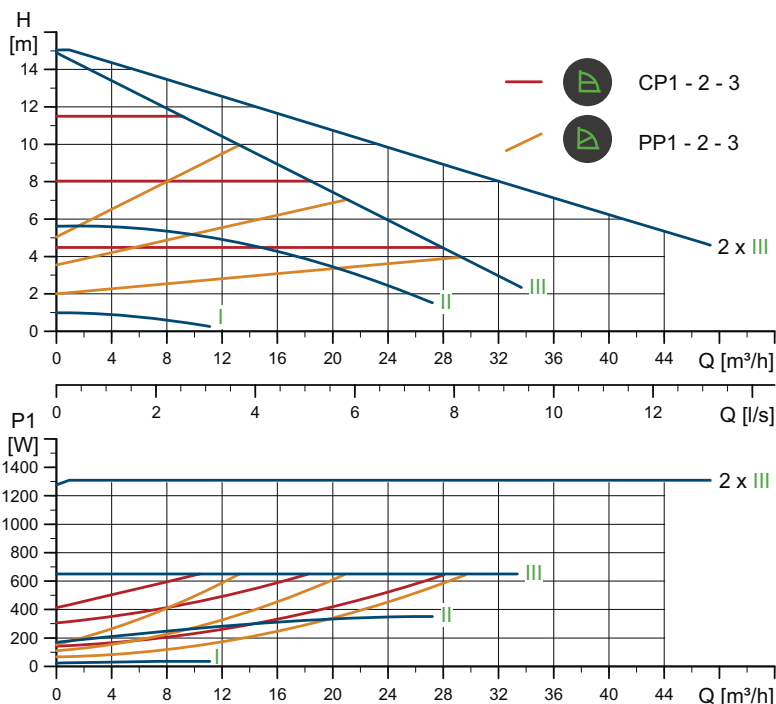

Velocità	P1 [W]	I _{1/1} [A]
Min.	23,8	0,26
Max.	653	2,88

La pompa è dotata di una protezione contro il sovraccarico.

Peso netto [kg]	Peso lordo [kg]	Vol. sped. [m ³]
36,1	43,7	0,132

Attacchi: Vedi *Controflange*, pag. 22.
 Pressione di sistema: Max. 1,0 MPa (10 bar).
 Disponibile anche max. 1,6 MPa (16 bar).
 Temperatura del liquido: da -10 a +110 °C (TF 110).
 EEI specifico: 0,21.

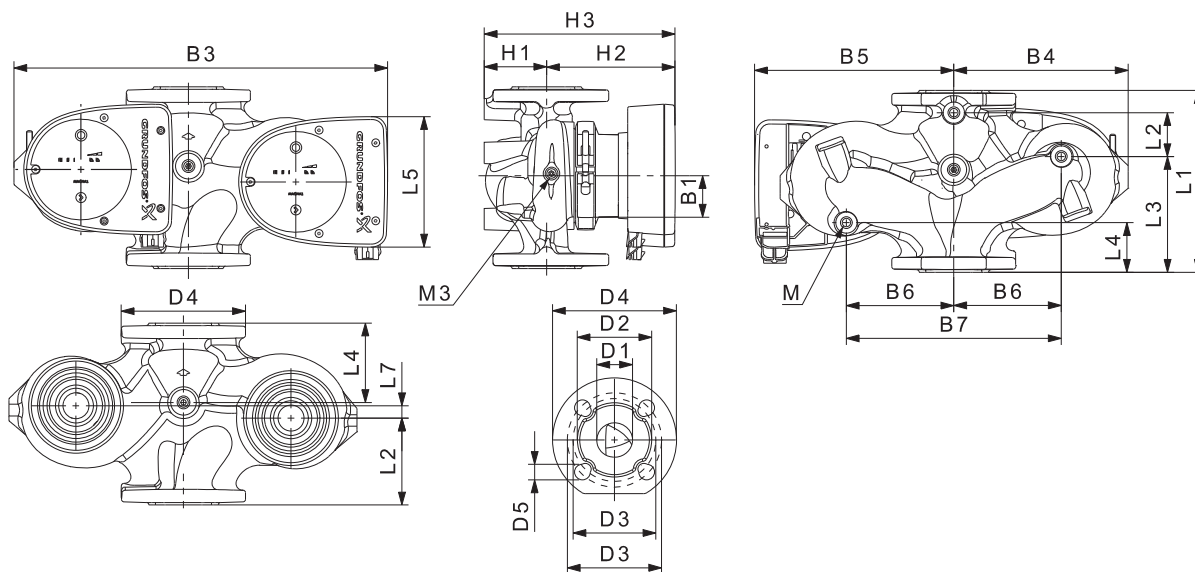

Mod. pompa	Dimensioni [mm]																	Rp				
	L1	L2	L3	L4	L5	L7	B1	B3	B4	B5	B6	B7	H1	H2	H3	D1	D2	D3	D4	D5	M	M3
MAGNA1 D 50-150 F	280	175	75	75	204	0	84	517	223	294	130	260	75	304	379	50	102	110/125	165	14/19	12	1/4

Per i codici prodotto, vedi pag. 130.

TM05 6345 4712

TM05 4960 3012

MAGNA1 50-180 F

1 x 230 V, 50/60 Hz

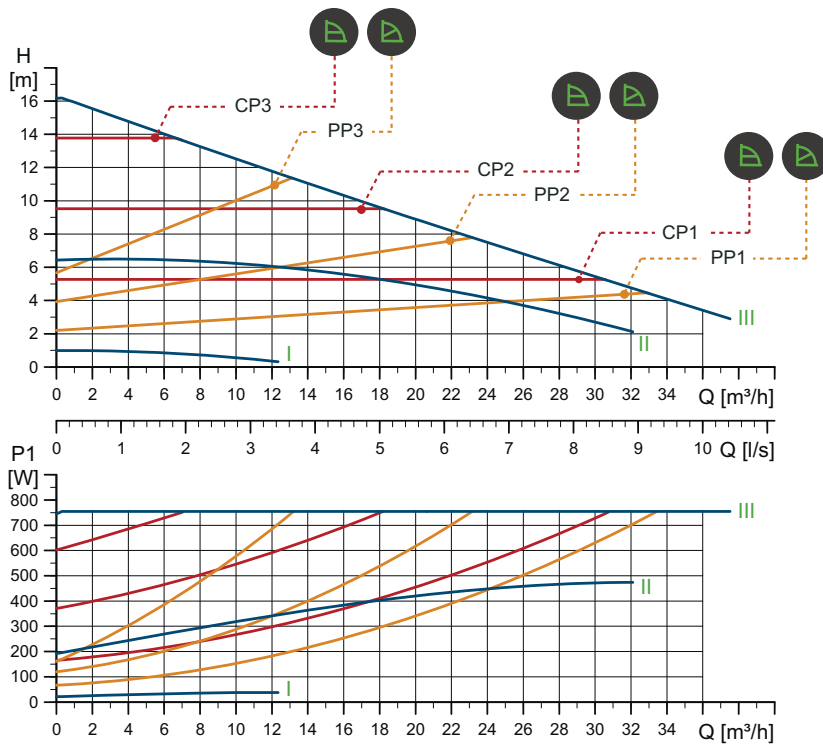

TM05 6299 4712

Velocità	P1 [W]	I _{1/1} [A]
Min.	22,1	0,24
Max.	769	3,40

La pompa è dotata di una protezione contro il sovraccarico.

Peso netto [kg]	Peso lordo [kg]	Vol. sped. [m ³]
19,1	21,3	0,046

Attacchi: Vedi *Controflange*, pag. 22.
 Pressione di sistema: Max. 1,0 MPa (10 bar).
 Disponibile anche max. 1,6 MPa (16 bar).
 Temperatura del liquido: da -10 a +110 °C (TF 110).
 EEI specifico: 0,20.

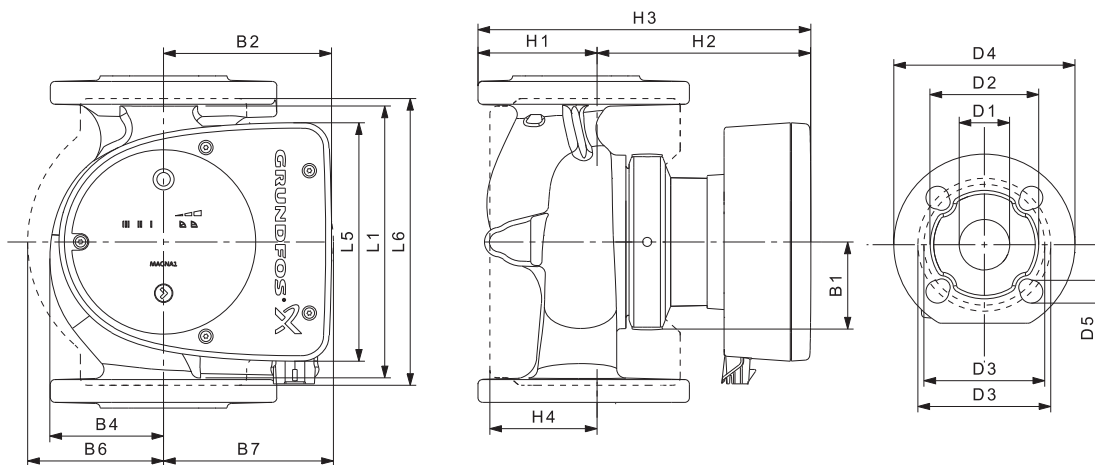

TM05 5200 3412

Mod. pompa	Dimensioni [mm]																
	L1	L5	L6	B1	B2	B4	B6	B7	H1	H2	H3	H4	D1	D2	D3	D4	D5
MAGNA1 50-180 F	280	204	240	84	164	73	127	127	72	304	376	97	50	102	110/125	165	14/19

Per i codici prodotto, vedi pag. 130.

MAGNA1 D 50-180 F

1 x 230 V, 50/60 Hz

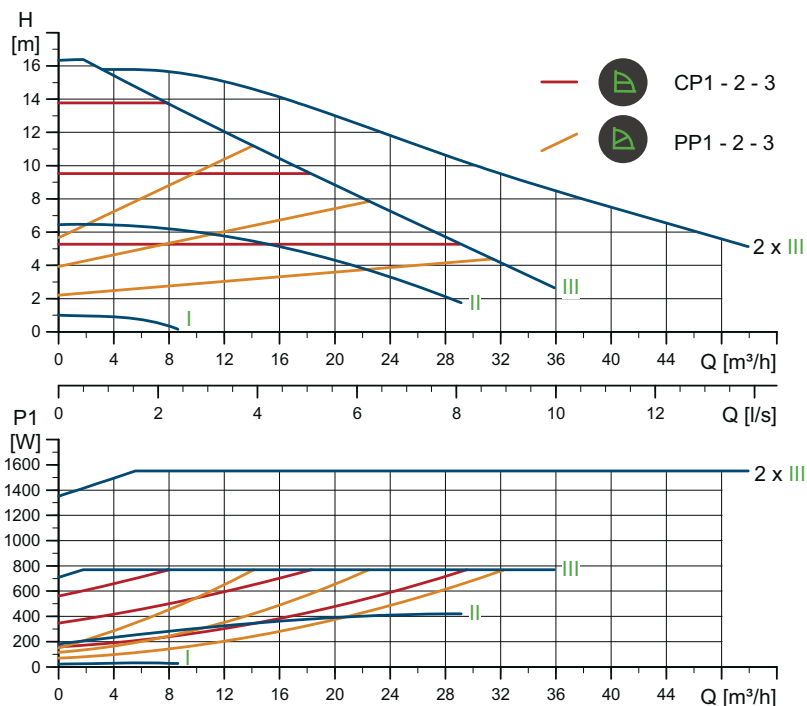

TM05 6346 4712

Velocità	P1 [W]	I _{1/1} [A]
Min.	22,4	0,23
Max.	785	3,46

La pompa è dotata di una protezione contro il sovraccarico.

Peso netto [kg]	Peso lordo [kg]	Vol. sped. [m³]
36,1	43,7	0,132

Attacchi: Vedi *Controflange*, pag. 22.
 Pressione di sistema: Max. 1,0 MPa (10 bar).
 Disponibile anche max. 1,6 MPa (16 bar).
 Temperatura del liquido: da -10 a +110 °C (TF 110).
 EEI specifico: 0,22.

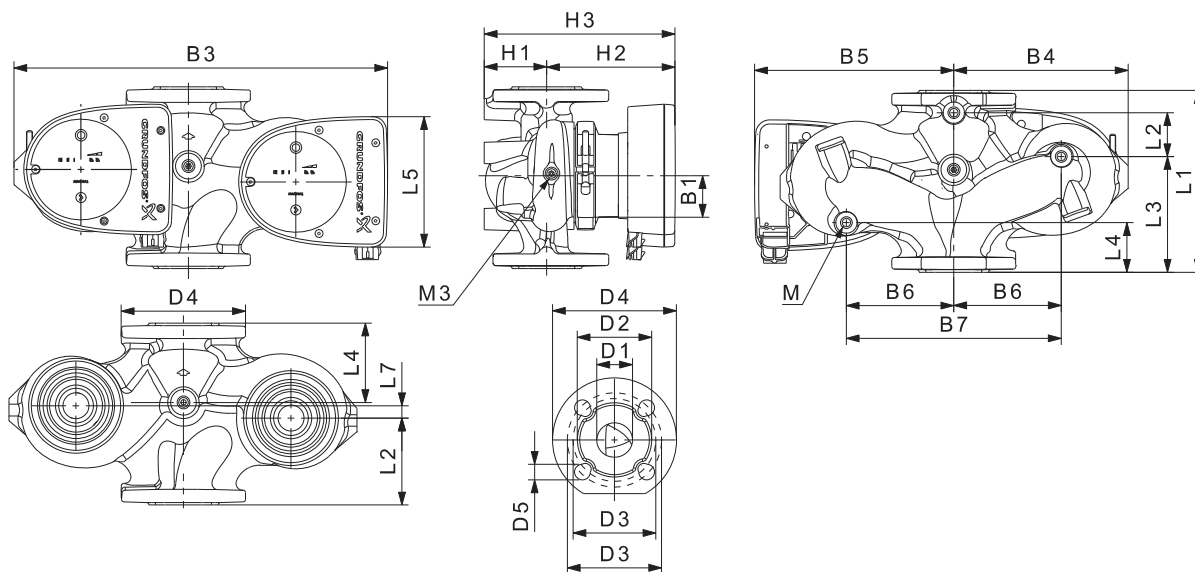

TM05 4960 3012

Mod. pompa	Dimensioni [mm]																	Rp				
	L1	L2	L3	L4	L5	L7	B1	B3	B4	B5	B6	B7	H1	H2	H3	D1	D2	D3	D4	D5	M	M3
MAGNA1 D 50-180 F	280	175	75	75	204	0	84	517	223	294	130	260	75	304	379	50	102	110/125	165	14/19	12	1/4

Per i codici prodotto, vedi pag. 130.

MAGNA1 65-40 F

1 x 230 V, 50/60 Hz

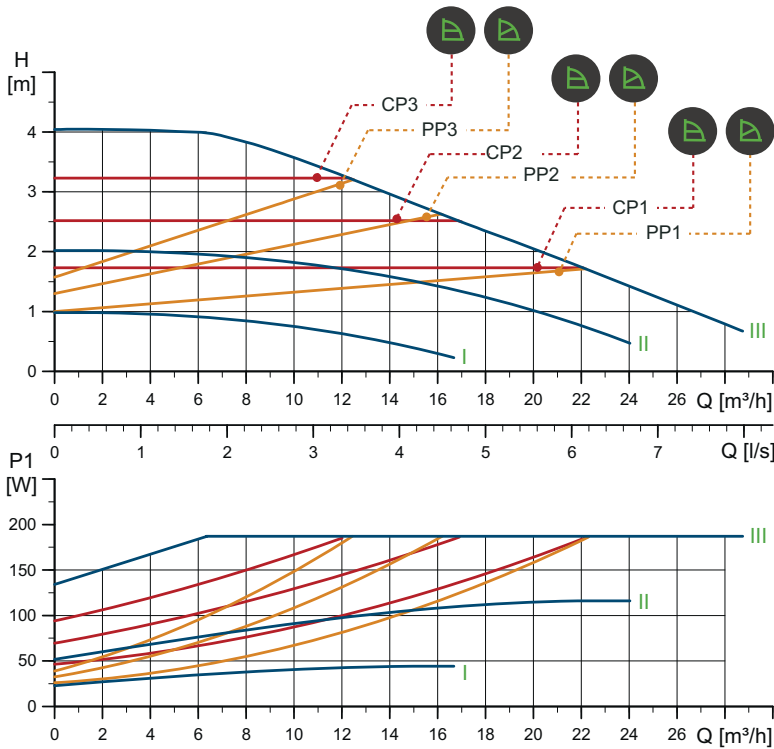

TM05 6300 4712

Velocità	P1 [W]	I _{1/1} [A]
Min.	23,2	0,24
Max.	190	0,90

La pompa è dotata di una protezione contro il sovraccarico.

Peso netto [kg]	Peso lordo [kg]	Vol. sped. [m ³]
20,7	23,0	0,057

Attacchi: Vedi *Controflange*, pag. 22.
 Pressione di sistema: Max. 1,0 MPa (10 bar).
 Disponibile anche max. 1,6 MPa (16 bar).
 Temperatura del liquido: da -10 a +110 °C (TF 110).
 EEI specifico: 0,21.

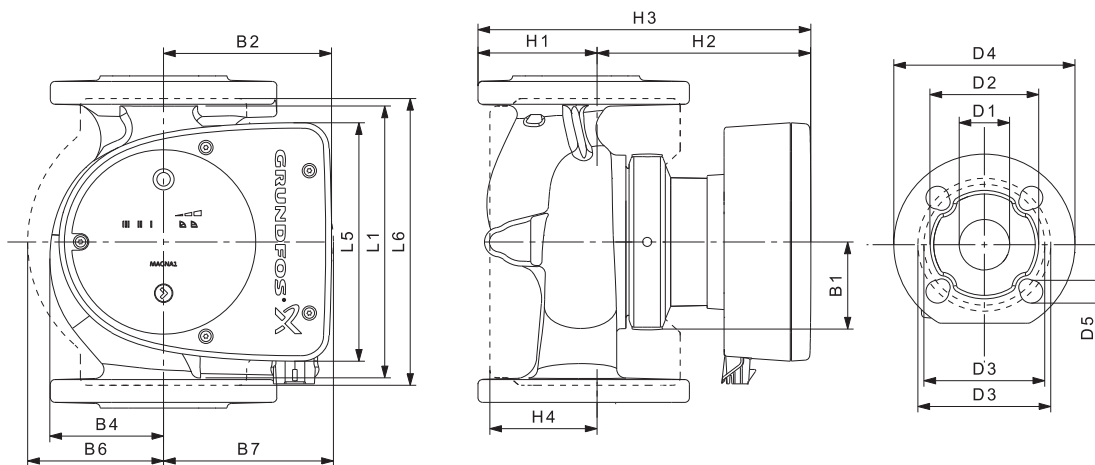

TM05 5200 3412

Mod. pompa	Dimensioni [mm]																
	L1	L5	L6	B1	B2	B4	B6	B7	H1	H2	H3	H4	D1	D2	D3	D4	D5
MAGNA1 65-40 F	340	204	296	84	164	73	133	133	74	312	386	94	65	119	130/145	185	14/19

Per i codici prodotto, vedi pag. 130.

MAGNA1 D 65-40 F

1 x 230 V, 50/60 Hz

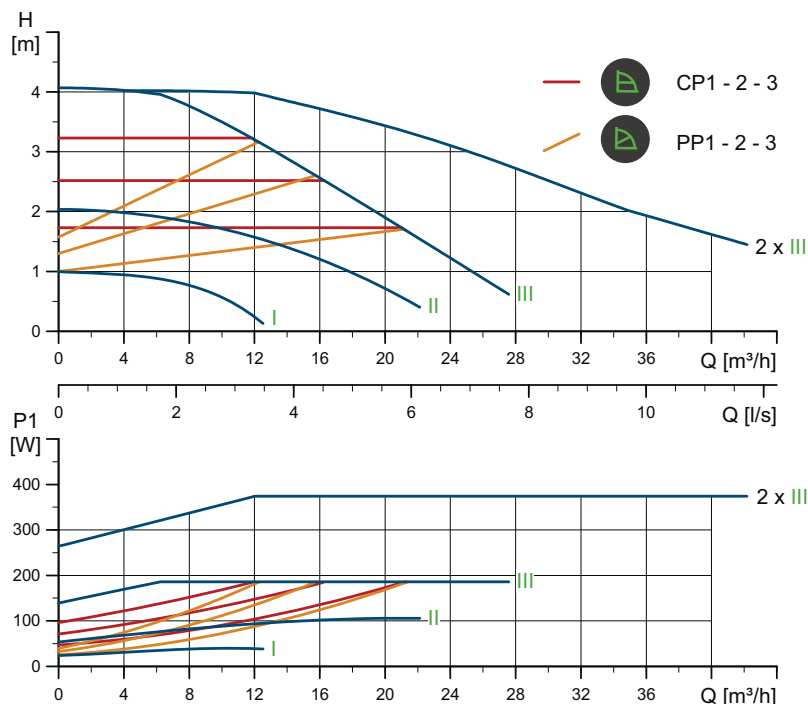

TM05 6347 4712

Velocità	P1 [W]	I _{1/1} [A]
Min.	23,9	0,26
Max.	189	0,89

La pompa è dotata di una protezione contro il sovraccarico.

Peso netto [kg]	Peso lordo [kg]	Vol. sped. [m³]
38,5	46,0	0,132

Attacchi: Vedi *Controflange*, pag. 22.
 Pressione di sistema: Max. 1,0 MPa (10 bar).
 Disponibile anche max. 1,6 MPa (16 bar).
 Temperatura del liquido: da -10 a +110 °C (TF 110).
 EEI specifico: 0,23.

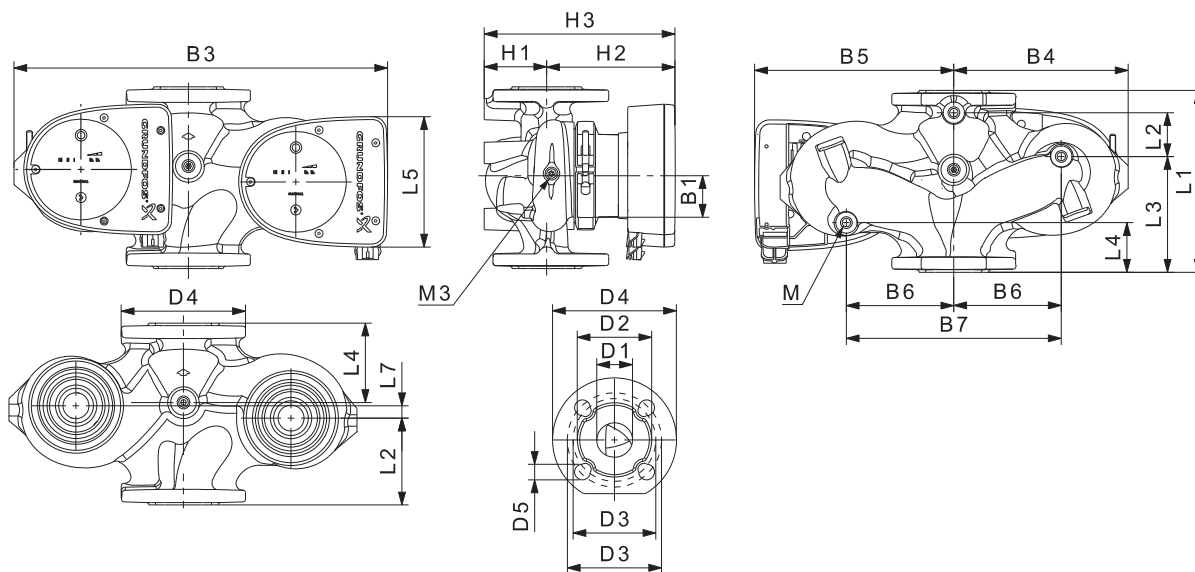

TM05 4960 3012

Mod. pompa	Dimensioni [mm]																	Rp				
	L1	L2	L3	L4	L5	L7	B1	B3	B4	B5	B6	B7	H1	H2	H3	D1	D2	D3	D4	D5	M	M3
MAGNA1 D 65-40 F	340	218	92	92	204	0	84	522	228	294	130	260	77	312	389	65	119	130/145	185	14/19	12	1/4

Per i codici prodotto, vedi pag. 130.

MAGNA1 65-60 F

1 x 230 V, 50/60 Hz

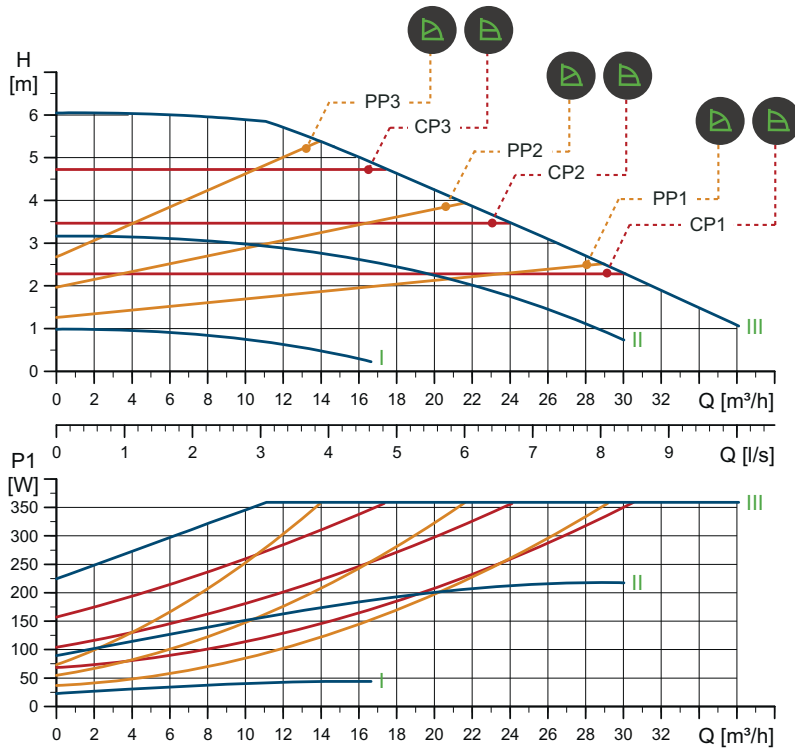

TM05 6301 4712

Velocità	P1 [W]	I _{1/1} [A]
Min.	23,2	0,24
Max.	365	1,64

La pompa è dotata di una protezione contro il sovraccarico.

Attacchi: Vedi *Controflange*, pag. 22.
 Pressione di sistema: Max. 1,0 MPa (10 bar).
 Disponibile anche max. 1,6 MPa (16 bar).
 Temperatura del liquido: da -10 a +110 °C (TF 110).
 EEI specifico: 0,20

Peso netto [kg]	Peso lordo [kg]	Vol. sped. [m³]
20,7	23,0	0,057

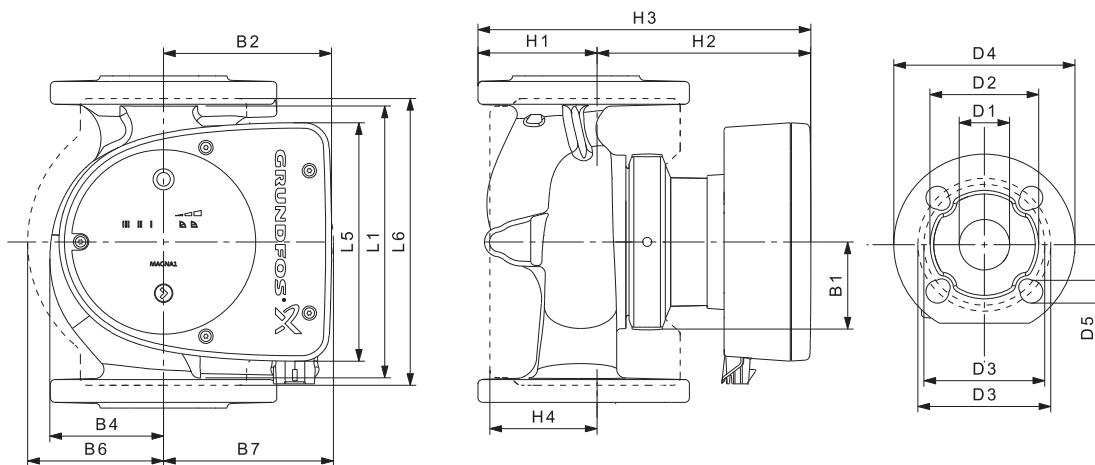

TM05 5200 3412

Mod. pompa	Dimensioni [mm]																
	L1	L5	L6	B1	B2	B4	B6	B7	H1	H2	H3	H4	D1	D2	D3	D4	D5
MAGNA1 65-60 F	340	204	296	84	164	73	133	133	74	312	386	94	65	119	130/145	185	14/19

Per i codici prodotto, vedi pag. 130.

MAGNA1 D 65-60 F

1 x 230 V, 50/60 Hz

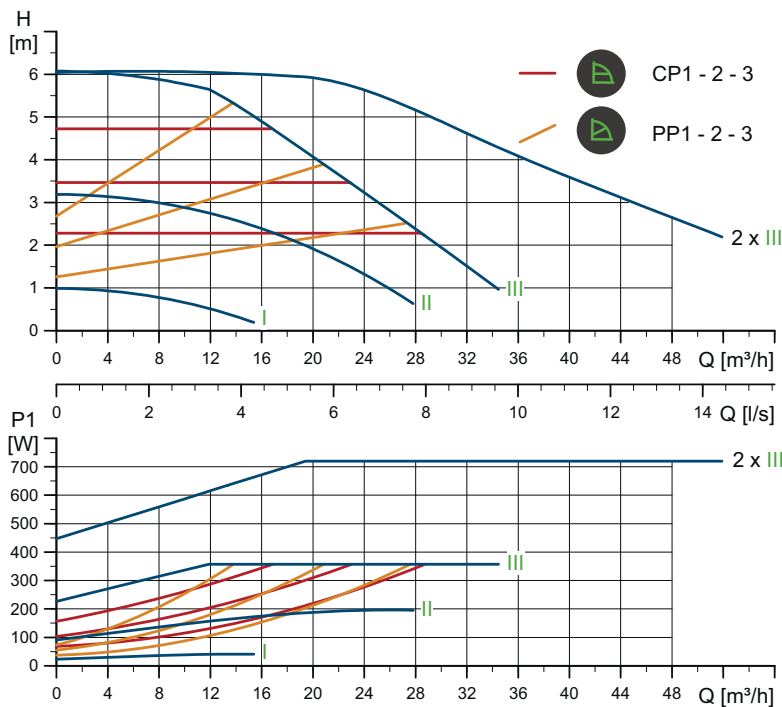

TM05 6348 4712

Velocità	P1 [W]	I _{1/1} [A]
Min.	21	0,24
Max.	364	1,63

La pompa è dotata di una protezione contro il sovraccarico.

Peso netto [kg]	Peso lordo [kg]	Vol. sped. [m³]
38,5	46,0	0,132

Attacchi: Vedi *Controflange*, pag. 22.
 Pressione di sistema: Max. 1,0 MPa (10 bar).
 Disponibile anche max. 1,6 MPa (16 bar).
 Temperatura del liquido: da -10 a +110 °C (TF 110).
 EEI specifico: 0,22.

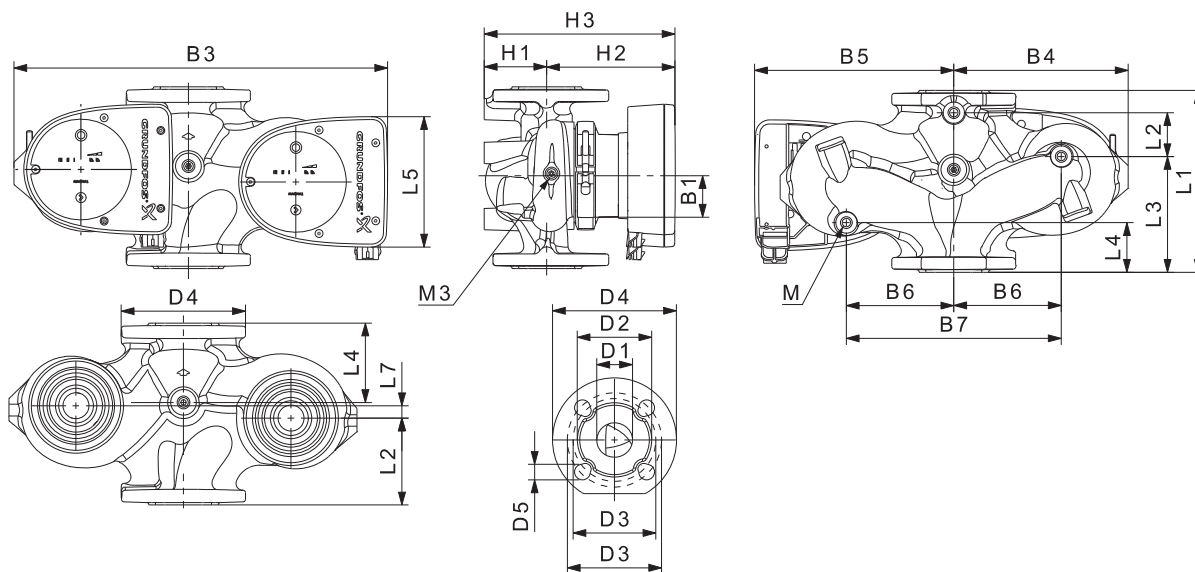

TM05 4960 3012

Mod. pompa	Dimensioni [mm]																	Rp				
	L1	L2	L3	L4	L5	L7	B1	B3	B4	B5	B6	B7	H1	H2	H3	D1	D2	D3	D4	D5	M	M3
MAGNA1 D 65-60 F	340	218	92	92	204	0	84	522	228	294	130	260	77	312	389	65	119	130/145	185	14/19	12	1/4

Per i codici prodotto, vedi pag. 130.

MAGNA1 65-80 F

1 x 230 V, 50/60 Hz

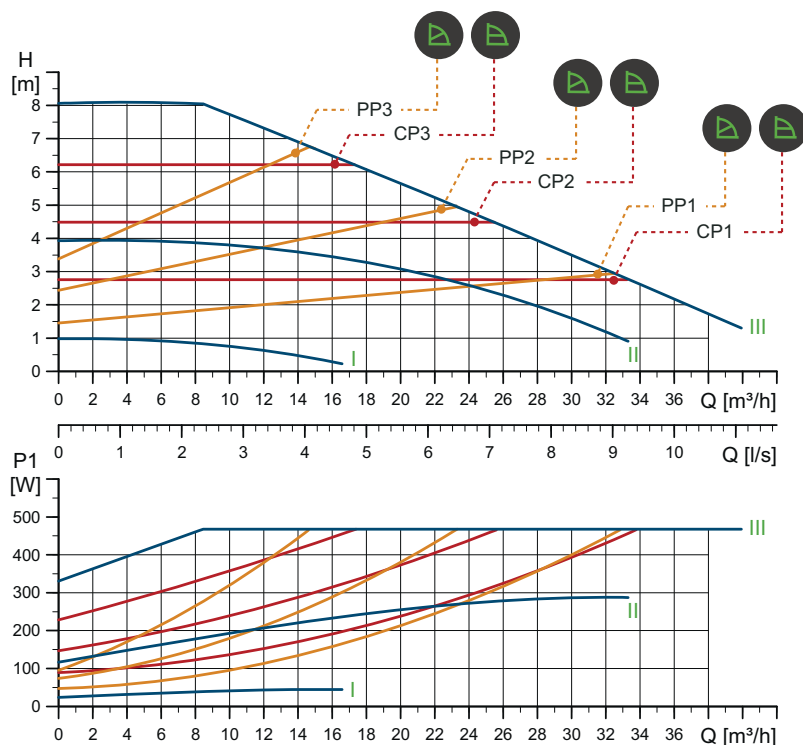

Velocità	P1 [W]	I _{1/1} [A]
Min.	24,2	0,26
Max.	476	2,11

La pompa è dotata di una protezione contro il sovraccarico.

Peso netto [kg]	Peso lordo [kg]	Vol. sped. [m ³]
21,6	23,8	0,057

Attacchi: Vedi *Controflange*, pag. 22.
 Pressione di sistema: Max. 1,0 MPa (10 bar).
 Disponibile anche max. 1,6 MPa (16 bar).
 Temperatura del liquido: da -10 a +110 °C (TF 110).
 EEI specifico: 0,20.

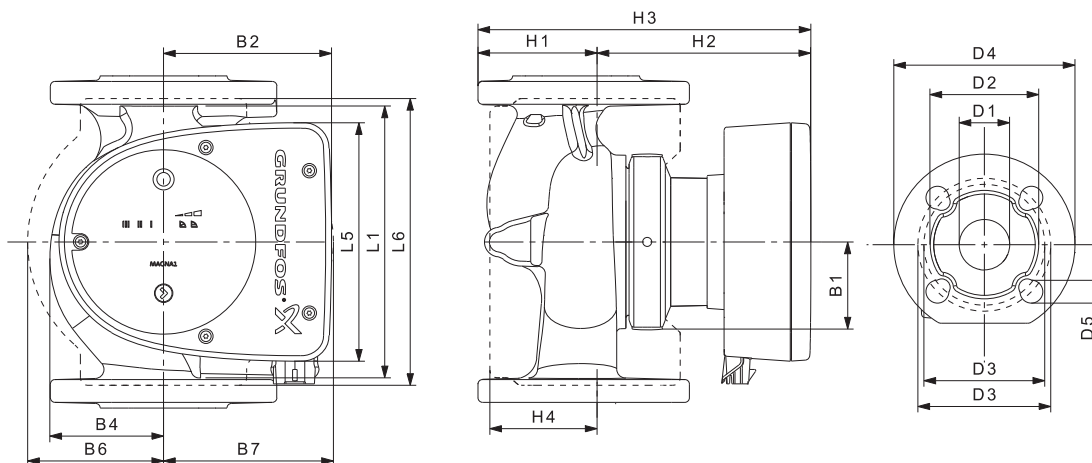

Mod. pompa	Dimensioni [mm]																
	L1	L5	L6	B1	B2	B4	B6	B7	H1	H2	H3	H4	D1	D2	D3	D4	D5
MAGNA1 65-80 F	340	204	296	84	164	73	133	133	74	312	386	94	65	119	130/145	185	14/19

Per i codici prodotto, vedi pag. 130.

TM05 6302 4712

TM05 5200 3412

MAGNA1 D 65-80 F

1 x 230 V, 50/60 Hz

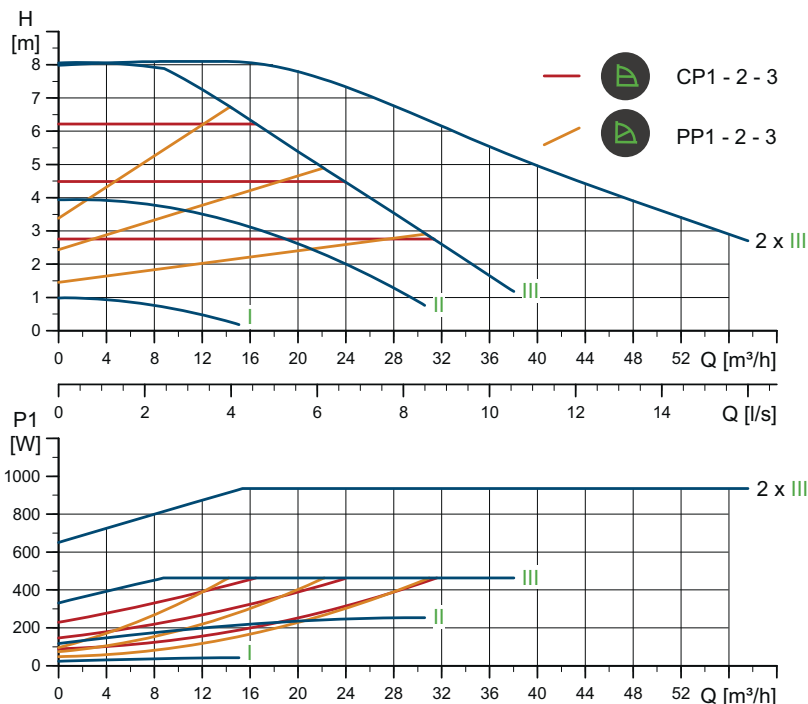

Velocità	P1 [W]	I _{1/1} [A]
Min.	24,2	0,26
Max.	472	2,11

La pompa è dotata di una protezione contro il sovraccarico.

Peso netto [kg]	Peso lordo [kg]	Vol. sped. [m ³]
40,3	47,8	0,132

Attacchi: Vedi *Controflange*, pag. 22.
 Pressione di sistema: Max. 1,0 MPa (10 bar).
 Disponibile anche max. 1,6 MPa (16 bar).
 Temperatura del liquido: da -10 a +110 °C (TF 110).
 EEI specifico: 0,21.

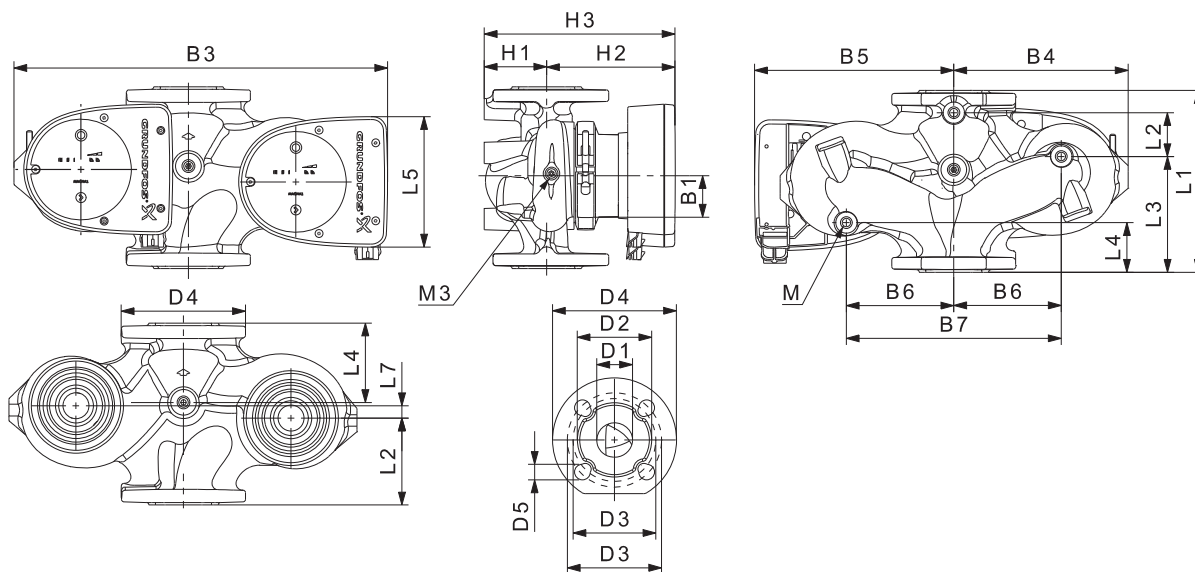

Mod. pompa	Dimensioni [mm]																	Rp				
	L1	L2	L3	L4	L5	L7	B1	B3	B4	B5	B6	B7	H1	H2	H3	D1	D2	D3	D4	D5	M	M3
MAGNA1 D 65-80 F	340	218	92	92	204	0	84	522	228	294	130	260	77	312	389	65	119	130/145	185	14/19	12	1/4

Per i codici prodotto, vedi pag. 130.

TM05 6349 4712

TM05 4960 3012

MAGNA1 65-100 F

1 x 230 V, 50/60 Hz

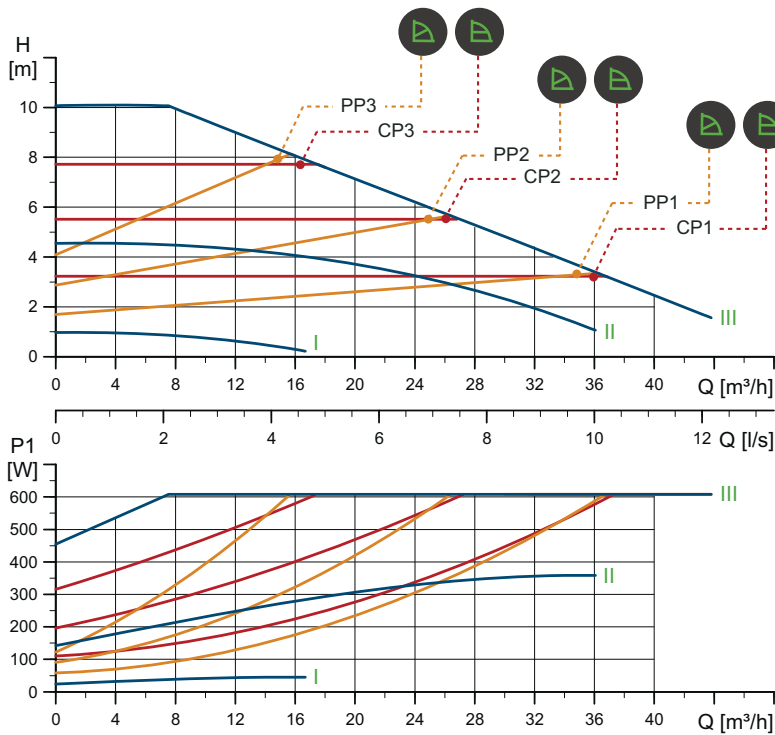

TM05 6303 4712

Velocità	P1 [W]	I _{1/1} [A]
Min.	24,7	0,26
Max.	619	2,73

La pompa è dotata di una protezione contro il sovraccarico.

Peso netto [kg]	Peso lordo [kg]	Vol. sped. [m ³]
21,6	23,8	0,057

Attacchi: Vedi *Controflange*, pag. 22.
 Pressione di sistema: Max. 1,0 MPa (10 bar).
 Disponibile anche max. 1,6 MPa (16 bar).
 Temperatura del liquido: da -10 a +110 °C (TF 110).
 EEI specifico: 0,20.

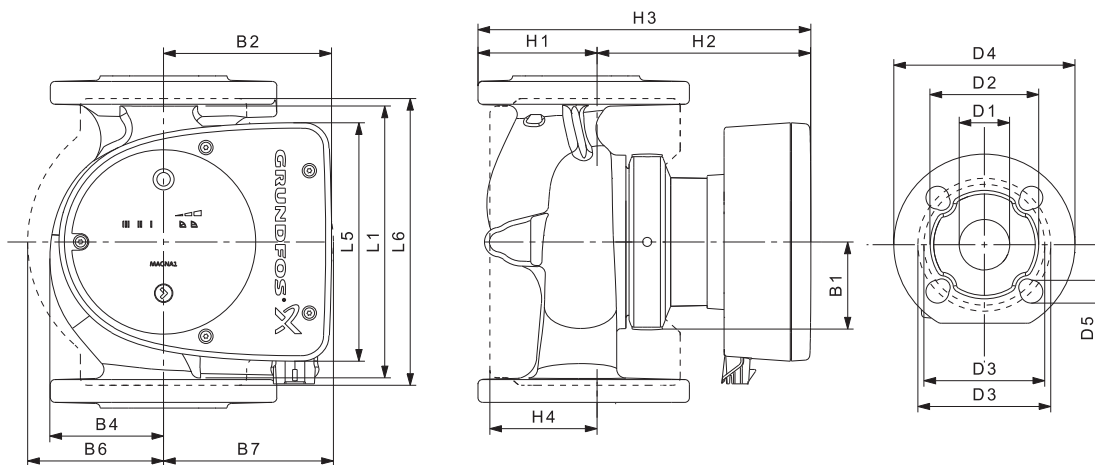

TM05 5200 3412

Mod. pompa	Dimensioni [mm]																
	L1	L5	L6	B1	B2	B4	B6	B7	H1	H2	H3	H4	D1	D2	D3	D4	D5
MAGNA1 65-100 F	340	204	296	84	164	73	133	133	74	312	386	94	65	119	130/145	185	14/19

Per i codici prodotto, vedi pag. 130.

MAGNA1 D 65-100 F

1 x 230 V, 50/60 Hz

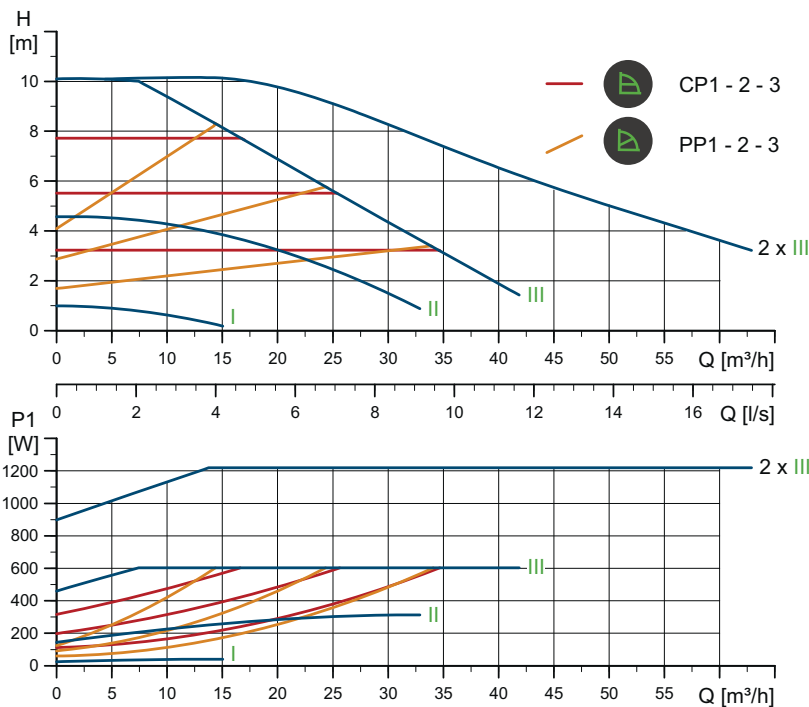

Velocità	P1 [W]	I _{1/1} [A]
Min.	24,1	0,26
Max.	614	2,71

La pompa è dotata di una protezione contro il sovraccarico.

Peso netto [kg]	Peso lordo [kg]	Vol. sped. [m³]
40,3	47,8	0,132

Attacchi: Vedi *Controflange*, pag. 22.
 Pressione di sistema: Max. 1,0 MPa (10 bar).
 Disponibile anche max. 1,6 MPa (16 bar).
 Temperatura del liquido: da -10 a +110 °C (TF 110).
 EEI specifico: 0,21.

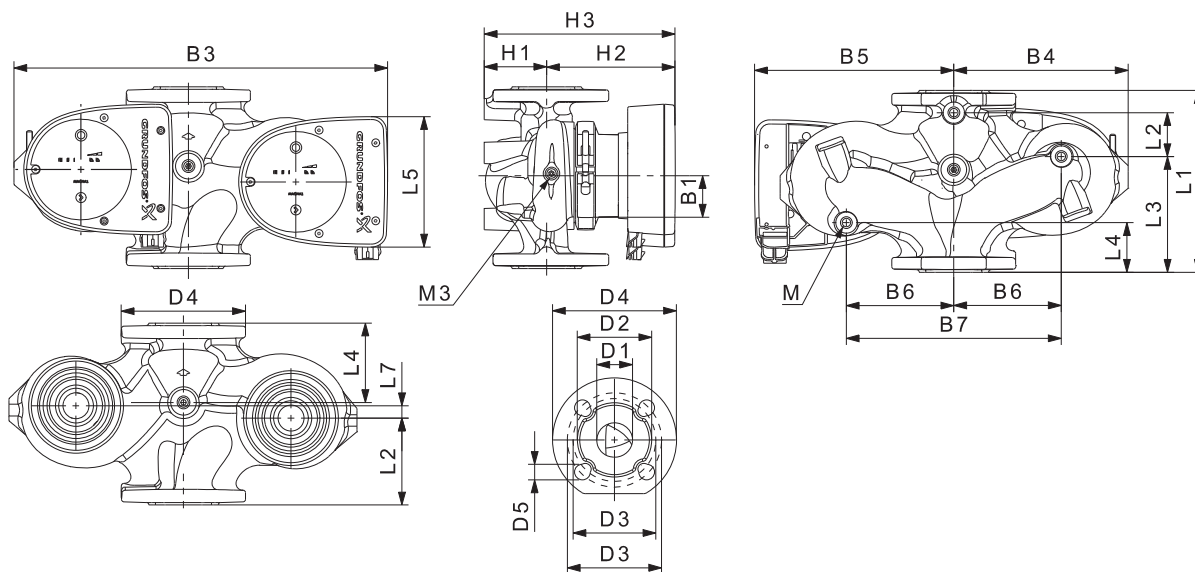

Mod. pompa	Dimensioni [mm]																	Rp				
	L1	L2	L3	L4	L5	L7	B1	B3	B4	B5	B6	B7	H1	H2	H3	D1	D2	D3	D4	D5	M	M3
MAGNA1 D 65-100 F	340	218	92	92	204	0	84	522	228	294	130	260	77	312	389	65	119	130/145	185	14/19	12	1/4

Per i codici prodotto, vedi pag. 130.

TM05 6350 4712

TM05 4960 3012

MAGNA1 65-120 F

1 x 230 V, 50/60 Hz

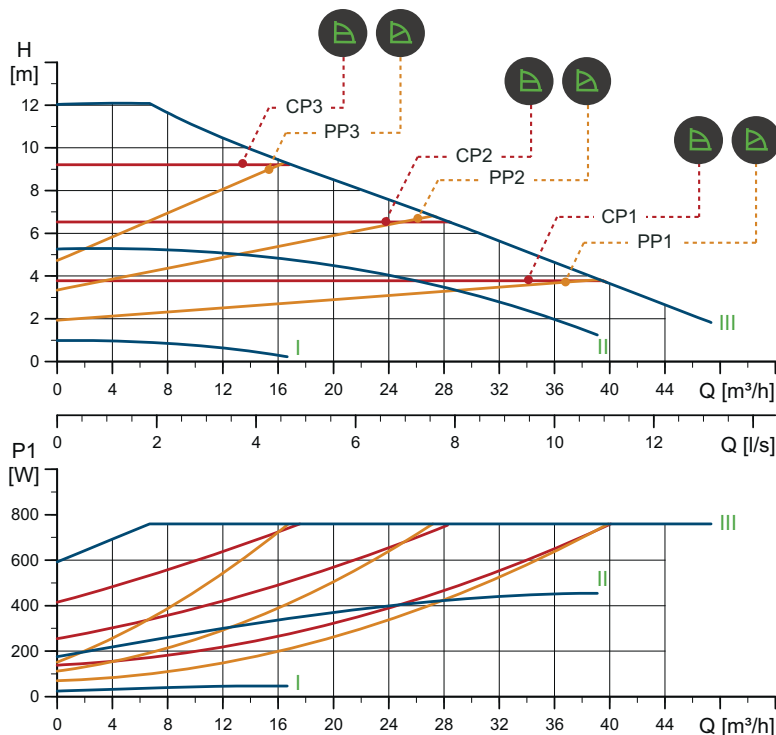

Velocità	P1 [W]	I _{1/1} [A]
Min.	24,38	0,26
Max.	774	3,42

La pompa è dotata di una protezione contro il sovraccarico.

Peso netto [kg]	Peso lordo [kg]	Vol. sped. [m ³]
21,6	23,8	0,057

Attacchi: Vedi *Controflange*, pag. 22.
 Pressione di sistema: Max. 1,0 MPa (10 bar).
 Disponibile anche max. 1,6 MPa (16 bar).
 Temperatura del liquido: da -10 a +110 °C (TF 110).
 EEI specifico: 0,18.

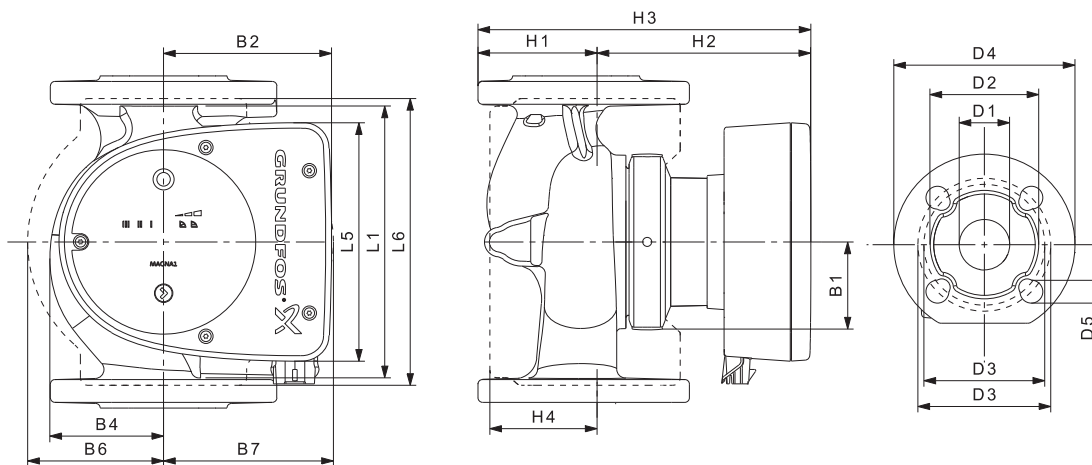

Mod. pompa	Dimensioni [mm]																
	L1	L5	L6	B1	B2	B4	B6	B7	H1	H2	H3	H4	D1	D2	D3	D4	D5
MAGNA1 65-120 F	340	204	296	84	164	73	133	133	74	312	386	94	65	119	130/145	185	14/19

Per i codici prodotto, vedi pag. 130.

TM05 6304 4712

TM05 5200 3412

MAGNA1 D 65-120 F

1 x 230 V, 50/60 Hz

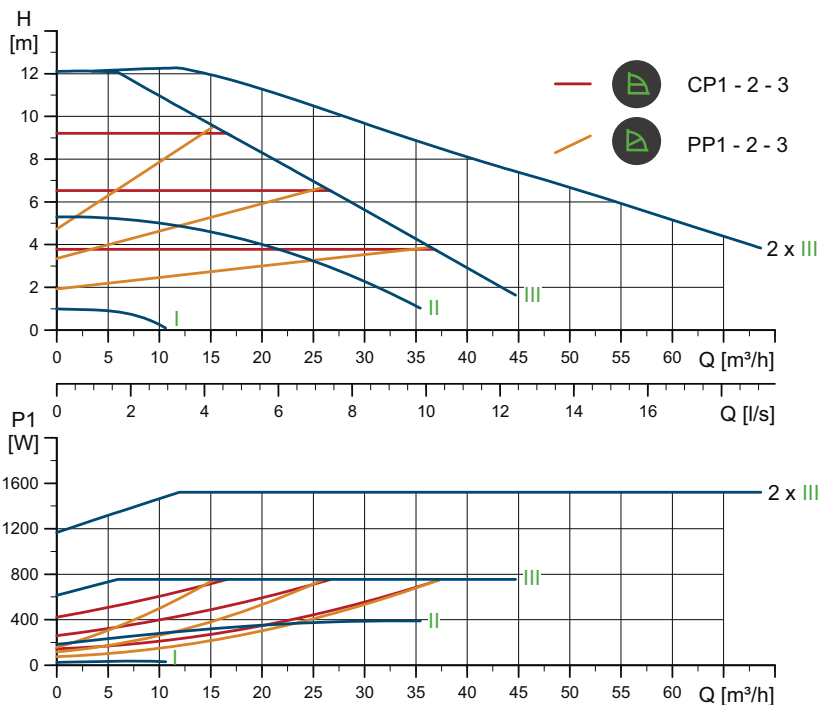

TM05 6351 4712

Velocità	P1 [W]	I _{1/1} [A]
Min.	24,9	0,27
Max.	769	3,39

La pompa è dotata di una protezione contro il sovraccarico.

Peso netto [kg]	Peso lordo [kg]	Vol. sped. [m³]
40,3	47,8	0,132

Attacchi: Vedi *Controflange*, pag. 22.
 Pressione di sistema: Max. 1,0 MPa (10 bar).
 Disponibile anche max. 1,6 MPa (16 bar).
 Temperatura del liquido: da -10 a +110 °C (TF 110).
 EEI specifico: 0,21.

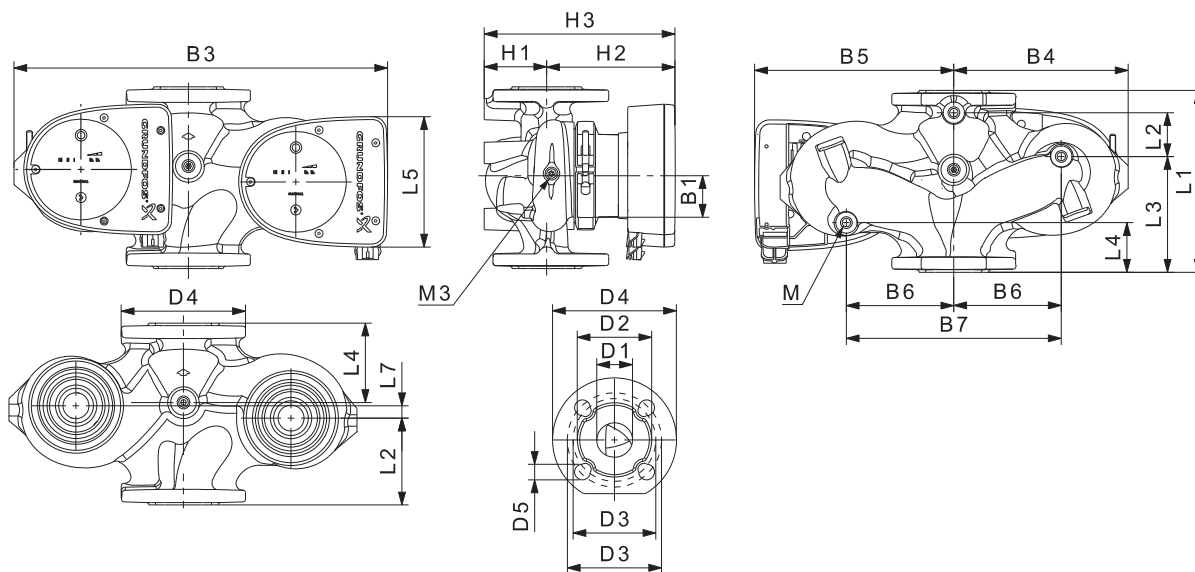

TM05 4960 3012

Mod. pompa	Dimensioni [mm]																	Rp				
	L1	L2	L3	L4	L5	L7	B1	B3	B4	B5	B6	B7	H1	H2	H3	D1	D2	D3	D4	D5	M	M3
MAGNA1 D 65-120 F	340	218	92	92	204	0	84	522	228	294	130	260	77	312	389	65	119	130/145	185	14/19	12	1/4

Per i codici prodotto, vedi pag. 130.

MAGNA1 65-150 F

1 x 230 V, 50/60 Hz

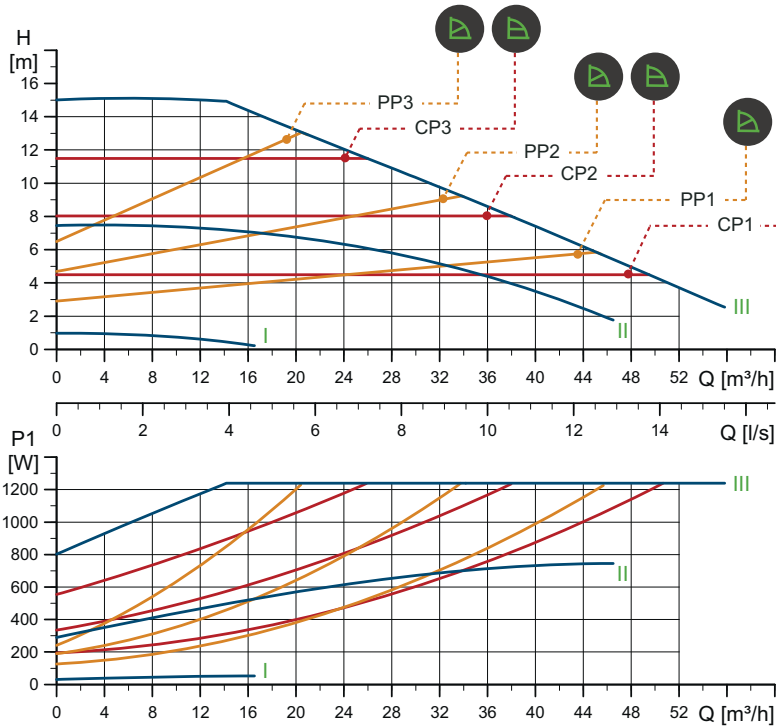

TM05 6305 4712

Velocità	P1 [W]	I _{1/1} [A]
Min.	30,7	0,31
Max.	1263	5,53

La pompa è dotata di una protezione contro il sovraccarico.

Peso netto [kg]	Peso lordo [kg]	Vol. sped. [m ³]
24,3	26,6	0,057

Attacchi: Vedi *Controflange*, pag. 22.
 Pressione di sistema: Max. 1,0 MPa (10 bar).
 Disponibile anche max. 1,6 MPa (16 bar).
 Temperatura del liquido: da -10 a +110 °C (TF 110).
 EEI specifico: 0,18.

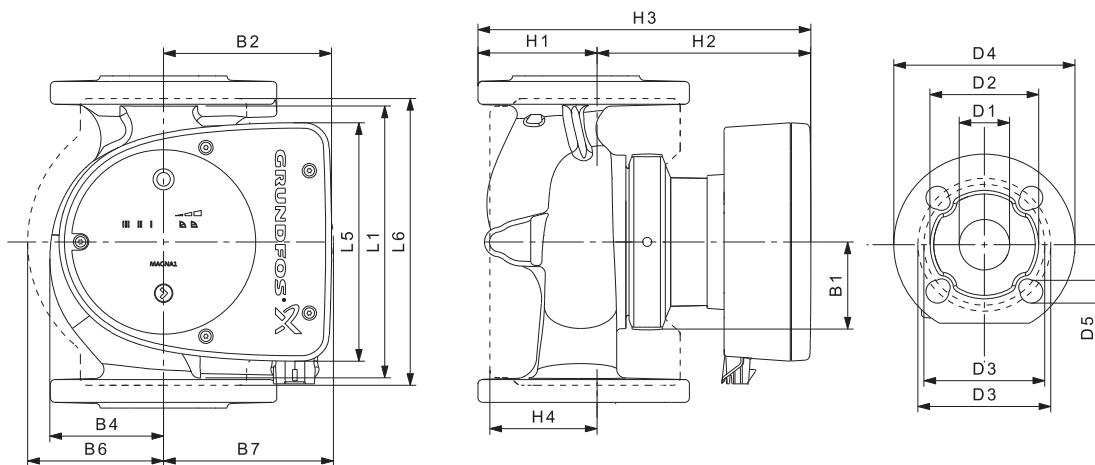

TM05 5200 3412

Mod. pompa	Dimensioni [mm]																
	L1	L5	L6	B1	B2	B4	B6	B7	H1	H2	H3	H4	D1	D2	D3	D4	D5
MAGNA1 65-150 F	340	204	296	84	164	73	133	133	74	312	386	94	65	119	130/145	185	14/19

Per i codici prodotto, vedi pag. 130.

MAGNA1 D 65-150 F

1 x 230 V, 50/60 Hz

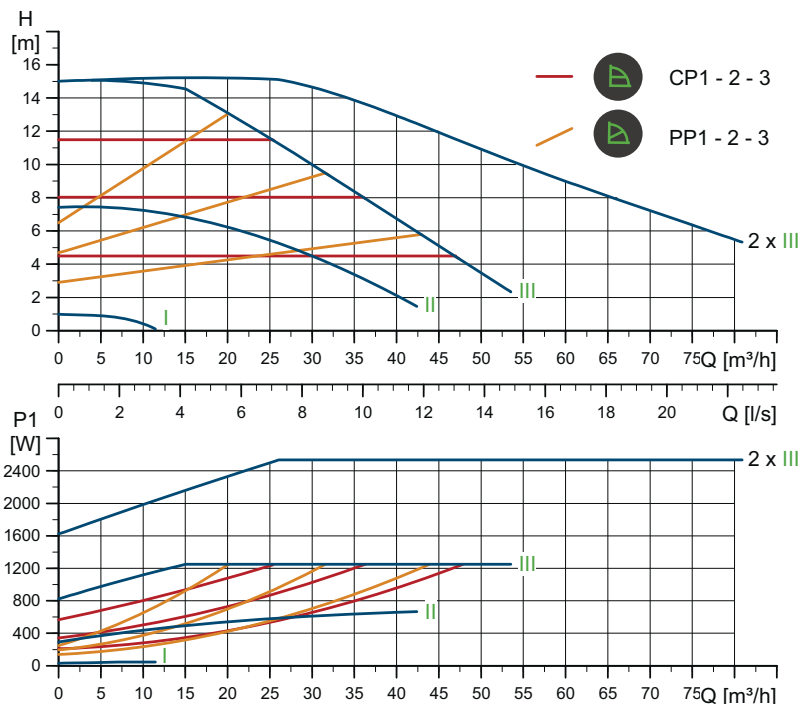

TM05 6352 4712

Velocità	P1 [W]	I _{1/1} [A]
Min.	32,3	0,33
Max.	1275	5,62

La pompa è dotata di una protezione contro il sovraccarico.

Peso netto [kg]	Peso lordo [kg]	Vol. sped. [m³]
45,7	53,2	0,132

Attacchi: Vedi *Controflange*, pag. 22.
 Pressione di sistema: Max. 1,0 MPa (10 bar).
 Disponibile anche max. 1,6 MPa (16 bar).
 Temperatura del liquido: da -10 a +110 °C (TF 110).
 EEI specifico: 0,21.

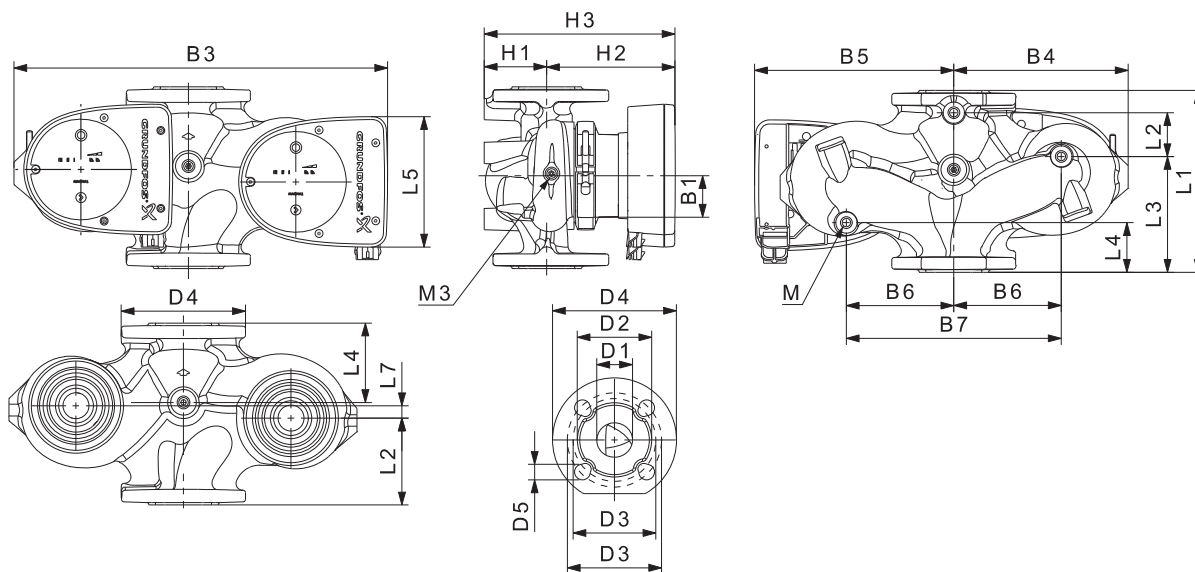

TM05 4960 3012

Mod. pompa	Dimensioni [mm]																	Rp				
	L1	L2	L3	L4	L5	L7	B1	B3	B4	B5	B6	B7	H1	H2	H3	D1	D2	D3	D4	D5	M	M3
MAGNA1 D 65-150 F	340	218	92	92	204	0	84	522	228	294	130	260	77	312	389	65	119	130/145	185	14/19	12	1/4

Per i codici prodotto, vedi pag. 130.

MAGNA1 80-40 F

1 x 230 V, 50/60 Hz

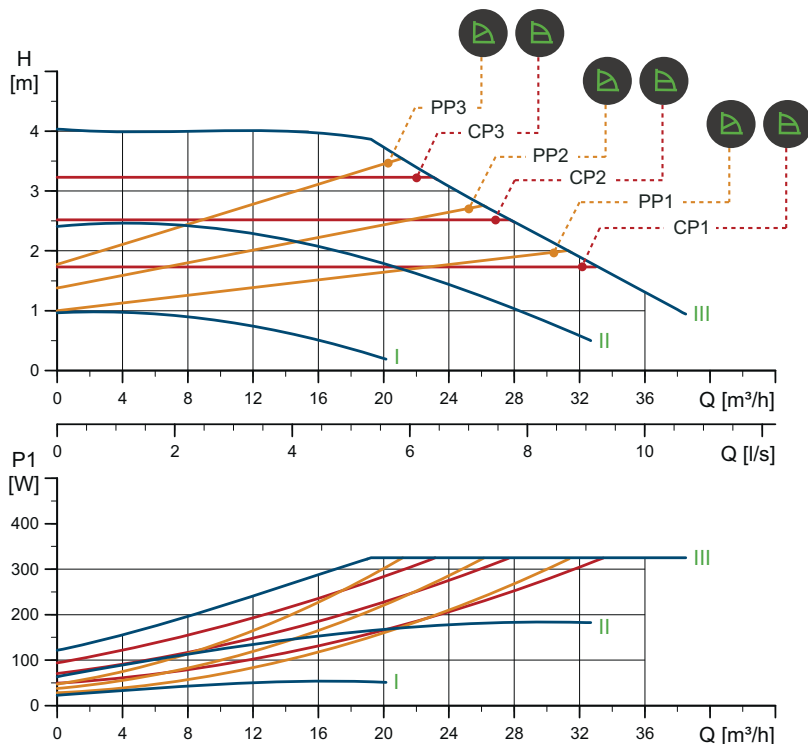

Velocità	P1 [W]	I _{1/1} [A]
Min.	24	0,26
Max.	331	1,49

La pompa è dotata di una protezione contro il sovraccarico.

Peso netto [kg]	Peso lordo [kg]	Vol. sped. [m ³]
26,8	29,1	0,072

Attacchi: Vedi *Controflange*, pag. 22.
 Pressione di sistema: Max. 1,0 MPa (10 bar).
 Disponibile anche max. 1,6 MPa (16 bar).
 Temperatura del liquido: da -10 a +110 °C (TF 110).
 EEI specifico: 0,22.

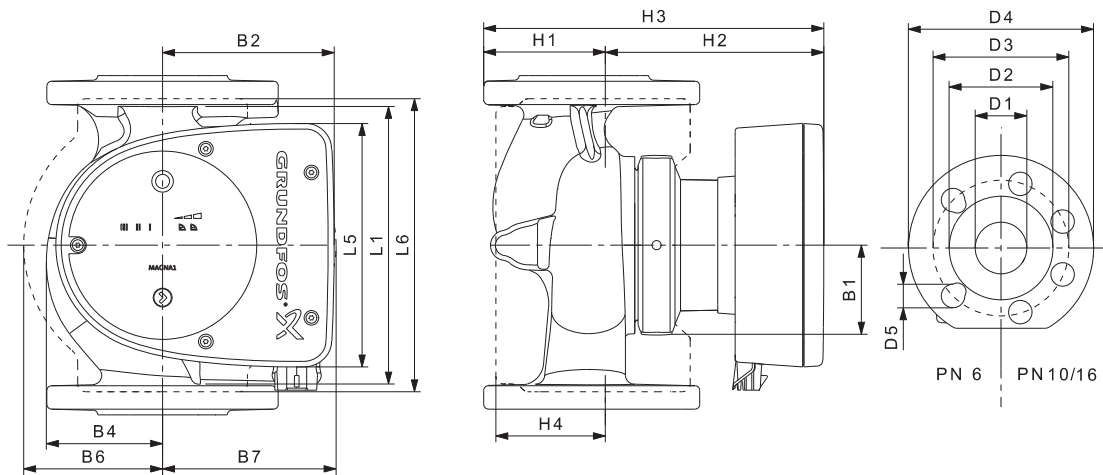

Mod. pompa	Dimensioni [mm]																
	L1	L5	L6	B1	B2	B4	B6	B7	H1	H2	H3	H4	D1	D2	D3	D4	D5
MAGNA1 80-40 F	360	204	310	84	164	73	163	163	96	318	413	115	80	128	150/160	200	19

Per i codici prodotto, vedi pag. 130.

TM05 6306 4712

TM05 5276 3512

MAGNA1 D 80-40 F

1 x 230 V, 50/60 Hz

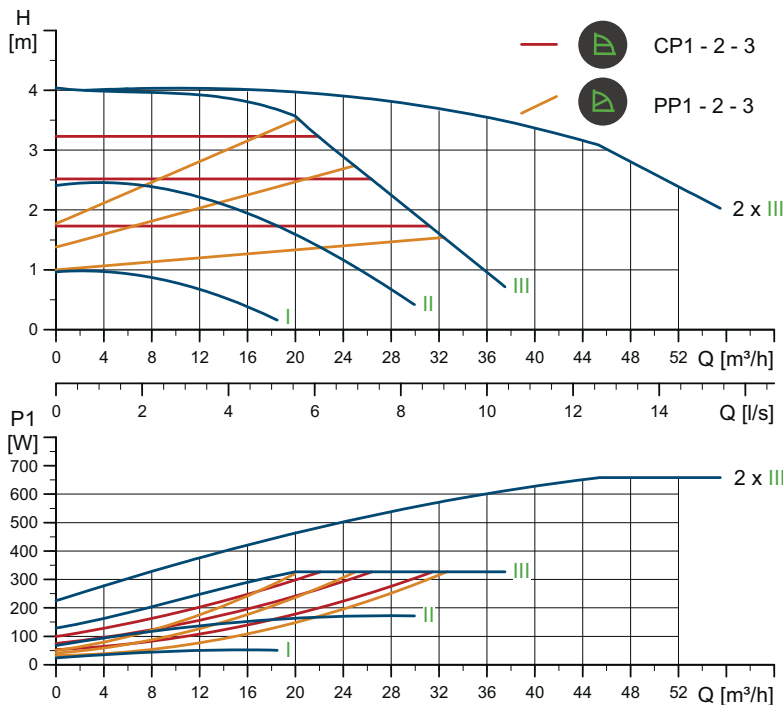

TM05 6353 4712

Velocità	P1 [W]	I _{1/1} [A]
Min.	25,3	0,27
Max.	333	1,49

La pompa è dotata di una protezione contro il sovraccarico.

Peso netto [kg]	Peso lordo [kg]	Vol. sped. [m³]
45,9	55,7	0,208

Attacchi: Vedi *Controflange*, pag. 22.
 Pressione di sistema: Max. 1,0 MPa (10 bar).
 Disponibile anche max. 1,6 MPa (16 bar).
 Temperatura del liquido: da -10 a +110 °C (TF 110).
 EEI specifico: 0,21.

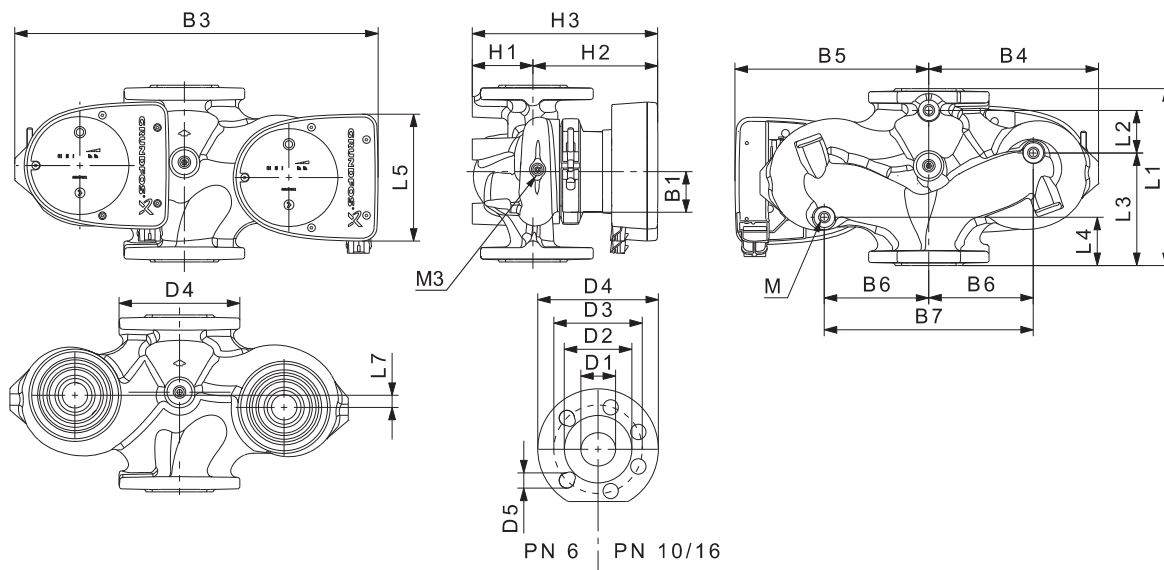

TM05 5275 3512

Mod. pompa	Dimensioni [mm]																			Rp		
	L1	L2	L3	L4	L5	L7	B1	B3	B4	B5	B6	B7	H1	H2	H3	D1	D2	D3	D4	D5	M	M3
MAGNA1 D 80-40 F	360	218	102	102	204	0	84	538	244	294	130	260	97	318	415	80	128	150/160	200	19	12	1/4

Per i codici prodotto, vedi pag. 130.

MAGNA1 80-60 F

1 x 230 V, 50/60 Hz

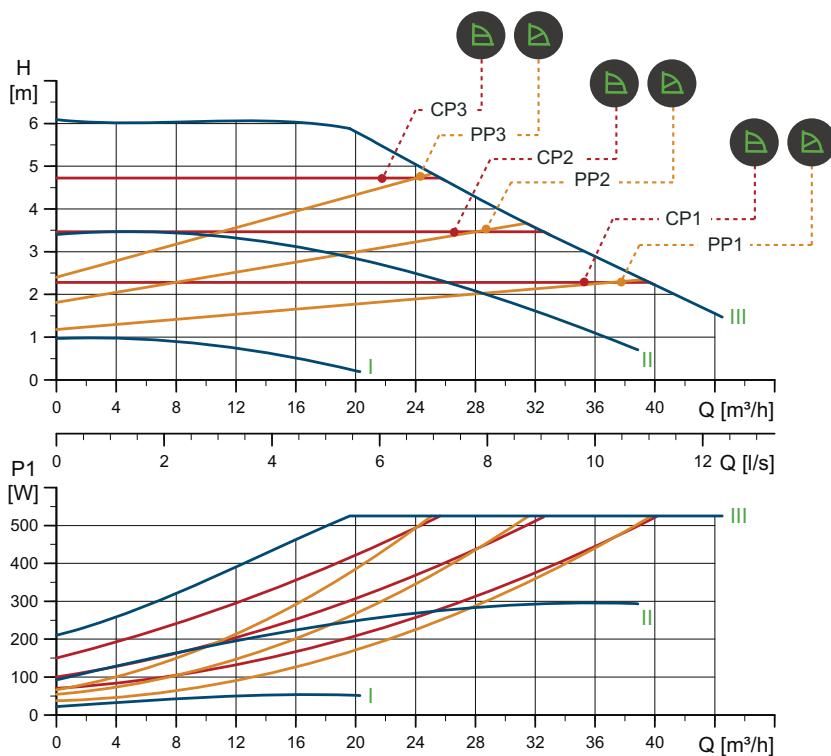

TM05 6307 4712

Velocità	P1 [W]	I _{1/1} [A]
Min.	23,6	0,24
Max.	536	2,37

La pompa è dotata di una protezione contro il sovraccarico.

Peso netto [kg]	Peso lordo [kg]	Vol. sped. [m³]
26,8	29,1	0,072

Attacchi: Vedi *Controflange*, pag. 22.
 Pressione di sistema: Max. 1,0 MPa (10 bar).
 Disponibile anche max. 1,6 MPa (16 bar).
 Temperatura del liquido: da -10 a +110 °C (TF 110).
 EEI specifico: 0,20.

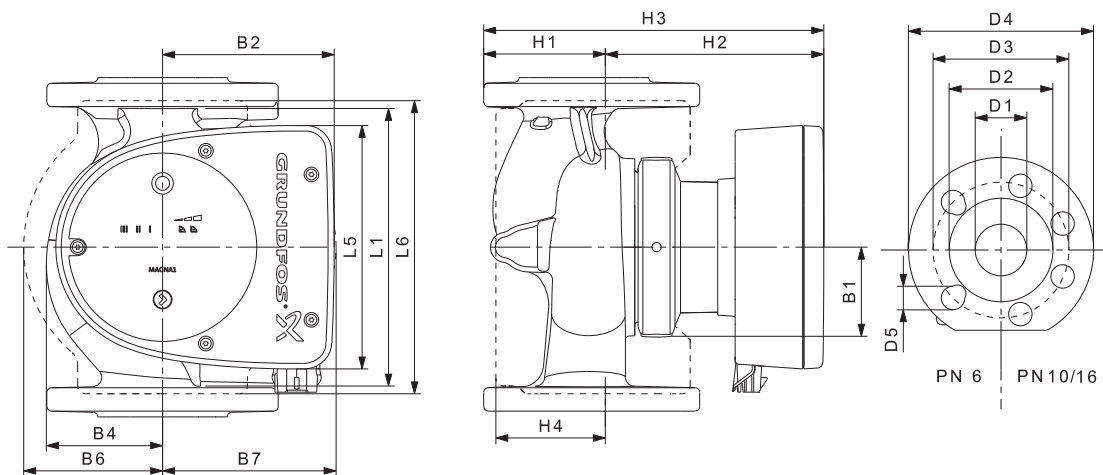

TM05 5276 3512

Mod. pompa	Dimensioni [mm]																
	L1	L5	L6	B1	B2	B4	B6	B7	H1	H2	H3	H4	D1	D2	D3	D4	D5
MAGNA1 80-60 F	360	204	310	84	164	73	163	163	96	318	413	115	80	128	150/160	200	19

Per i codici prodotto, vedi pag. 130.

MAGNA1 D 80-60 F

1 x 230 V, 50/60 Hz

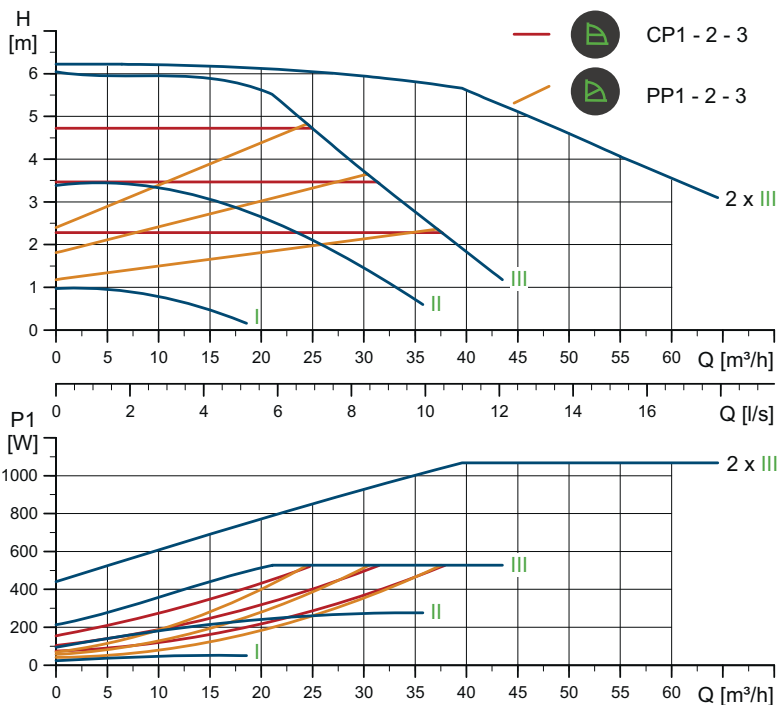

Velocità	P1 [W]	I _{1/1} [A]
Min.	24,7	0,27
Max.	537	2,38

La pompa è dotata di una protezione contro il sovraccarico.

Peso netto [kg]	Peso lordo [kg]	Vol. sped. [m ³]
45,9	55,7	0,208

Attacchi: Vedi *Controflange*, pag. 22.
 Pressione di sistema: Max. 1,0 MPa (10 bar).
 Disponibile anche max. 1,6 MPa (16 bar).
 Temperatura del liquido: da -10 a +110 °C (TF 110).
 EEI specifico: 0,20.

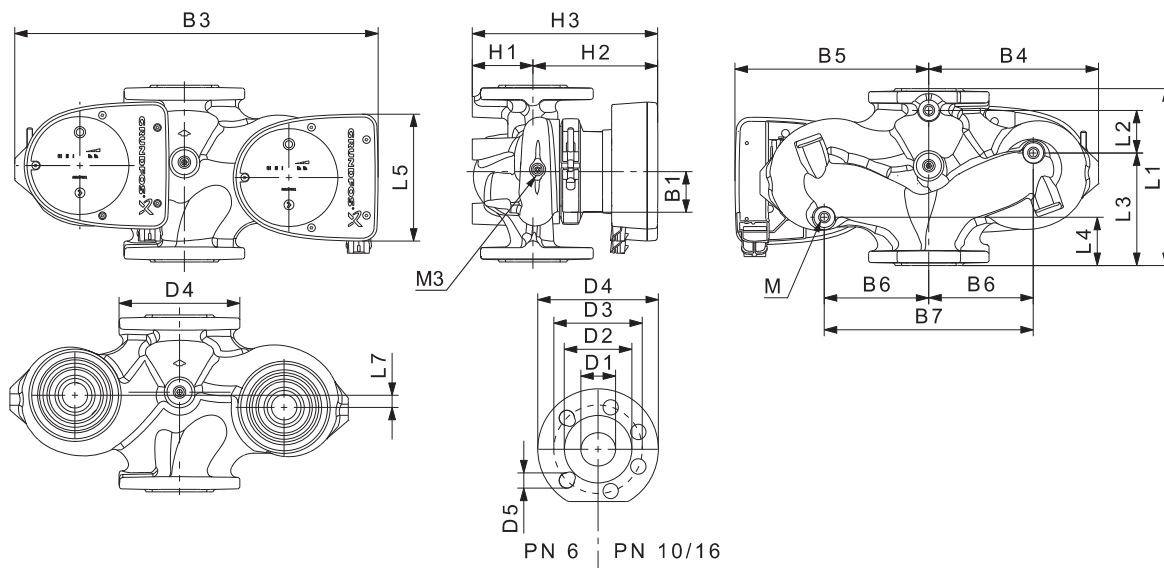

Mod. pompa	Dimensioni [mm]																			Rp		
	L1	L2	L3	L4	L5	L7	B1	B3	B4	B5	B6	B7	H1	H2	H3	D1	D2	D3	D4	D5	M	M3
MAGNA1 D 80-60 F	360	218	102	102	204	0	84	538	244	294	130	260	97	318	415	80	128	150/160	200	19	12	1/4

Per i codici prodotto, vedi pag. 130.

TM05 6354 4712

TM05 5275 3512

MAGNA1 80-80 F

1 x 230 V, 50/60 Hz

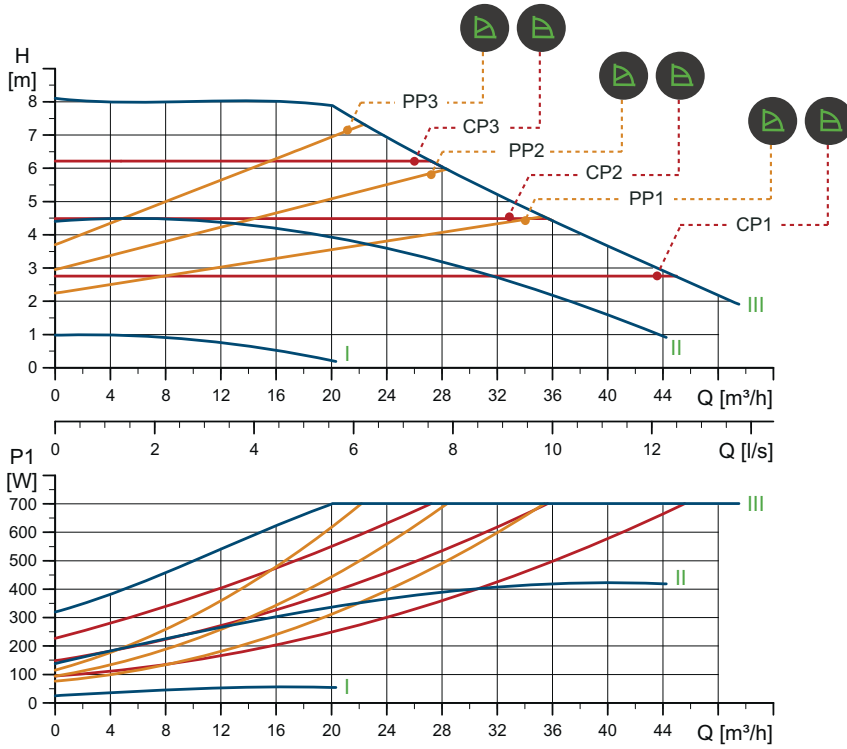

TM05 6308 4712

Velocità	P1 [W]	I _{1/1} [A]
Min.	26,3	0,28
Max.	715	3,14

Attacchi: Vedi *Controflange*, pag. 22.
 Pressione di sistema: Max. 1,0 MPa (10 bar).
 Disponibile anche max. 1,6 MPa (16 bar).
 Temperatura del liquido: da -10 a +110 °C (TF 110).
 EEI specifico: 0,20.

La pompa è dotata di una protezione contro il sovraccarico.

Peso netto [kg]	Peso lordo [kg]	Vol. sped. [m³]
29,6	32,0	0,072

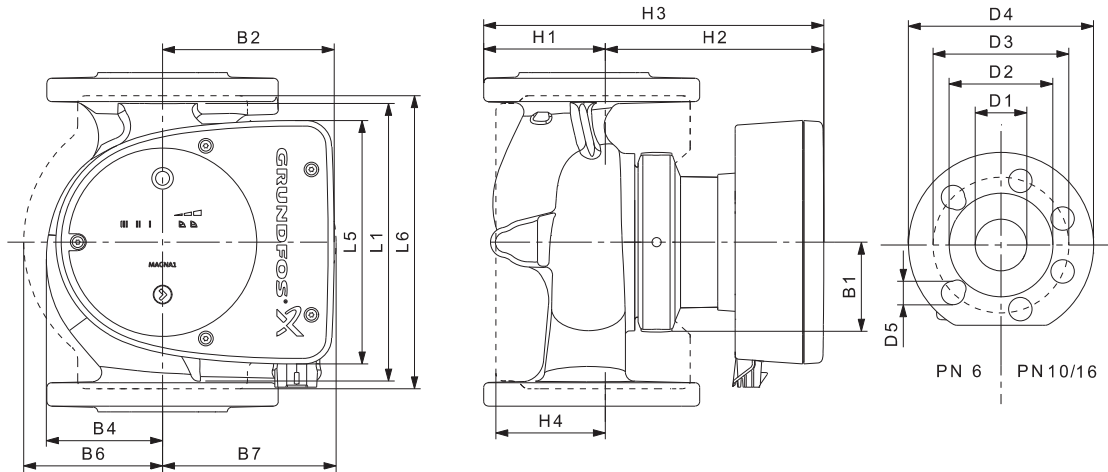

TM05 5276 3512

Mod. pompa	Dimensioni [mm]																
	L1	L5	L6	B1	B2	B4	B6	B7	H1	H2	H3	H4	D1	D2	D3	D4	D5
MAGNA1 80-80 F	360	204	310	84	164	73	163	163	96	318	413	115	80	128	150/160	200	19

Per i codici prodotto, vedi pag. 130.

MAGNA1 D 80-80 F

1 x 230 V, 50/60 Hz

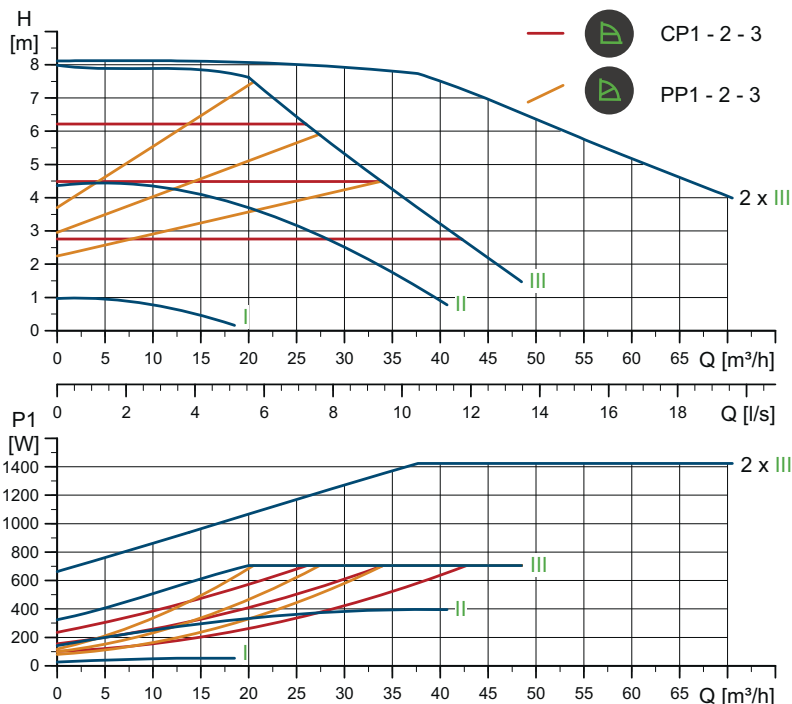

Velocità	P1 [W]	I _{1/1} [A]
Min.	27,3	0,27
Max.	718	3,15

La pompa è dotata di una protezione contro il sovraccarico.

Peso netto [kg]	Peso lordo [kg]	Vol. sped. [m ³]
51,6	61,3	0,208

Attacchi: Vedi *Controflange*, pag. 22.
 Pressione di sistema: Max. 1,0 MPa (10 bar).
 Disponibile anche max. 1,6 MPa (16 bar).
 Temperatura del liquido: da -10 a +110 °C (TF 110).
 EEI specifico: 0,21.

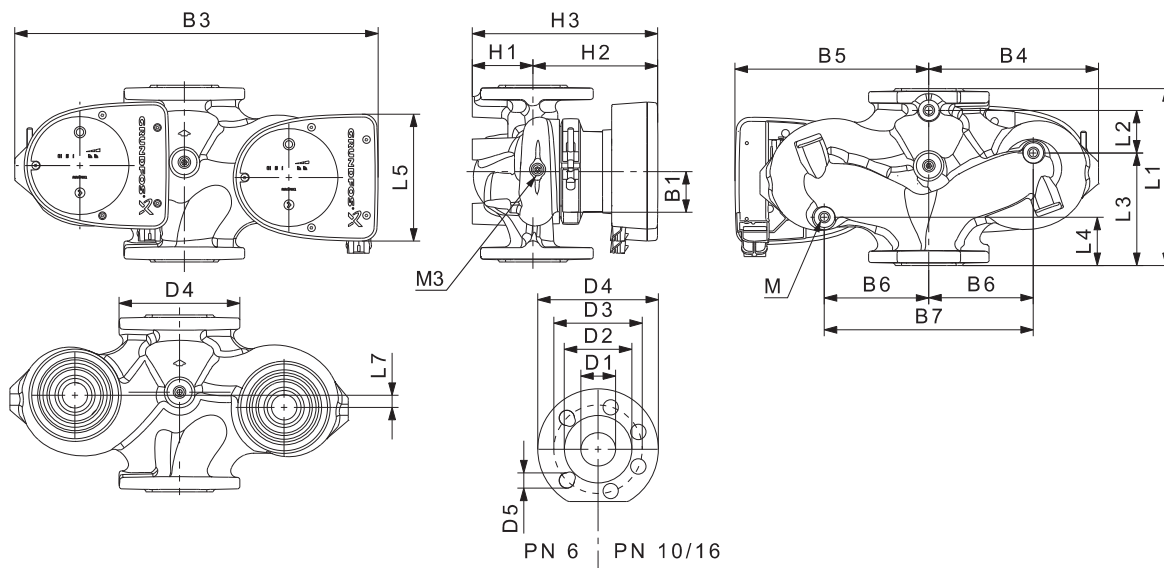

Mod. pompa	Dimensioni [mm]																			Rp		
	L1	L2	L3	L4	L5	L7	B1	B3	B4	B5	B6	B7	H1	H2	H3	D1	D2	D3	D4	D5	M	M3
MAGNA1 D 80-80 F	360	218	102	102	204	0	84	538	244	294	130	260	97	318	415	80	128	150/160	200	19	12	1/4

Per i codici prodotto, vedi pag. 130.

TM05 6355 4712

TM05 5275 3512

MAGNA1 80-100 F

1 x 230 V, 50/60 Hz

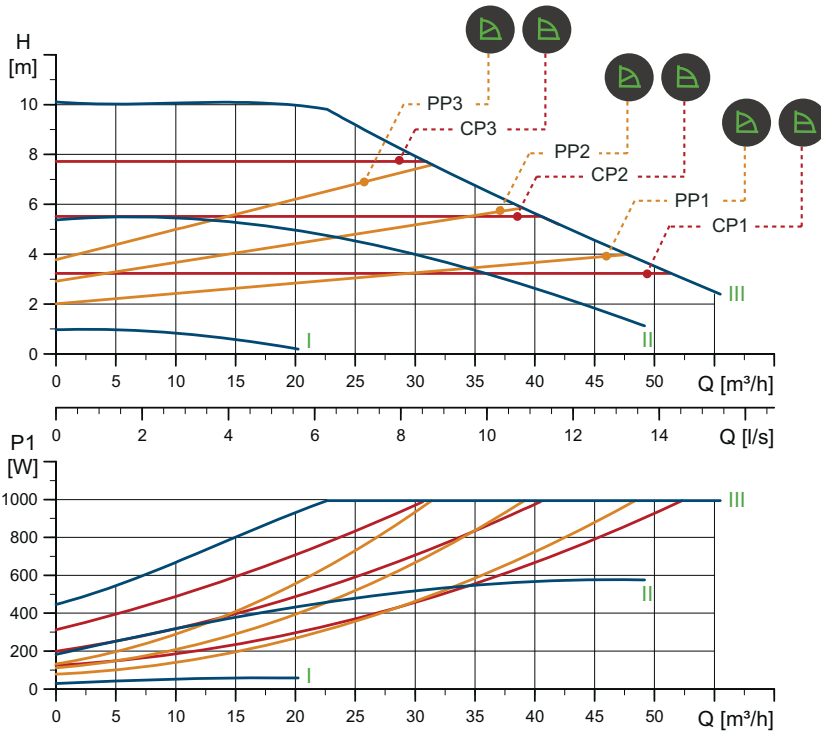

Velocità	P1 [W]	I _{1/1} [A]
Min.	30,7	0,31
Max.	1014	4,45

La pompa è dotata di una protezione contro il sovraccarico.

Peso netto [kg]	Peso lordo [kg]	Vol. sped. [m ³]
30,2	32,6	0,072

Attacchi: Vedi *Controflange*, pag. 22.
 Pressione di sistema: Max. 1,0 MPa (10 bar).
 Disponibile anche max. 1,6 MPa (16 bar).
 Temperatura del liquido: da -10 a +110 °C (TF 110).
 EEI specifico: 0,19.

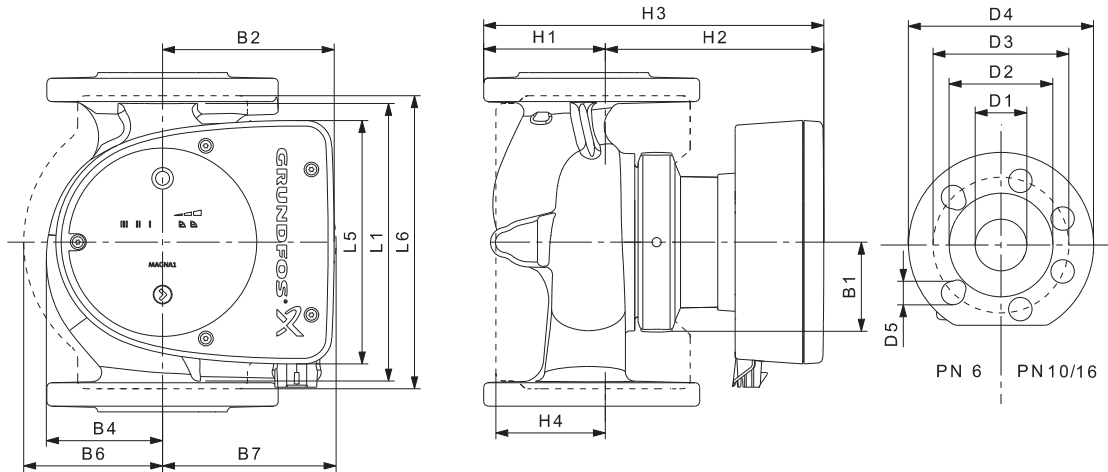

Mod. pompa	Dimensioni [mm]																
	L1	L5	L6	B1	B2	B4	B6	B7	H1	H2	H3	H4	D1	D2	D3	D4	D5
MAGNA1 80-100 F	360	204	310	84	164	73	163	163	96	318	413	115	80	128	150/160	200	19

Per i codici prodotto, vedi pag. 130.

TM05 6309 4712

TM05 5276 3512

MAGNA1 D 80-100 F

1 x 230 V, 50/60 Hz

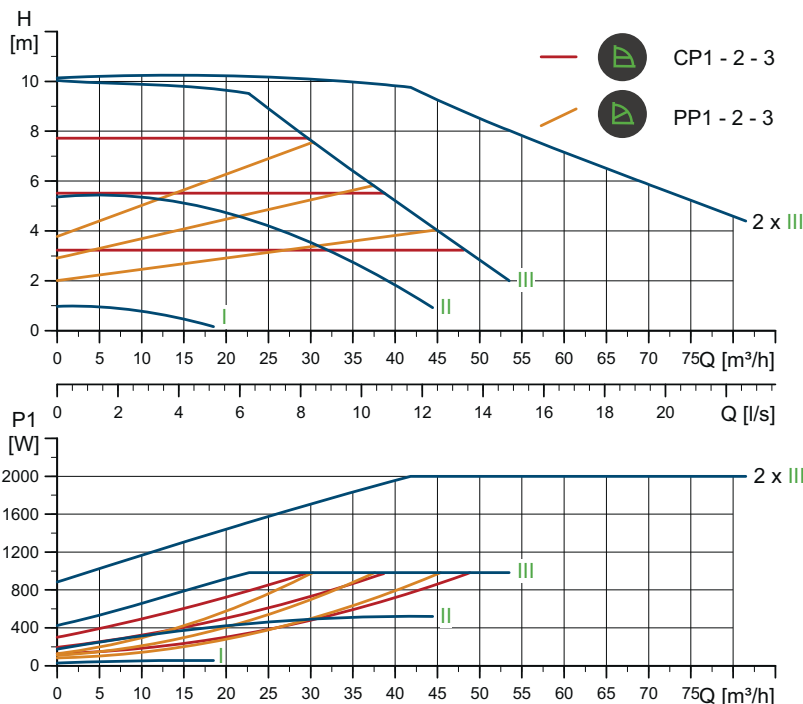

Velocità	P1 [W]	I _{1/1} [A]
Min.	31	0,32
Max.	1002	4,41

La pompa è dotata di una protezione contro il sovraccarico.

Peso netto [kg]	Peso lordo [kg]	Vol. sped. [m ³]
52,7	62,5	0,208

Attacchi: Vedi *Controflange*, pag. 22.
 Pressione di sistema: Max. 1,0 MPa (10 bar).
 Disponibile anche max. 1,6 MPa (16 bar).
 Temperatura del liquido: da -10 a +110 °C (TF 110).
 EEI specifico: 0,21.

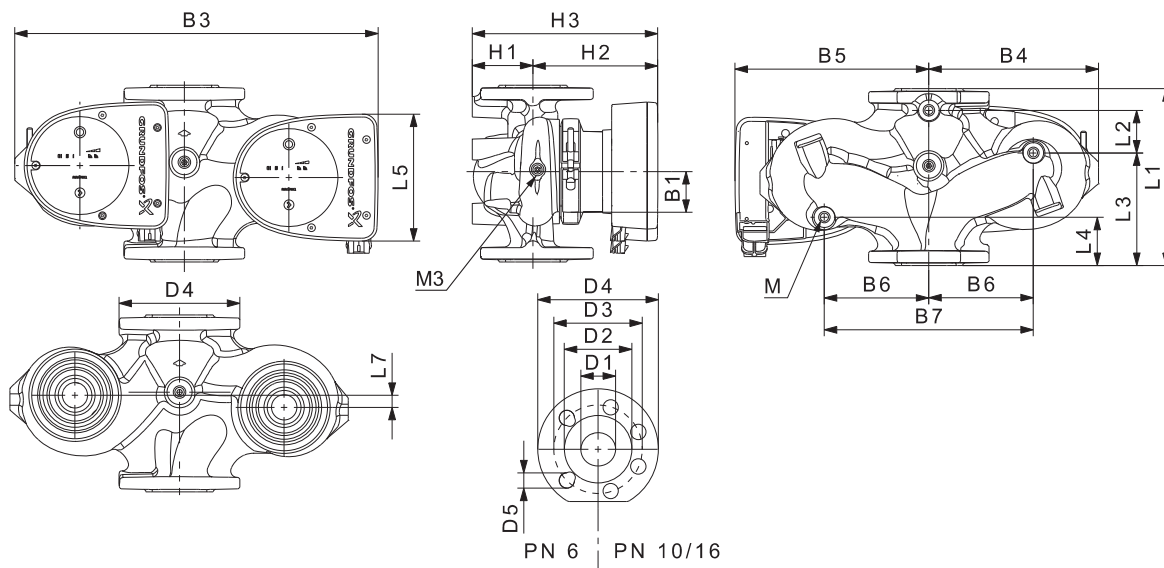

Mod. pompa	Dimensioni [mm]																			Rp		
	L1	L2	L3	L4	L5	L7	B1	B3	B4	B5	B6	B7	H1	H2	H3	D1	D2	D3	D4	D5	M	M3
MAGNA1 D 80-100 F	360	218	102	102	204	0	84	538	244	294	130	260	97	318	415	80	128	150/160	200	19	12	1/4

Per i codici prodotto, vedi pag. 130.

TM05 6356 4712

TM05 5275 3512

MAGNA1 80-120 F

1 x 230 V, 50/60 Hz

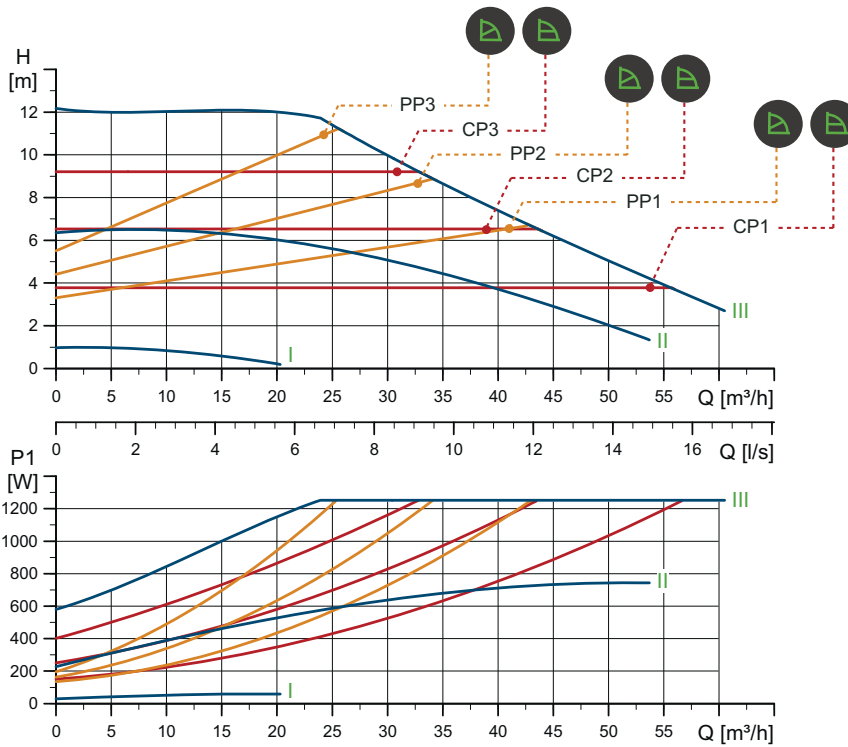

TM05 6310 4712

Velocità	P1 [W]	I _{1/1} [A]
Min.	30,5	0,31
Max.	1277	5,59

La pompa è dotata di una protezione contro il sovraccarico.

Attacchi: Vedi *Controflange*, pag. 22.
 Pressione di sistema: Max. 1,0 MPa (10 bar).
 Disponibile anche max. 1,6 MPa (16 bar).
 Temperatura del liquido: da -10 a +110 °C (TF 110).
 EEI specifico: 0,19.

Peso netto [kg]	Peso lordo [kg]	Vol. sped. [m ³]
30,2	32,6	0,072

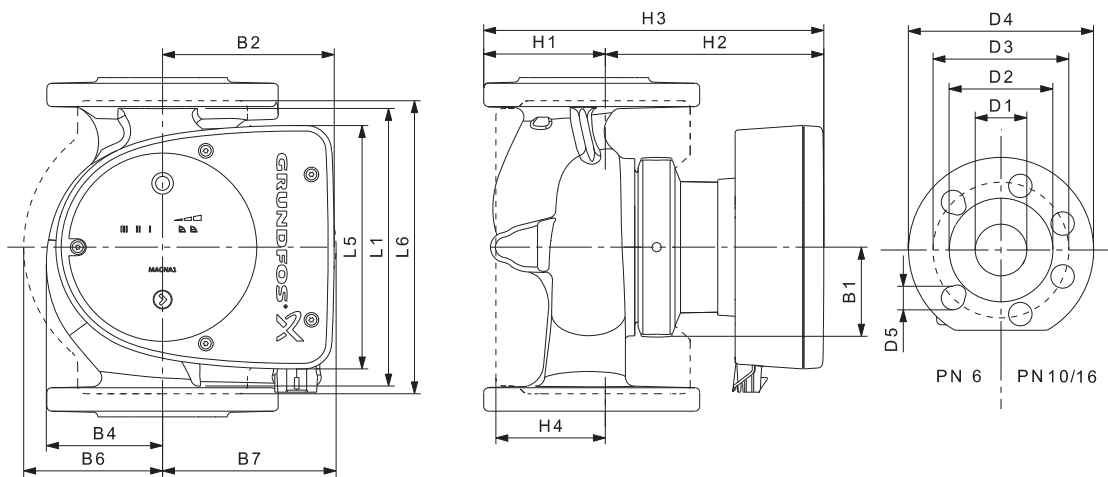

TM05 5276 3512

Mod. pompa	Dimensioni [mm]																
	L1	L5	L6	B1	B2	B4	B6	B7	H1	H2	H3	H4	D1	D2	D3	D4	D5
MAGNA1 80-120 F	360	204	310	84	164	73	163	163	96	318	413	115	80	128	150/160	200	19

Per i codici prodotto, vedi pag. 130.

MAGNA1 D 80-120 F

1 x 230 V, 50/60 Hz

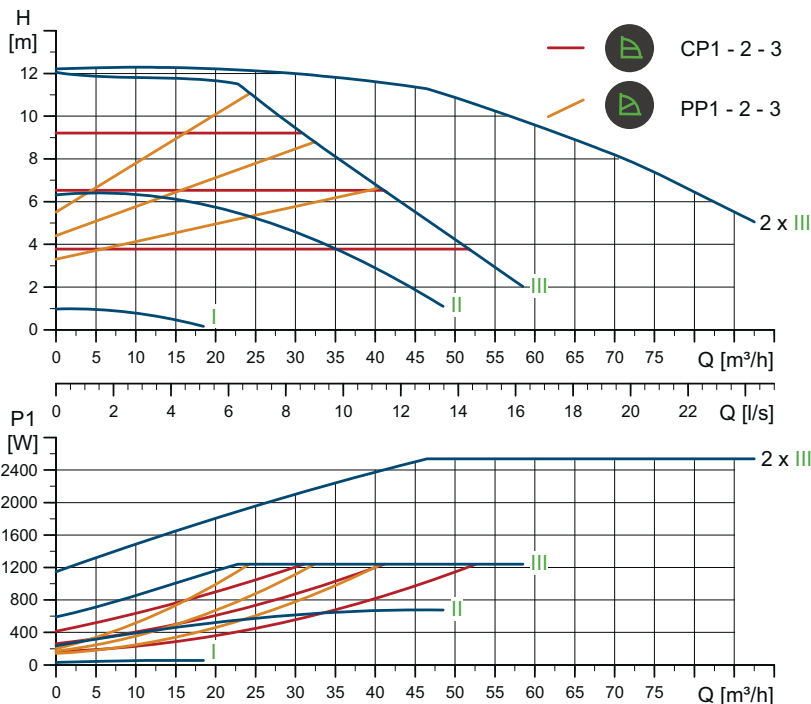

Velocità	P1 [W]	I _{1/1} [A]
Min.	32,2	0,33
Max.	1265	5,54

La pompa è dotata di una protezione contro il sovraccarico.

Peso netto [kg]	Peso lordo [kg]	Vol. sped. [m³]
52,7	62,5	0,208

Attacchi: Vedi *Controflange*, pag. 22.
 Pressione di sistema: Max. 1,0 MPa (10 bar).
 Disponibile anche max. 1,6 MPa (16 bar).
 Temperatura del liquido: da -10 a +110 °C (TF 110).
 EEI specifico: 0,21.

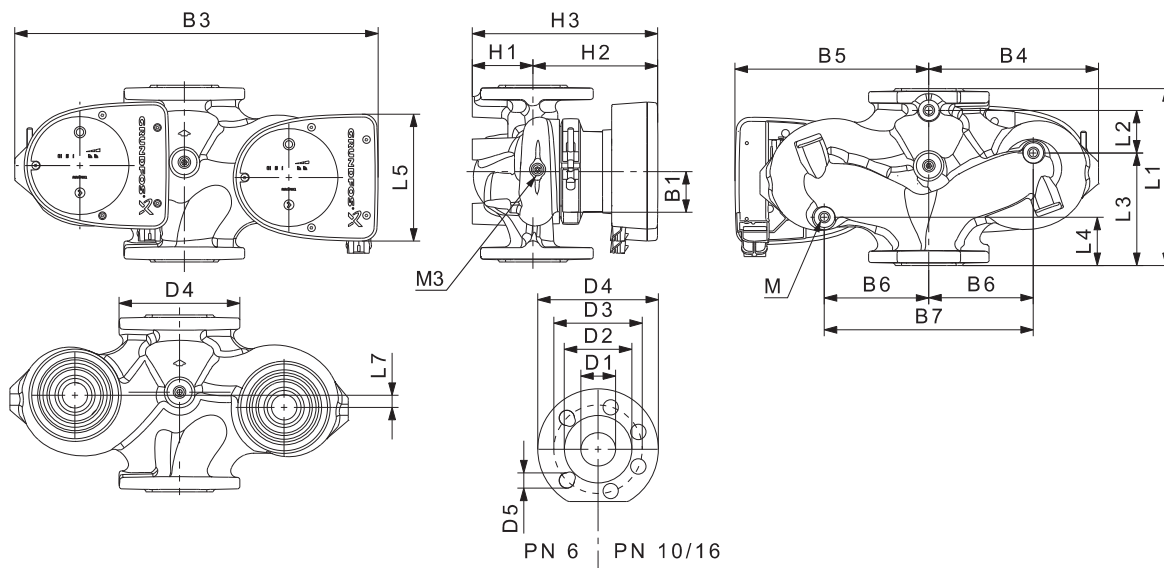

Mod. pompa	Dimensioni [mm]																			Rp		
	L1	L2	L3	L4	L5	L7	B1	B3	B4	B5	B6	B7	H1	H2	H3	D1	D2	D3	D4	D5	M	M3
MAGNA1 D 80-120 F	360	218	102	102	204	0	84	538	244	294	130	260	97	318	415	80	128	150/160	200	19	12	1/4

Per i codici prodotto, vedi pag. 130.

TM05 6357 4712

TM05 5275 3512

MAGNA1 100-40 F

1 x 230 V, 50/60 Hz

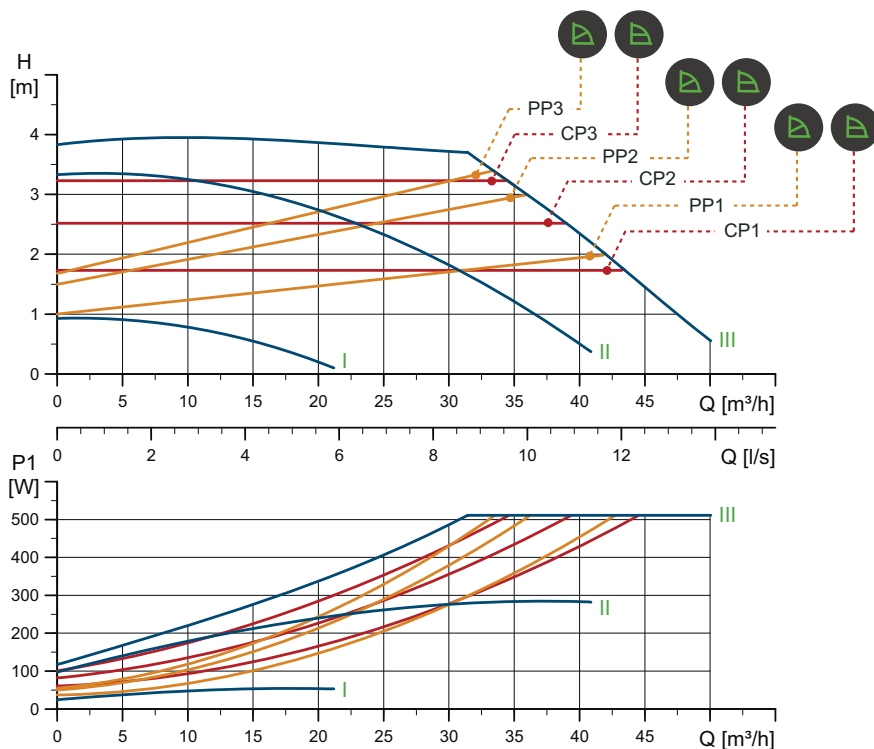

Velocità	P1 [W]	I _{1/1} [A]
Min.	26	0,27
Max.	521	2,32

La pompa è dotata di una protezione contro il sovraccarico.

Peso netto [kg]	Peso lordo [kg]	Vol. sped. [m ³]
34,2	36,4	0,099

Attacchi: Vedi *Controflange*, pag. 22.
 Pressione di sistema: Max. 1,0 MPa (10 bar).
 Disponibile anche max. 1,6 MPa (16 bar).
 Temperatura del liquido: da -10 a +110 °C (TF 110).
 EEI specifico: 0,19.

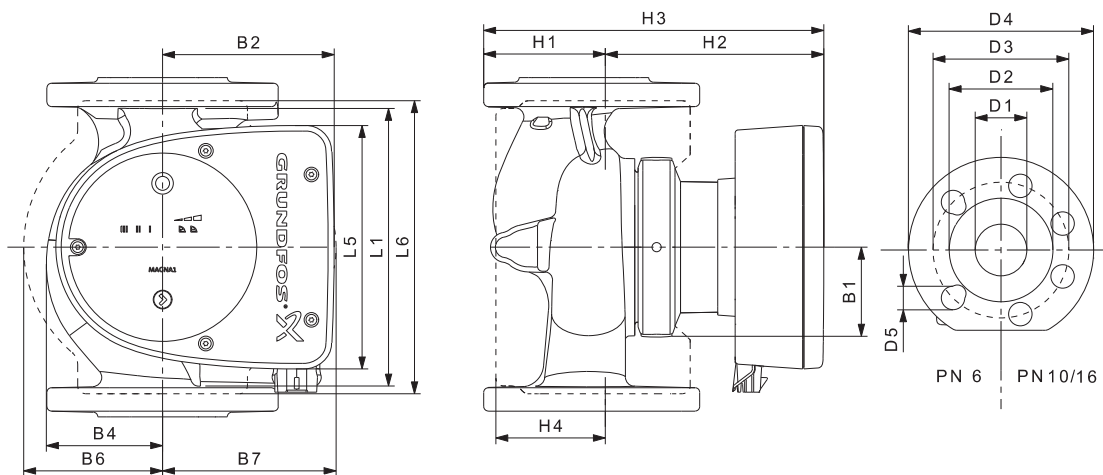

Mod. pompa	Dimensioni [mm]																
	L1	L5	L6	B1	B2	B4	B6	B7	H1	H2	H3	H4	D1	D2	D3	D4	D5
MAGNA1 100-40 F	450	204	396	84	164	73	178	178	103	330	433	120	100	160	170	220	19

Per i codici prodotto, vedi pag. 130.

TM05 6311 4712

TM05 5276 3512

MAGNA1 D 100-40 F

1 x 230 V, 50/60 Hz

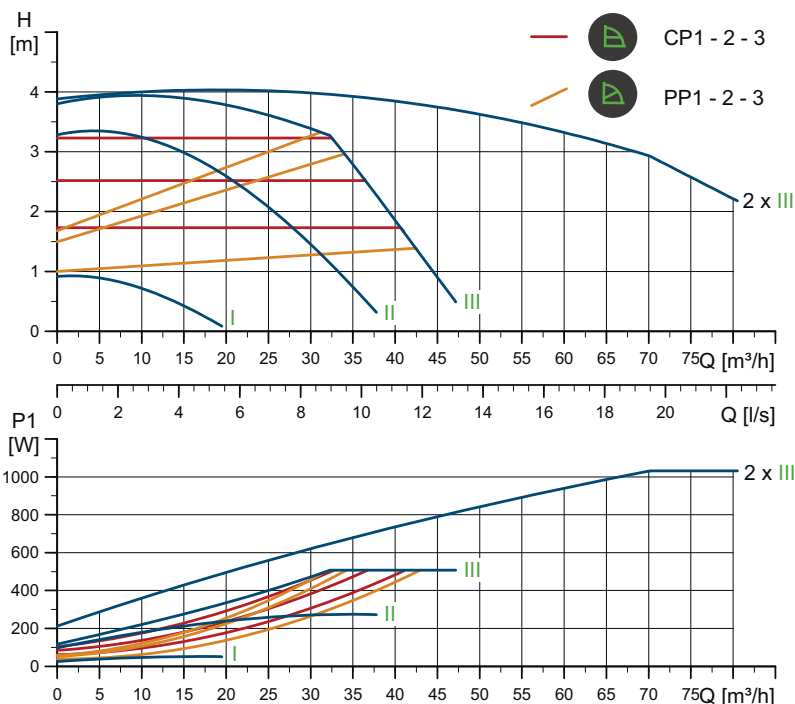

TM05 6358 4712

Velocità	P1 [W]	I _{1/1} [A]
Min.	26	0,27
Max.	518	2,3

La pompa è dotata di una protezione contro il sovraccarico.

Peso netto [kg]	Peso lordo [kg]	Vol. sped. [m³]
62,1	72,0	0,208

Attacchi: Vedi *Controflange*, pag. 22.
 Pressione di sistema: Max. 1,0 MPa (10 bar).
 Disponibile anche max. 1,6 MPa (16 bar).
 Temperatura del liquido: da -10 a +110 °C (TF 110).
 EEI specifico: 0,19.

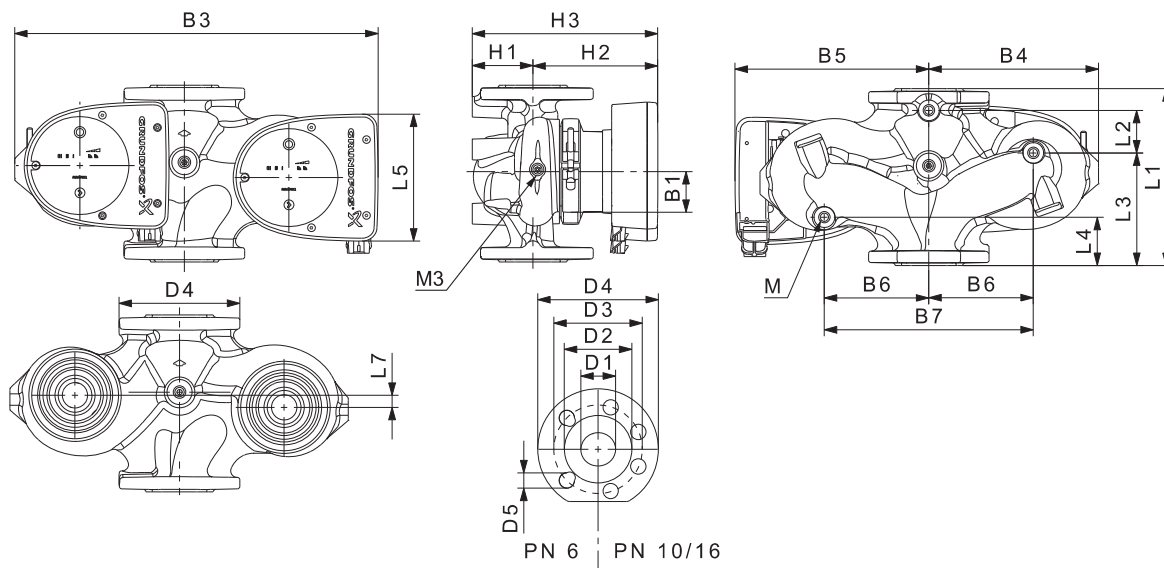

TM05 5275 3512

Mod. pompa	Dimensioni [mm]																		Rp			
	L1	L2	L3	L4	L5	L7	B1	B3	B4	B5	B6	B7	H1	H2	H3	D1	D2	D3	D4	D5	M	M3
MAGNA1 D 100-40 F	450	243	147	147	204	0	84	551	252	299	135	270	103	330	434	100	160	170	220	19	12	1/4

Per i codici prodotto, vedi pag. 130.

MAGNA1 100-60 F

1 x 230 V, 50/60 Hz

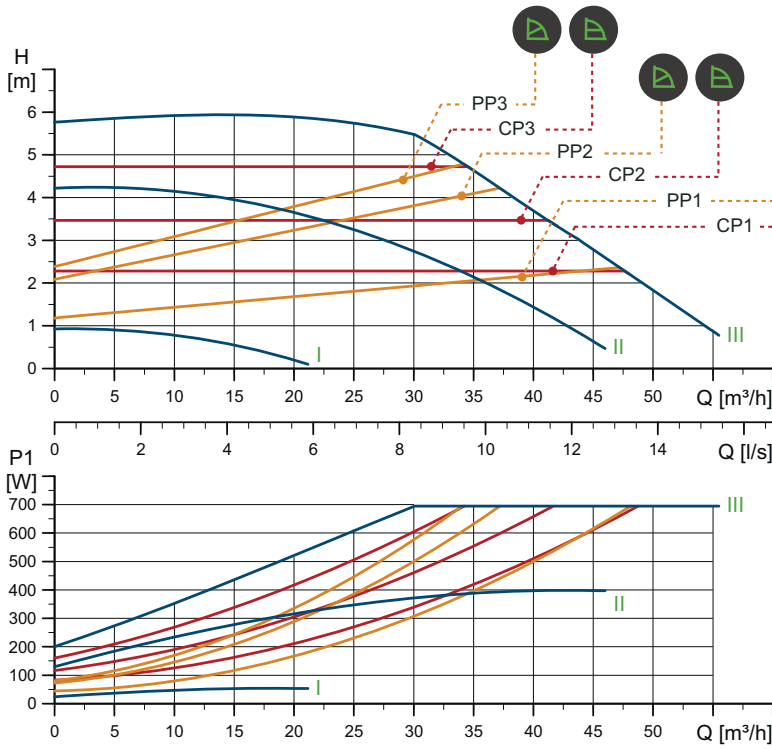

TM05 6312 4712

Velocità	P1 [W]	I _{1/1} [A]
Min.	25,6	0,27
Max.	708	3,13

Attacchi: Vedi *Controflange*, pag. 22.
 Pressione di sistema: Max. 1,0 MPa (10 bar).
 Disponibile anche max. 1,6 MPa (16 bar).
 Temperatura del liquido: da -10 a +110 °C (TF 110).
 EEI specifico: 0,19.

La pompa è dotata di una protezione contro il sovraccarico.

Peso netto [kg]	Peso lordo [kg]	Vol. sped. [m³]
34,2	36,4	0,099

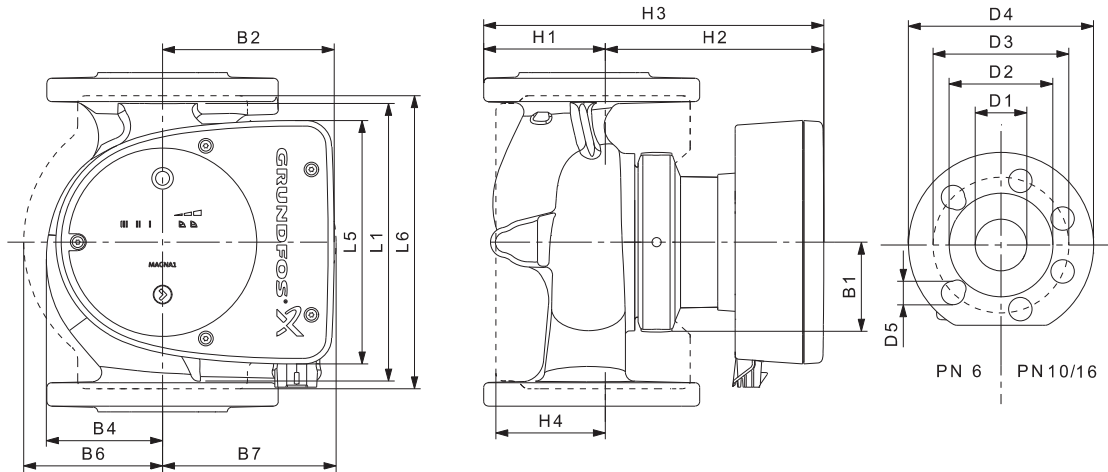

TM05 5276 3512

Mod. pompa	Dimensioni [mm]																
	L1	L5	L6	B1	B2	B4	B6	B7	H1	H2	H3	H4	D1	D2	D3	D4	D5
MAGNA1 100-60 F	450	204	396	84	164	73	178	178	103	330	433	120	100	160	170	220	19

Per i codici prodotto, vedi pag. 130.

MAGNA1 D 100-60 F

1 x 230 V, 50/60 Hz

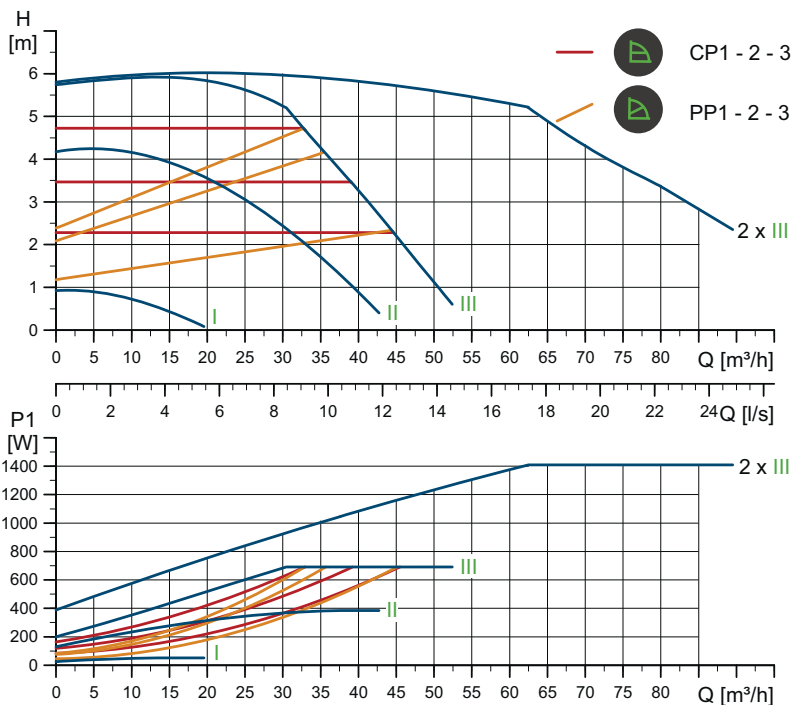

Velocità	P1 [W]	I _{1/1} [A]
Min.	26,1	0,28
Max.	705	3,11

La pompa è dotata di una protezione contro il sovraccarico.

Peso netto [kg]	Peso lordo [kg]	Vol. sped. [m ³]
62,1	72,0	0,208

Attacchi: Vedi *Controflange*, pag. 22.
 Pressione di sistema: Max. 1,0 MPa (10 bar).
 Disponibile anche max. 1,6 MPa (16 bar).
 Temperatura del liquido: da -10 a +110 °C (TF 110).
 EEI specifico: 0,22.

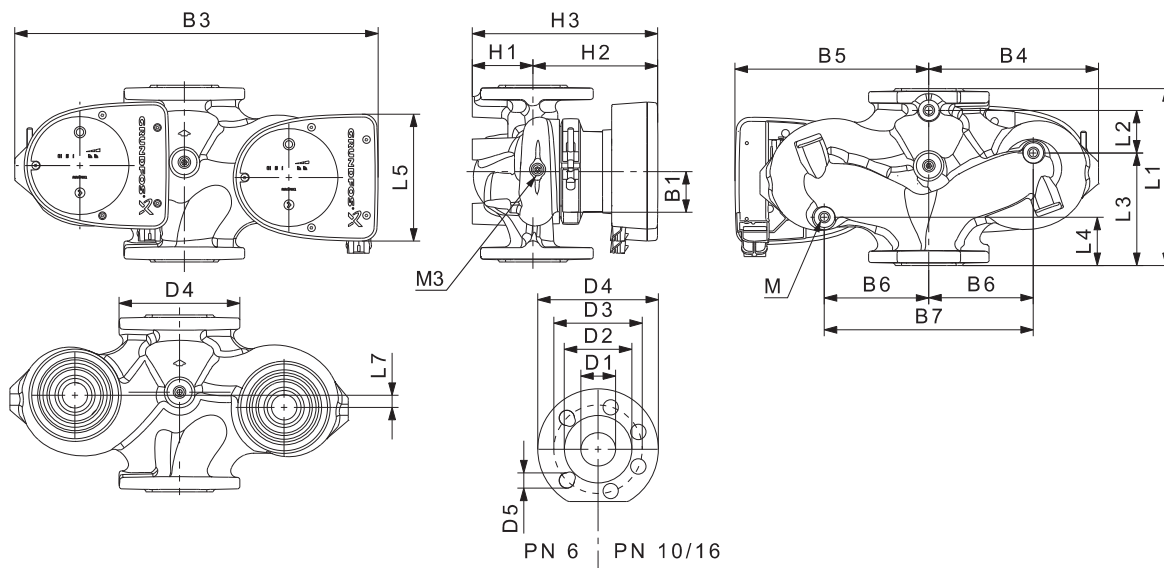

Mod. pompa	Dimensioni [mm]																			Rp		
	L1	L2	L3	L4	L5	L7	B1	B3	B4	B5	B6	B7	H1	H2	H3	D1	D2	D3	D4	D5	M	M3
MAGNA1 D 100-60 F	450	243	147	147	204	0	84	551	252	299	135	270	103	330	434	100	160	170	220	19	12	1/4

Per i codici prodotto, vedi pag. 130.

TM05 6359 4712

TM05 5275 3512

MAGNA1 100-80 F

1 x 230 V, 50/60 Hz

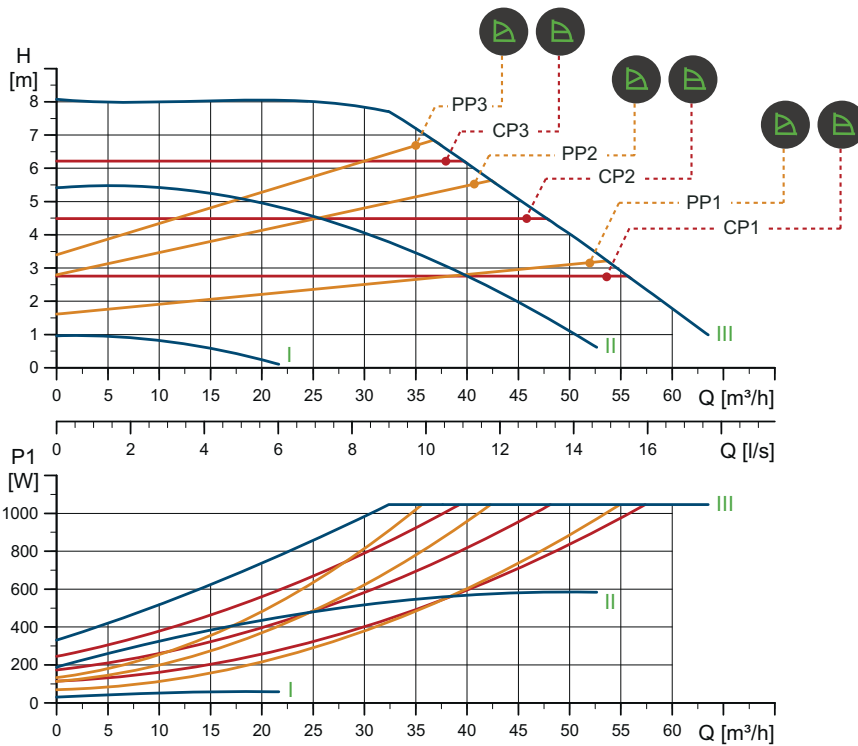

TM05 6313 4712

Velocità	P1 [W]	I _{1/1} [A]
Min.	31,4	0,32
Max.	1067	4,71

La pompa è dotata di una protezione contro il sovraccarico.

Attacchi: Vedi *Controflange*, pag. 22.
 Pressione di sistema: Max. 1,0 MPa (10 bar).
 Disponibile anche max. 1,6 MPa (16 bar).
 Temperatura del liquido: da -10 a +110 °C (TF 110).
 EEI specifico: 0,19.

Peso netto [kg]	Peso lordo [kg]	Vol. sped. [m³]
34,8	37,0	0,099

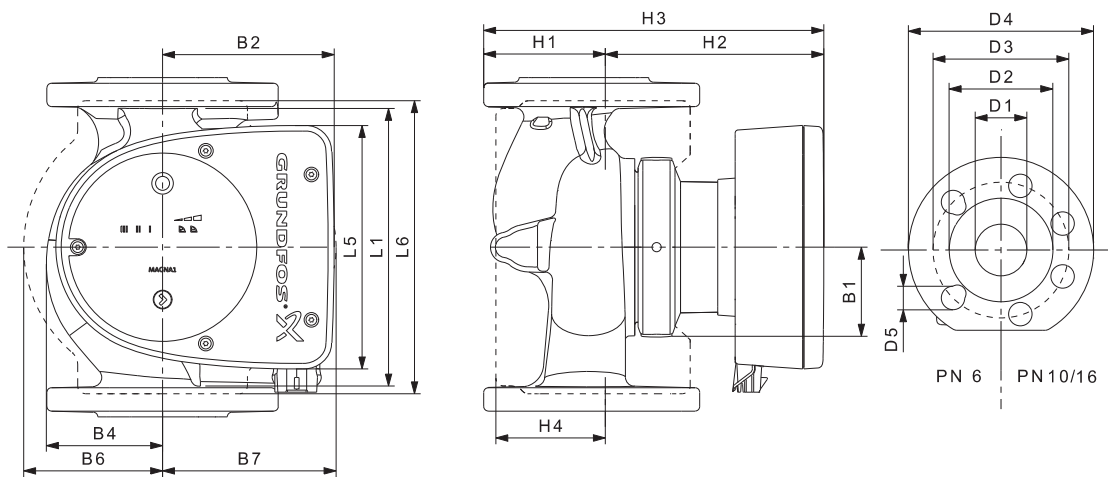

TM05 5276 3512

Mod. pompa	Dimensioni [mm]																
	L1	L5	L6	B1	B2	B4	B6	B7	H1	H2	H3	H4	D1	D2	D3	D4	D5
MAGNA1 100-80 F	450	204	396	84	164	73	178	178	103	330	433	120	100	160	170	220	19

Per i codici prodotto, vedi pag. 130.

MAGNA1 D 100-80 F

1 x 230 V, 50/60 Hz

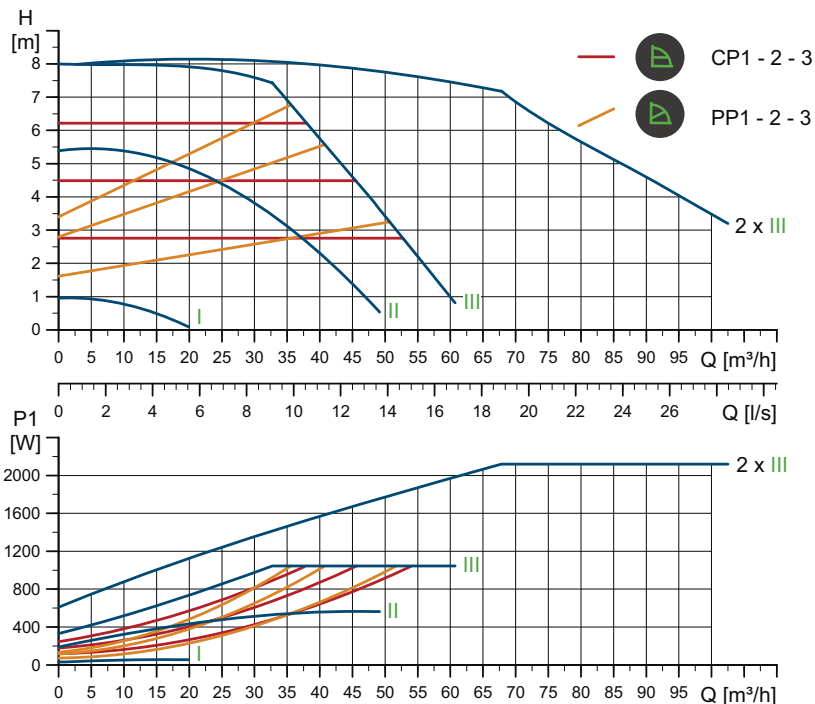

Velocità	P1 [W]	I _{1/1} [A]
Min.	31,3	0,32
Max.	1066	4,70

La pompa è dotata di una protezione contro il sovraccarico.

Peso netto [kg]	Peso lordo [kg]	Vol. sped. [m ³]
62,3	72,2	0,208

Attacchi: Vedi *Controflange*, pag. 22.
 Pressione di sistema: Max. 1,0 MPa (10 bar).
 Disponibile anche max. 1,6 MPa (16 bar).
 Temperatura del liquido: da -10 a +110 °C (TF 110).
 EEI specifico: 0,22.

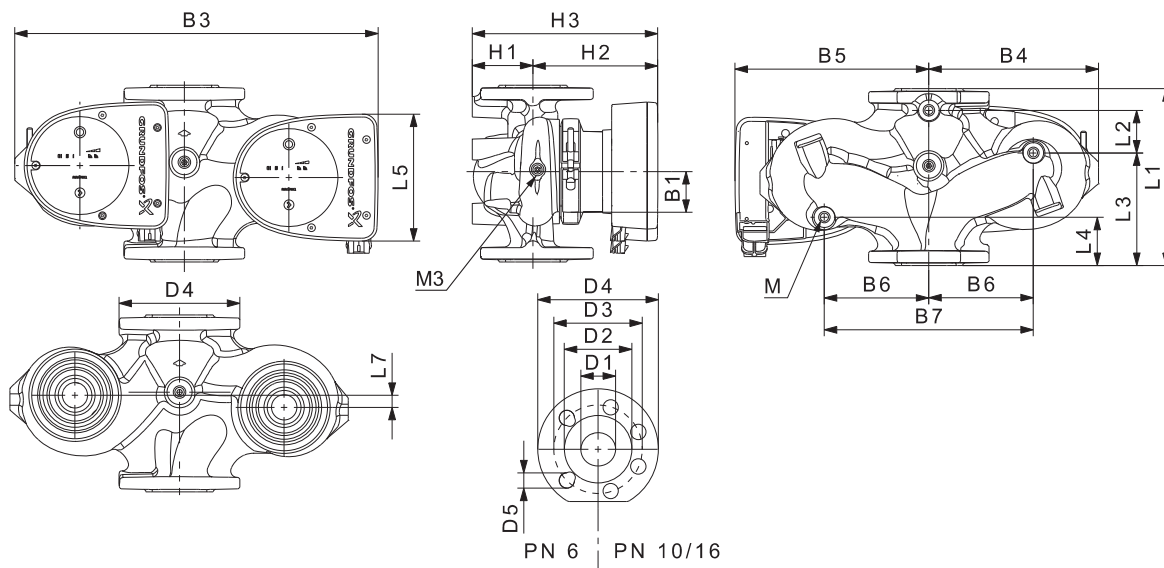

Mod. pompa	Dimensioni [mm]																			Rp		
	L1	L2	L3	L4	L5	L7	B1	B3	B4	B5	B6	B7	H1	H2	H3	D1	D2	D3	D4	D5	M	M3
MAGNA1 D 100-80 F	450	243	147	147	204	0	84	551	252	299	135	270	103	330	434	100	160	170	220	19	12	1/4

Per i codici prodotto, vedi pag. 130.

TM05 6360 4712

TM05 5275 3512

MAGNA1 100-100 F

1 x 230 V, 50/60 Hz

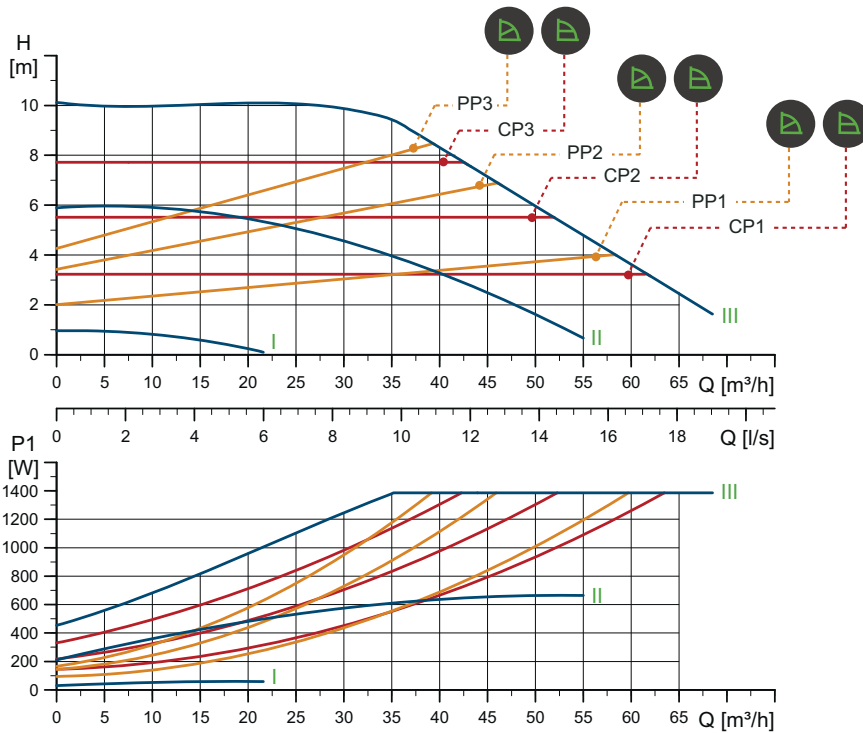

TM05 6314 4712

Velocità	P1 [W]	I _{1/1} [A]
Min.	31,3	0,32
Max.	1413	6,23

La pompa è dotata di una protezione contro il sovraccarico.

Peso netto [kg]	Peso lordo [kg]	Vol. sped. [m ³]
34,8	37,0	0,099

Attacchi: Vedi *Controflange*, pag. 22.
 Pressione di sistema: Max. 1,0 MPa (10 bar).
 Disponibile anche max. 1,6 MPa (16 bar).
 Temperatura del liquido: da -10 a +110 °C (TF 110).
 EEI specifico: 0,19.

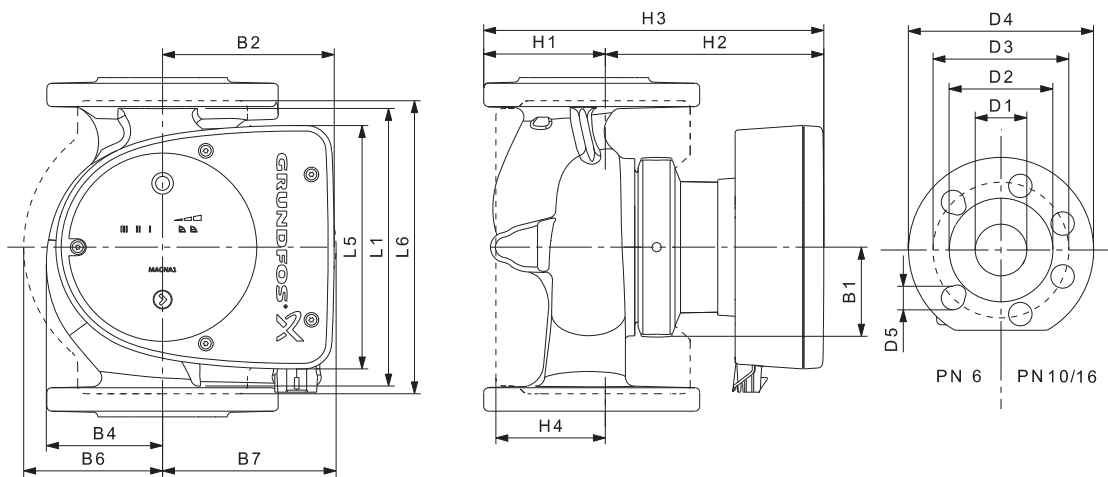

TM05 5276 3512

Mod. pompa	Dimensioni [mm]																
	L1	L5	L6	B1	B2	B4	B6	B7	H1	H2	H3	H4	D1	D2	D3	D4	D5
MAGNA1 100-100 F	450	204	396	84	164	73	178	178	103	330	433	120	100	160	170	220	19

Per i codici prodotto, vedi pag. 130.

MAGNA1 D 100-100 F

1 x 230 V, 50/60 Hz

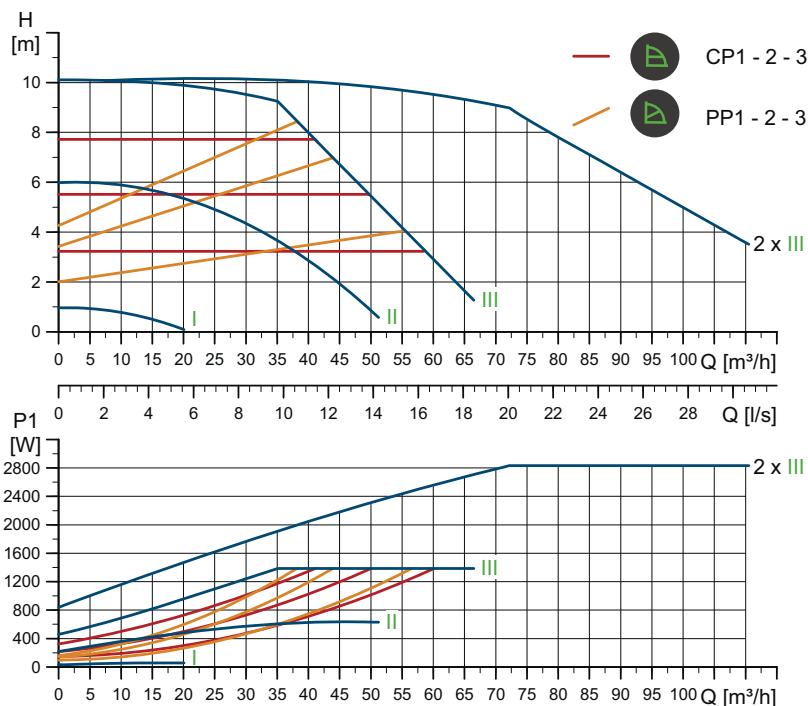

Velocità	P1 [W]	I _{1/1} [A]
Min.	31,1	0,32
Max.	1413	6,23

La pompa è dotata di una protezione contro il sovraccarico.

Peso netto [kg]	Peso lordo [kg]	Vol. sped. [m ³]
62,3	72,2	0,208

Attacchi: Vedi *Controflange*, pag. 22.
 Pressione di sistema: Max. 1,0 MPa (10 bar).
 Disponibile anche max. 1,6 MPa (16 bar).
 Temperatura del liquido: da -10 a +110 °C (TF 110).
 EEI specifico: 0,19.

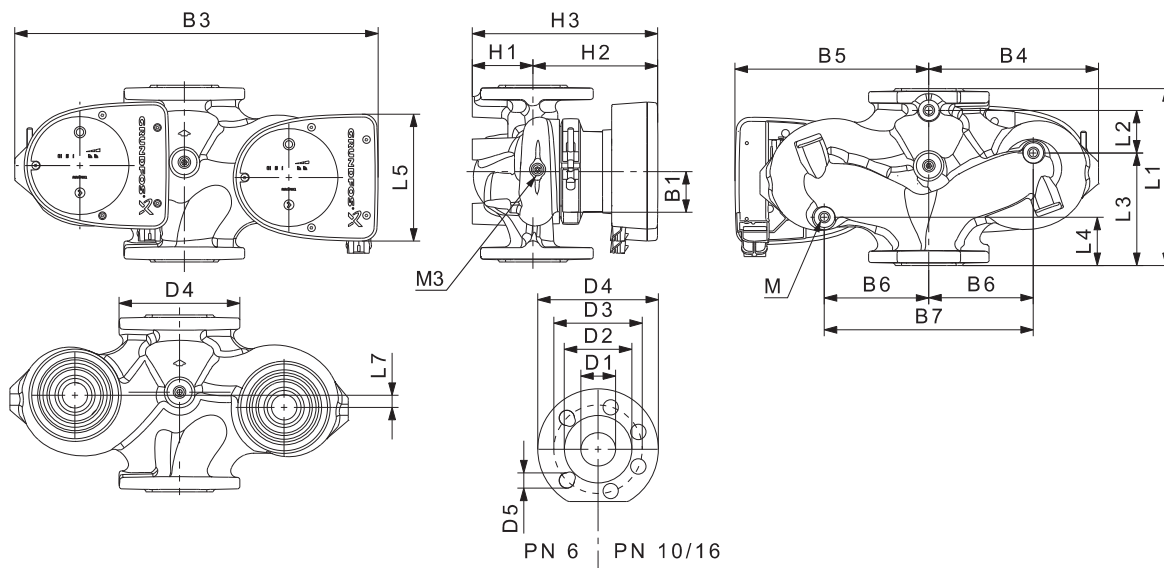

Mod. pompa	Dimensioni [mm]																	Rp				
	L1	L2	L3	L4	L5	L7	B1	B3	B4	B5	B6	B7	H1	H2	H3	D1	D2	D3	D4	D5	M	M3
MAGNA1 D 100-100 F	450	243	147	147	204	0	84	551	252	299	135	270	103	330	434	100	160	170	220	19	12	1/4

Per i codici prodotto, vedi pag. 130.

TM05 6361 4712

TM05 5275 3512

MAGNA1 100-120 F

1 x 230 V, 50/60 Hz

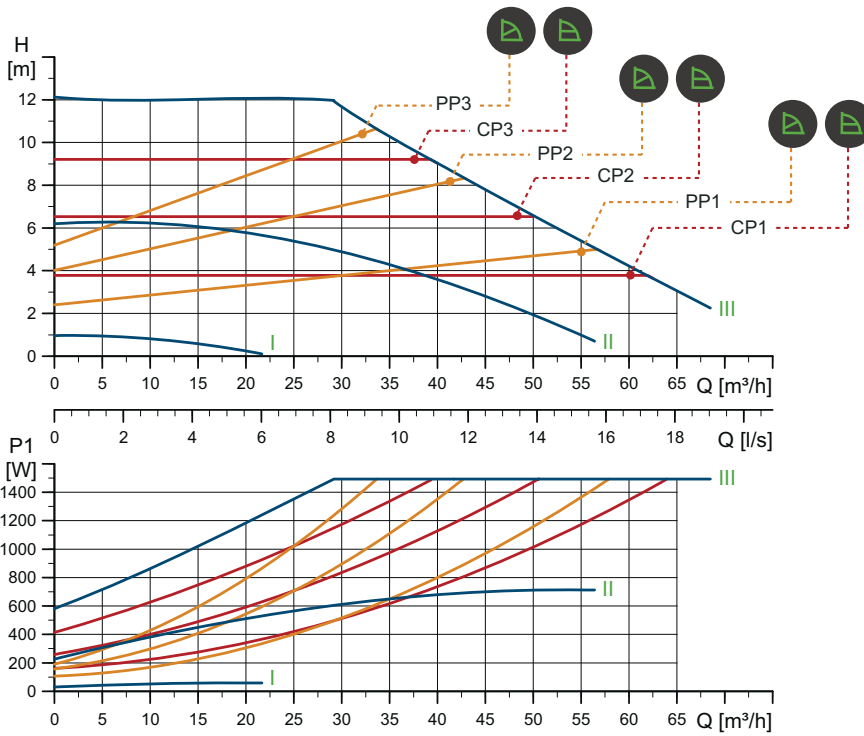

TM05 6315 4712

Velocità	P1 [W]	I _{1/1} [A]
Min.	31,1	0,32
Max.	1523	6,73

La pompa è dotata di una protezione contro il sovraccarico.

Attacchi: Vedi *Controflange*, pag. 22.
 Pressione di sistema: Max. 1,0 MPa (10 bar).
 Disponibile anche max. 1,6 MPa (16 bar).
 Temperatura del liquido: da -10 a +110 °C (TF 110).
 EEI specifico: 0,21.

Peso netto [kg]	Peso lordo [kg]	Vol. sped. [m ³]
34,8	37,0	0,099

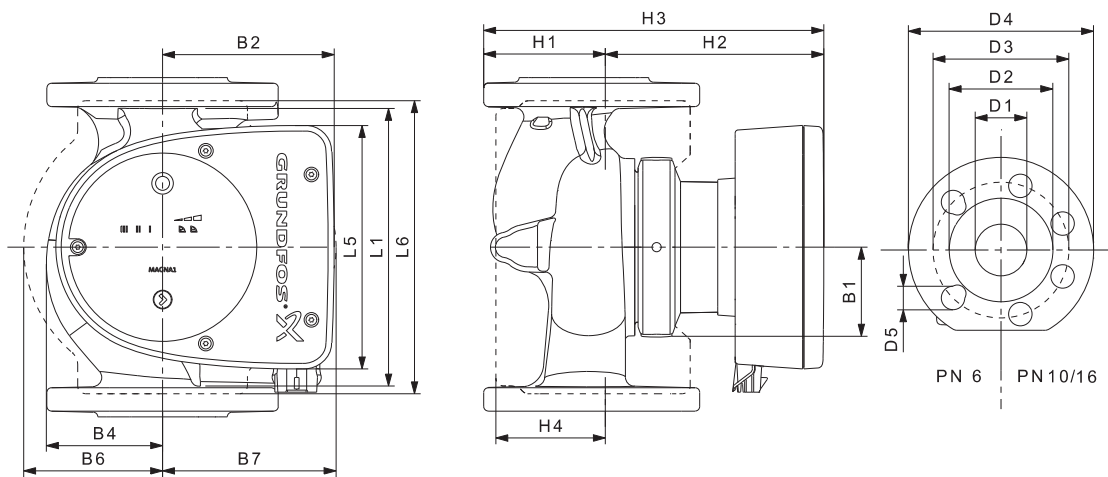

TM05 5276 3512

Mod. pompa	Dimensioni [mm]																
	L1	L5	L6	B1	B2	B4	B6	B7	H1	H2	H3	H4	D1	D2	D3	D4	D5
MAGNA1 100-120 F	450	204	396	84	164	73	178	178	103	330	433	120	100	160	170	220	19

Per i codici prodotto, vedi pag. 130.

MAGNA1 D 100-120 F

1 x 230 V, 50/60 Hz

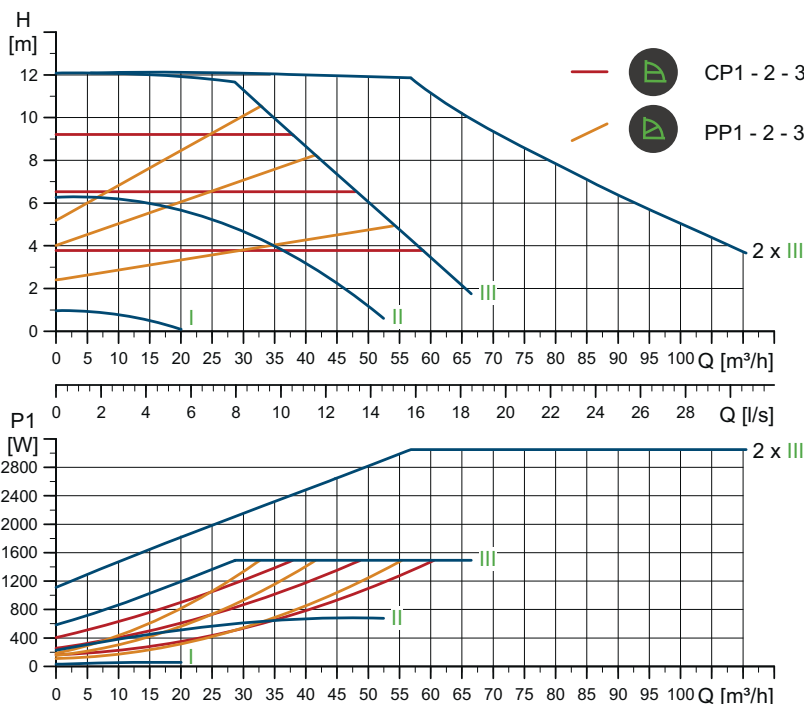

Velocità	P1 [W]	I _{1/1} [A]
Min.	31,2	0,32
Max.	1521	6,71

La pompa è dotata di una protezione contro il sovraccarico.

Peso netto [kg]	Peso lordo [kg]	Vol. sped. [m ³]
62,3	72,7	0,208

Attacchi: Vedi *Controflange*, pag. 22.
 Pressione di sistema: Max. 1,0 MPa (10 bar).
 Disponibile anche max. 1,6 MPa (16 bar).
 Temperatura del liquido: da -10 a +110 °C (TF 110).
 EEI specifico: 0,22.

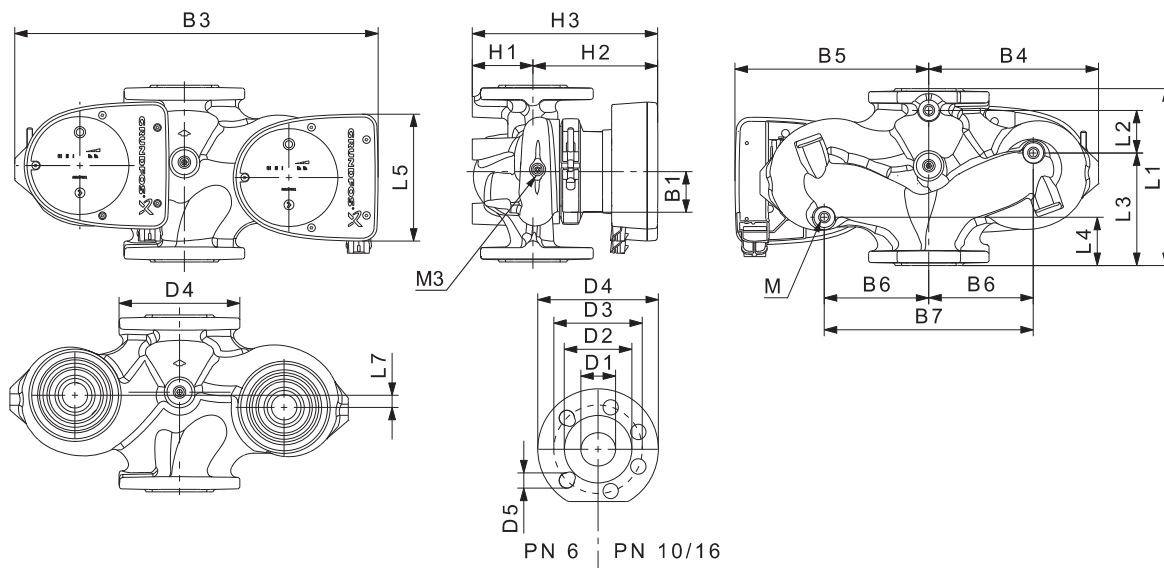

Mod. pompa	Dimensioni [mm]																	Rp				
	L1	L2	L3	L4	L5	L7	B1	B3	B4	B5	B6	B7	H1	H2	H3	D1	D2	D3	D4	D5	M	M3
MAGNA1 D 100-120 F	450	243	147	147	204	0	84	551	252	299	135	270	103	330	434	100	160	170	220	19	12	1/4

Per i codici prodotto, vedi pag. 130.

TM05 6362 4712

TM05 5275 3512

11. Codici prodotto

MAGNA1 per il mercato internazionale

Pompe singole

Mod. pompa	Distanza da bocca a bocca [mm]	Attacco tubazione filettato		Scheda tecnica Pagina
		Ghisa		
		PN 6/10	PN 16	
MAGNA1 25-40	180	97924153	97924147	31
MAGNA1 25-60	180	97924154	97924148	33
MAGNA1 25-80	180	97924144	97924149	35
MAGNA1 25-100	180	97924145	97924150	37
MAGNA1 25-120	180	97924146	97924161	39
MAGNA1 32-40	180	97924162	97924168	40
MAGNA1 32-60	180	97924163	97924169	44
MAGNA1 32-80	180	97924164	97924170	48
MAGNA1 32-100	180	97924165	97924171	52

Mod. pompa	Distanza da bocca a bocca [mm]	Attacco flangiato				Scheda tecnica Pagina
		Ghisa				
		PN 6	PN 10	PN 6/10	PN 16	
MAGNA1 32-40 F	220			98333824	98333822	54
MAGNA1 32-60 F	220			98333844	98333842	58
MAGNA1 32-80 F	220			98333864	98333862	62
MAGNA1 32-100 F	220			97924166	97924172	66
MAGNA1 32-120 F	220			97924167	97924173	68
MAGNA1 40-40 F	220			97924174	97924181	70
MAGNA1 40-60 F	220			97924175	97924182	72
MAGNA1 40-80 F	220			97924176	97924183	74
MAGNA1 40-100 F	220			97924177	97924184	76
MAGNA1 40-120 F	250			97924178	97924185	78
MAGNA1 40-150 F	250			97924179	97924186	80
MAGNA1 40-180 F	250			97924180	97924187	82
MAGNA1 50-40 F	240			97924188	97924195	84
MAGNA1 50-60 F	240			97924189	97924196	86
MAGNA1 50-80 F	240			97924190	97924197	88
MAGNA1 50-100 F	280			97924191	97924198	90
MAGNA1 50-120 F	280			97924192	97924199	92
MAGNA1 50-150 F	280			97924193	97924200	94
MAGNA1 50-180 F	280			97924194	97924201	96
MAGNA1 65-40 F	340			97924202	97924208	98
MAGNA1 65-60 F	340			97924203	97924209	100
MAGNA1 65-80 F	340			97924204	97924210	102
MAGNA1 65-100 F	340			97924205	97924211	104
MAGNA1 65-120 F	340			97924206	97924212	106
MAGNA1 65-150 F	340			97924207	97924213	108
MAGNA1 80-40 F	360	97924214	97924224		97924234	110
MAGNA1 80-60 F	360	97924215	97924225		97924235	112
MAGNA1 80-80 F	360	97924216	97924226		97924236	114
MAGNA1 80-100 F	360	97924217	97924227		97924237	116
MAGNA1 80-120 F	360	97924218	97924228		97924238	118
MAGNA1 100-40 F	450	97924219	97924229		97924239	120
MAGNA1 100-60 F	450	97924220	97924230		97924240	122
MAGNA1 100-80 F	450	97924221	97924231		97924241	124
MAGNA1 100-100 F	450	97924222	97924232		97924242	126
MAGNA1 100-120 F	450	97924223	97924233		98335134	128

Pompe gemellari

Mod. pompa	Distanza da bocca a bocca [mm]	Attacco tubazione filettato		Schema tecnica Pagina
		Ghisa		
		PN 6/10	PN 16	
MAGNA1 D 32-40	180	97924367	97924373	42
MAGNA1 D 32-60	180	97924368	97924374	46
MAGNA1 D 32-80	180	97924369	97924375	50
MAGNA1 D 32-100	180	97924370	97924376	53

Mod. pompa	Distanza da bocca a bocca [mm]	Attacco flangiato				Schema tecnica Pagina
		Ghisa				
		PN 6	PN 10	PN 6/10	PN 16	
MAGNA1 D 32-40 F	220			98333830	98333828	56
MAGNA1 D 32-60 F	220			98333850	98333848	60
MAGNA1 D 32-80 F	220			98333870	98333868	64
MAGNA1 D 32-100 F	220			97924371	97924377	67
MAGNA1 D 32-120 F	220			97924372	97924378	69
MAGNA1 D 40-40 F	220			97924379	97924386	71
MAGNA1 D 40-60 F	220			97924380	97924387	73
MAGNA1 D 40-80 F	220			97924381	97924388	75
MAGNA1 D 40-100 F	220			97924382	97924389	77
MAGNA1 D 40-120 F	250			97924383	97924390	79
MAGNA1 D 40-150 F	250			97924384	97924391	81
MAGNA1 D 40-180 F	250			97924385	97924392	83
MAGNA1 D 50-40 F	240			97924393	97924400	85
MAGNA1 D 50-60 F	240			97924394	97924401	87
MAGNA1 D 50-80 F	240			97924395	97924402	89
MAGNA1 D 50-100 F	280			97924396	97924403	91
MAGNA1 D 50-120 F	280			97924397	97924404	93
MAGNA1 D 50-150 F	280			97924398	97924405	95
MAGNA1 D 50-180 F	280			97924399	97924406	97
MAGNA1 D 65-40 F	340			97924407	97924413	99
MAGNA1 D 65-60 F	340			97924408	97924414	101
MAGNA1 D 65-80 F	340			97924409	97924415	103
MAGNA1 D 65-100 F	340			97924410	97924416	105
MAGNA1 D 65-120 F	340			97924411	97924417	107
MAGNA1 D 65-150 F	340			97924412	97924418	109
MAGNA1 D 80-40 F	360	97924419	97924429		97924439	111
MAGNA1 D 80-60 F	360	97924420	97924430		97924440	113
MAGNA1 D 80-80 F	360	97924421	97924431		97924441	115
MAGNA1 D 80-100 F	360	97924422	97924432		97924442	117
MAGNA1 D 80-120 F	360	97924423	97924433		97924443	119
MAGNA1 D 100-40 F	450	97924424	97924434		97924444	121
MAGNA1 D 100-60 F	450	97924425	97924435		97924445	123
MAGNA1 D 100-80 F	450	97924426	97924436		97924446	125
MAGNA1 D 100-100 F	450	97924427	97924437		97924447	127
MAGNA1 D 100-120 F	450	97924428	97924438		97924448	129

MAGNA1 per il mercato tedesco

Pompe singole

Mod. pompa	Distanza da bocca a bocca [mm]	Attacco tubazione filettato		Schema tecnica Pagina
		Ghisa		
		PN 6/10	PN 16	
MAGNA1 25-40	180	97924531	97924536	31
MAGNA1 25-60	180	97924532	97924537	33
MAGNA1 25-80	180	97924533	97924538	35
MAGNA1 25-100	180	97924534	97924539	37
MAGNA1 25-120	180	97924535	97924540	39
MAGNA1 32-40	180	97924541	97924547	40
MAGNA1 32-60	180	97924542	97924548	44
MAGNA1 32-80	180	97924543	97924549	48
MAGNA1 32-100	180	97924544	97924550	52

Mod. pompa	Distanza da bocca a bocca [mm]	Attacco flangiato				Schema tecnica Pagina
		Ghisa				
		PN 6	PN 10	PN 6/10	PN 16	
MAGNA1 32-40 F	220			98333825	98333823	54
MAGNA1 32-60 F	220			98333845	98333843	58
MAGNA1 32-80 F	220			98333865	98333863	62
MAGNA1 32-100 F	220			97924545	97924551	66
MAGNA1 32-120 F	220			97924546	97924552	68
MAGNA1 40-40 F	220			97924553	97924560	70
MAGNA1 40-60 F	220			97924554	97924561	72
MAGNA1 40-80 F	220			97924555	97924562	74
MAGNA1 40-100 F	220			97924556	97924563	76
MAGNA1 40-120 F	250			97924557	97924564	78
MAGNA1 40-150 F	250			97924558	97924565	80
MAGNA1 40-180 F	250			97924559	97924566	82
MAGNA1 50-40 F	240			97924567	97924574	84
MAGNA1 50-60 F	240			97924568	97924575	86
MAGNA1 50-80 F	240			97924569	97924576	88
MAGNA1 50-100 F	280			97924570	97924577	90
MAGNA1 50-120 F	280			97924571	97924578	92
MAGNA1 50-150 F	280			97924572	97924579	94
MAGNA1 50-180 F	280			97924573	97924580	96
MAGNA1 65-40 F	340			97924581	97924587	98
MAGNA1 65-60 F	340			97924582	97924588	100
MAGNA1 65-80 F	340			97924583	97924589	102
MAGNA1 65-100 F	340			97924584	97924590	104
MAGNA1 65-120 F	340			97924585	97924591	106
MAGNA1 65-150 F	340			97924586	97924592	108
MAGNA1 80-40 F	360	97924593	97924603		97924613	110
MAGNA1 80-60 F	360	97924594	97924604		97924614	112
MAGNA1 80-80 F	360	97924595	97924605		97924615	114
MAGNA1 80-100 F	360	97924596	97924606		97924616	116
MAGNA1 80-120 F	360	97924597	97924607		97924617	118
MAGNA1 100-40 F	450	97924598	97924608		97924618	120
MAGNA1 100-60 F	450	97924599	97924609		97924619	122
MAGNA1 100-80 F	450	97924600	97924610		97924620	124
MAGNA1 100-100 F	450	97924601	97924611		97924621	126
MAGNA1 100-120 F	450	97924602	97924612		97924622	128

Pompe gemellari

Mod. pompa	Distanza da bocca a bocca [mm]	Attacco tubazione filettato		Schema tecnica Pagina
		Ghisa		
		PN 6/10	PN 16	
MAGNA1 D 32-40	180	97924747	97924753	42
MAGNA1 D 32-60	180	97924748	97924754	46
MAGNA1 D 32-80	180	97924749	97924755	50
MAGNA1 D 32-100	180	97924750	97924756	53

Mod. pompa	Distanza da bocca a bocca [mm]	Attacco flangiato				Schema tecnica Pagina
		Ghisa				
		PN 6	PN 10	PN 6/10	PN 16	
MAGNA1 D 32-40 F	220			98333831	98333829	56
MAGNA1 D 32-60 F	220			98333851	98333849	60
MAGNA1 D 32-80 F	220			98333871	98333869	64
MAGNA1 D 32-100 F	220			97924751	97924757	67
MAGNA1 D 32-120 F	220			97924752	97924758	69
MAGNA1 D 40-40 F	220			97924759	97924766	71
MAGNA1 D 40-60 F	220			97924760	97924767	73
MAGNA1 D 40-80 F	220			97924761	97924768	75
MAGNA1 D 40-100 F	220			97924762	97924769	77
MAGNA1 D 40-120 F	250			97924763	97924770	79
MAGNA1 D 40-150 F	250			97924764	97924771	81
MAGNA1 D 40-180 F	250			97924765	97924772	83
MAGNA1 D 50-40 F	240			97924773	97924780	85
MAGNA1 D 50-60 F	240			97924774	97924781	87
MAGNA1 D 50-80 F	240			97924775	97924782	89
MAGNA1 D 50-100 F	280			97924776	97924783	91
MAGNA1 D 50-120 F	280			97924777	97924784	93
MAGNA1 D 50-150 F	280			97924778	97924785	95
MAGNA1 D 50-180 F	280			97924779	97924786	97
MAGNA1 D 65-40 F	340			97924787	97924793	99
MAGNA1 D 65-60 F	340			97924788	97924794	101
MAGNA1 D 65-80 F	340			97924789	97924795	103
MAGNA1 D 65-100 F	340			97924790	97924796	105
MAGNA1 D 65-120 F	340			97924791	97924797	107
MAGNA1 D 65-150 F	340			97924792	97924798	109
MAGNA1 D 80-40 F	360	97924799	97924809		97924819	111
MAGNA1 D 80-60 F	360	97924800	97924810		97924820	113
MAGNA1 D 80-80 F	360	97924801	97924811		97924821	115
MAGNA1 D 80-100 F	360	97924802	97924812		97924822	117
MAGNA1 D 80-120 F	360	97924803	97924813		97924823	119
MAGNA1 D 100-40 F	450	97924804	97924814		97924824	121
MAGNA1 D 100-60 F	450	97924805	97924815		97924825	123
MAGNA1 D 100-80 F	450	97924806	97924816		97924826	125
MAGNA1 D 100-100 F	450	97924807	97924817		97924827	127
MAGNA1 D 100-120 F	450	97924808	97924818		97924828	129



Dimensionamento

Questa sezione, partendo dai differenti campi di applicazione, fornisce facili istruzioni passo-passo su come dimensionare un prodotto.

- Selezionare la pompa più idonea per il vostro impianto.
- Eseguite calcoli avanzati basati sul consumo di energia, i periodi di ritorno dell'investimento, i profili di carico, i costi del ciclo di vita, etc.
- Analizzate la pompa selezionata tramite la funzione di analisi del costo del ciclo di vita.
- Determinare la velocità del flusso nelle applicazioni fognarie, ecc.



Sostituzione

In questa sezione trovate una guida per selezionare una pompa Grundfos destinata a sostituire una vecchia pompa di efficienza inferiore.

La sezione contiene dati per la sostituzione di modelli di altri produttori con prodotti Grundfos equivalenti.

Seguendo una facile guida contenente istruzioni dettagliate, è possibile confrontare le pompe Grundfos con quelle installate presso di voi. Una volta inserito il tipo di pompa esistente, il programma suggerirà una lista di pompe Grundfos sostitutive che potranno migliorare efficienza e comfort.

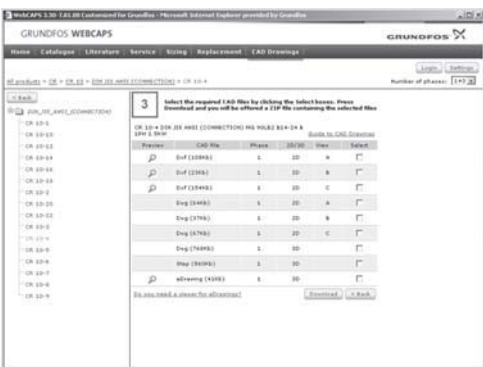

Disegni CAD

In questa sezione è possibile scaricare disegni CAD a due dimensioni (2D) e a tre dimensioni (3D) della maggior parte delle pompe Grundfos.

In WebCAPS sono disponibili i seguenti formati:

disegni a 2-dimensioni:

- .dxf, disegni vettoriali (wireframe)
- .dwg, disegni vettoriali (wireframe).

disegni a 3-dimensioni:

- .dwg, disegni senza superfici
- .stp, disegni solidi (con superfici)
- .eprt, E-drawing.



WinCAPS



Fig. 24 WinCAPS DVD

WinCAPS è un software basato su Windows (**Windows-based Computer Aided Pump Selection**) contenente informazioni dettagliate su oltre 220.000 prodotti Grundfos in più di 30 lingue.

Il programma contiene le stesse caratteristiche e funzioni di WebCAPS ed è la soluzione ideale se non è disponibile la connessione ad Internet.

WinCAPS è disponibile su DVD e viene aggiornato una volta all'anno.

GO CAPS

Soluzioni mobili per professionisti



Funzionalità CAPS sul posto di lavoro,
al cantiere, ovunque!



Soggetto a modifiche.

be think innovate

98435230 0313

ECM: 1109665

Grundfos Pompe Italia S.r.l.
Sede: Via Gran Sasso, 4 - 20060 Truccazzano (MI)
Tel. 02 95838112 - (r.a. 10 linee)
www.grundfos.it

GRUNDFOS 

© Copyright Grundfos Holding A/S

The name Grundfos, the Grundfos logo, and be think innovate are registered trademarks owned by Grundfos Holding A/S or Grundfos A/S, Denmark. All rights reserved worldwide.